

ЦЕЛЕВАЯ УЧЕБНО-НАУЧНО-ИЗДАТЕЛЬСКАЯ ПРОГРАММА
РОССИЙСКОЙ АКАДЕМИИ СОЦИАЛЬНОГО ОБРАЗОВАНИЯ И РГСУ
«СОЦИАЛЬНОЕ ОБРАЗОВАНИЕ РОССИИ В XXI ВЕКЕ»

МОСКВА 2010

VYACHESLAV KUZNETZOV

**SOCIOLOGY
OF COMPROMISE**

TEXTBOOK



MOSCOW
KNIGA & BUSINESS
2010

СОЦИАЛЬНОЕ ОБРАЗОВАНИЕ РОССИИ В XXI ВЕКЕ

В.Н. КУЗНЕЦОВ

СОЦИОЛОГИЯ КОМПРОМИССА

УЧЕБНОЕ ПОСОБИЕ

Рекомендовано Учебно-методическим объединением (УМО)
по образованию в области социальной работы в качестве учебного
пособия для студентов высших учебных заведений, обучающихся
по направлению и специальности «Социальная работа»



МОСКВА
«КНИГА И БИЗНЕС»
2010

УДК 316:364
ББК 60.526.1
К82

ЦЕЛЕВАЯ УЧЕБНО-НАУЧНО-ИЗДАТЕЛЬСКАЯ ПРОГРАММА
РОССИЙСКОЙ АКАДЕМИИ СОЦИАЛЬНОГО ОБРАЗОВАНИЯ И РГСУ
«СОЦИАЛЬНОЕ ОБРАЗОВАНИЕ РОССИИ В XXI ВЕКЕ»

Рецензенты

доктор социологических наук, профессор Л.Я. Аверьянов
доктор социологических наук, профессор В.Б. Кухаренко

Кузнецов В.Н.

К82 Социология компромисса: Учебное пособие / В.Н. Кузнецов. — М.: Книга и бизнес, 2010. — 588 с.

ISBN 978-5-212-01135-8

В учебном пособии представлены итоги исследований формирования важного направления в российской и мировой социологии, актуального для всех общественных наук – социологической теории компромисса. Новое знание ориентировано на обоснование конструктивных, созидательных гуманитарных взаимодействий между людьми, народами, странами, культурами, религиями и разными образами жизни.

В пособии представлены новые возможности геокультурной парадигмы, гуманитарных инноваций, сетевого подхода и высоких гуманитарных технологий в контексте смыслов не-Западного мироустройства XXI века и новой Московско-Шанхайской модели миропорядка. Тем самым, в формирующейся авторской теории компромисса получает обоснование феномен нового (не-Западного) гуманизма XXI века: общей (русской) мечты, справедливости и счастья для Всех, общенациональной цели, смысла жизни, социального идеала, общероссийских ценностей, национальной идеологии, доверия, сострадания и терпимости.

Оригинальность теоретических, методологических и эвристических смыслов рассмотрения феноменов «компромисс», «культура компромисса», «стратегическая партнёрская культура компромисса», «опережающий компромисс» обусловлена научными итогами авторских разработок: геокультурной парадигмы; новой Московско-Шанхайской модели миропорядка; новой теории и методологии культуры развития человека, общества и цивилизации в XXI веке; нового гуманизма XXI века; новой архитектуры российской, евразийской и глобальной безопасности.

Автор книги – Вячеслав Николаевич Кузнецов, член-корреспондент Российской академии наук, доктор социологических наук, профессор, зав. кафедрой социология культуры, воспитания и безопасности Социологического факультета Московского государственного университета им. М.В. Ломоносова, шеф-редактор журнала «Безопасность Евразии».

Учебное пособие адресовано учёным, преподавателям, докторантам и аспирантам, студентам гуманитарных дисциплин. Оно может представить интерес для широкого круга читателей во многих странах мира, особенно для государственных служащих, специалистов вооружённых сил, журналистов, работников кредитно-финансовых учреждений, страховых компаний, аналитиков общественных объединений, религиозных конфессий.

УДК 316:364
ББК 60.526.1

ОГЛАВЛЕНИЕ

ПРЕДИСЛОВИЕ	8
ВВЕДЕНИЕ В УЧЕБНЫЙ КУРС: Феномен «компромисс» в практиках, теориях, играх и результатах	15
<i>Контрольные вопросы по итогам введения в учебный курс</i>	56
<i>Литература к введению</i>	56
Раздел I. ТЕОРИИ	57
<i>Глава 1. О социологическом смысле феномена компромисс</i>	62
<i>Глава 2. Компромисс как научная проблема</i>	75
<i>Глава 3. Основные категории теории компромисса</i>	95
<i>Глава 4. Классификационные показатели теории компромисса</i>	109
<i>Контрольные вопросы по разделу</i>	124
<i>Литература к разделу</i>	124
Раздел II. МЕТОДОЛОГИИ	127
<i>Глава 5. Компромисс как основание единой гуманитарной парадигмы(на основе геополитики, геоэкономики и геокультуры)</i>	146
<i>Глава 6. Особенности становления институционально-сетевой методологии</i>	170
<i>Глава 7. Слабые, средние и сильные взаимодействия (связи, отношения)</i>	203
<i>Контрольные вопросы по разделу</i>	239
<i>Литература к разделу</i>	239

Раздел III. ИНСТИТУТЫ	241
<i>Глава 8. Социология компромисса как институциональная социология</i>	246
<i>Глава 9. Среда и контекст компромиссного для Субъекта Компромисса</i>	251
<i>Глава 10. Виды компромиссов с учётом времени, пространства и масштабов для Объекта Компромисса</i>	277
<i>Контрольные вопросы по разделу</i>	298
<i>Литература к разделу</i>	299
Раздел IV. МЕХАНИЗМЫ	301
<i>Глава 11. Воспитание компромиссности</i>	314
<i>Глава 12. Оформленность институтов компромиссного: «Позиция», «Поступок», «Уступка», «Торг», «Договор о компромиссе», «Результат компромисса»</i>	336
<i>Глава 13. Компромисс как риск</i>	354
<i>Контрольные вопросы по разделу</i>	374
<i>Литература к разделу</i>	375
Раздел V. ТЕХНОЛОГИИ	377
<i>Глава 14. Идеологический компромисс</i>	394
<i>Глава 15. Компромисс и конвергенция</i>	406
<i>Глава 16. Компромисс как конформизм</i>	416
<i>Контрольные вопросы по разделу</i>	434
<i>Литература к разделу</i>	434
Раздел VI. ПРАКТИКИ	435
<i>Глава 17. Компромисс как справедливость</i>	448
<i>Глава 18. Компромисс через безопасность</i>	475
<i>Глава 19. Компромисс как адаптация</i>	488
<i>Контрольные вопросы по разделу</i>	496
<i>Литература к разделу</i>	497
ЗАКЛЮЧЕНИЕ: От социологии компромисса – к культуре развития человека, общества и цивилизации	499

УЧЕБНЫЙ, НАУЧНЫЙ И СПРАВОЧНЫЙ АППАРАТ	515
Сведения об авторе	517
Основные публикации автора по теме учебного пособия	529
Литература	535
Перечень таблиц, вставок, схем, рисунков, диаграмм в тексте	547
Основные понятия в тексте	551
Предметный указатель	565
Именной указатель	568
Географический указатель	570
About the Author	571
Contents	573
Summary	576
Аннотация книги	587

ПРЕДИСЛОВИЕ

Размышления над причинами глобального кризиса, его ходом; возможными контурами мира после кризиса; реальностью (с высокой степенью вероятности) возникновения глобальной войны как способа преодоления кризиса (как было два раза в XX веке); срочная и повсеместная необходимость согласованно действовать миллиардам людей для предотвращения угроз из-за стремительных изменений климата способствуют созданию эффективной и востребованной концепции компромисса, концепции развития как теории культуры развития через теорию компромисса, культуры компромисса. Таким образом, главным гуманитарным смыслом для Российской Повестки Дня на 2010 год, для Глобальной Повестки Дня, посвящённых 65-летию Великой Победы в войне 1941–1945 годов против фашизма становится ожидаемое всеми народами мира новое созидательное качество Глобальной Игры.

Народы России вместе со всеми народами мира в сложных событиях кризисных перемен 2008–2010 годов создали и предлагают всему миру как главный игрок, субъект Глобальной Игры – Глобальный Проект сохранения и упрочения правды, честности, доверия и справедливости, ответственности на основе новой методологии, концепции, технологии, процессуальности и практики глобальной, созидающей модели культуры развития каждого человека, всех народов мира, всех стран в XXI веке. Стратегия культуры развития России, культуры развития всего мира в XXI веке через культуру развития духовной сферы, через культуру компромиссного становится основанием нового гуманизма, новой модели миропорядка, новой модели мироустройства.

Научная проблема исследования, итоги которого стали основой этого учебного пособия, может быть представлена так: как может быть оформлена (или не может?) теория глобального компромисса в терминах глобальной игры, в итоге которой результат не равен нулю.

Сегодня это принципиально новый, глобального значения вопрос для всех нас. Нам в считанные дни, месяцы и годы надо понять, оформить и обеспечить общероссийское и мировое (глобальное) согласие по основным аспектам культуры компромисса, культуры развития. Компромисс, согласие, консенсус как гуманитарная инновация через гуманитарное воспитание становится главным и единственным способом выживания и достойного экологически безопасного развития в контексте стремительного нарастания изменения климата, тревожных изменений среды жизнеобеспечения всех людей и всех народов.

Фактически в общественных науках XXI века доминирует тезис, что именно конфликты и катастрофы; риски, неопределённость и хаос управляют миром.

Позиция автора в представленном учебном пособии развёрнута в итогах исследований формирующейся социологической теории гуманитарных взаимодействий, которые определяются категорией «компромисс». По своей сути речь идёт о новых подходах к перспективной, по моему мнению, модели научного знания; к новому пониманию социальной реальности. Предпринята попытка, во-первых, социологически «раскрыть» методологический и концептуальный плюрализм, плодотворное разнообразие, смыслом которого является сосуществование, сотрудничество, сотрудничество различных парадигмальных, методологических и теоретических подходов, позволяющих наиболее эффективно и в приемлемые сроки осуществить анализ глобальных подвижек, «поворотов», перемен в мире.

Во-вторых, но может быть и в «главных», намерения автора ориентированы на следующий этап (после анализа подвижек, поворотов и перемен) – создание, точнее – строительство, большой Теории и Методологии опережающего и предотвращающего компромисса, позволяющих действовать на опережение ещё на зародышевой стадии формирования напряжений, конфликтов, катастроф, войны, террористических актов, преступлений и коррупции. Я имею в виду теорию, методологию, институты, технологии, процедуры и механизмы опережающих компромиссов как для сферы неантагонистических противоречий, так и для сферы антагонистических противоречий.

Рабочая гипотеза автора пособия – в новом глобальном и уско-ряющемся мире, когда достоинство, благополучие и безопасность,

справедливость и счастье стали востребованы каждым человеком, именно компромисс, культура компромисса, стратегическая партнёрская культура компромисса обладают созидательным, консолидирующим на основе культуры и сетевого подхода потенциалом для достижения и сбережения культуры жизни. Я придаю особое значение в рабочей гипотезе уникальному свойству компромисса — содействовать единению народов России, единению людей и власти в нашей стране; свойству решительно и в сжатые сроки содействовать предотвращению глобальной ядерной войны XXI века, которая уже реально готовится сторонниками культуры смерти¹.

Смысл моей рабочей гипотезы исследований компромисса может быть сформулирован так: усложняющимся и ускоряющимся миром XXI века всё более широко, глубоко, конструктивно и достойно начинают управлять компромиссы.

Поэтому *целью представленного пособия* является обобщение итогов изучения теории и методологии, процедур и механизмов поиска, «строительства», осуществления опережающего глобального компромисса между народами мира и правящими кланами по поводу глобальных правил игры со смыслами жизни, самой жизнью миллиардов людей в условиях глобальной гуманитарной структурной революции XXI века.

Инновационный аспект, возможная востребованность представленных выводов заключается в следующем:

- опыт разработки многими странами *конструктивной позиции* для совещаний «двадцатки» (2008–2009 гг.) уже стал гуманитарной инновацией;
- исключительно актуальна уже состоявшаяся практика «строительства» духовного фундамента продвижения к миру и безопасности. Впервые для глобальных гуманитарных взаимодействий в приоритетах, процедурах, механизмах доминируют духовные факторы: доверие, справедливость, честность.
- Важные особенности для понимания инновационности в соединении тенденций возрождения России и компромиссности

¹ Кузнецов В.Н. Теория компромисса. М., 2010; *Он же*. Мир после кризиса: Основные гуманитарные тенденции становления в XXI веке концепции культуры развития человека, общества и цивилизации. М., 2009; *Он же*. Социология глобального компромисса. М., 2009; *Он же*. Социология справедливости. М., 2008; *Он же*. К единению народов России через культуру компромисса. М., 2007; *Он же*. Социология компромисса. М., 2007.

предложил в своём выступлении на Ярославском форуме «Современное государство и глобальная безопасность» (Ярославль, 14 сентября 2009 г.) ректор МГУ им. М.В. Ломоносова В.А. Садовничий. Он обозначил явно три проблемы — точки роста. Четвёртую сформулировал на их основе автор представленной работы. «Первая проблема или точка роста, — отметил В.А. Садовничий, — это переориентация с административно-командного управления на личную и социальную инициативу и ответственность. В России исторически сложилось так, что в основе экономического развития лежала прежде всего воля государя, не инициатива. И это притом, что наш народ все-таки талантлив, а страна обладает огромными природными ресурсами.

Поэтому России необходимо уходить от патернализма, мобилизовать именно этот свой творческий потенциал. И сделать истинной ценностью каждого человека вклад в развитие общества и страны. Вообще парадокс: сейчас выдвигаются многие идеи и выделяются средства, но очень мало инициативных, творческих групп, которые, готовы браться за реализацию этих проблем и программ. Второй точкой роста я бы назвал рационализацию политической власти. Дело в том, что способ принятия решений, основанный на модели жесткого разделения властей, порой оказывается, с моей точки зрения, неэффективным. И тогда следует прибегать к другим механизмам и структурам для оптимизации управления. <...>

И третья точка роста, я не могу об этом не сказать, это образование, наука, просвещение»¹.

Четвёртая точка роста — четвёртая важная проблема (в формулировке автора учебного пособия): это создание теории и методологии компромисса, который оптимально и в короткие сроки может содействовать созидательному осуществлению уже представленных точек роста (гуманитарных инноваций).

Многие сложные события в 2008—2010 годах остро нуждаются в широком массовом продвижении честных и адекватных теорий, методологий и методик содействия пониманию смыслов как своей деятельности, взаимодействий с Другим, с Другими, так и пониманию смыслов событий, представленных в Интернете, в средствах массовой информации, в устной коммуникации.

¹ Садовничий В.А. «Демократия должна опираться на реальные ресурсы и ценности» // НГ Политика. Специальный выпуск. 2009. № 13. 22 сентября. С. 13.

Итоги моих исследований в 2003–2010 годах методологических аспектов социологии компромисса через справедливость¹ позволили мне сделать тогда два вывода: во-первых, интеллектуальная жизнь в XXI веке — это, прежде всего, поиск и осуществление приемлемых компромиссов для оптимального разрешения противоречий везде и всегда (в том числе и антагонистических противоречий)²; во-вторых, именно социология компромисса через свою методологию, концептуальность, свои технологии и механизмы уже сформировала теоретические основания для развёртывания всепроникающей сетевой глобальной повседневной деятельности по развёртыванию эффективного предотвращения уже готовящейся сторонниками «культуры смерти» глобальной ядерной катастрофы XXI века, о чём в начале 2007 года предупредили мировое сообщество 18 нобелевских лауреатов. Усложняющимся и ускоряющимся миром XXI века всё более широко, глубоко, конструктивно и достойно начинают управлять компромиссы³.

Самодостаточность компромисса, методологии и концептуальности компромиссного обосновывалась мною на уникальности действующих институтов компромисса: позиция, уступка, договор о компромиссе, результат компромисса, адаптация, конформность — конформизм, риск, безопасность, демократия, конвергенция, сделка.

Методологический аспект социологии справедливости, опираясь на достигнутые итоги исследования методологии компромисса — особенно в понимании роли «института Позиция», предполагает углубление исследований методологии феноменов, институтов «поступок», «гуманитарные взаимодействия», «правда», «истина», «свобода», «честность», «солидарность», «благо», «достоинство», «законность», «труд».

Вместе и рядом с проблемой труда существует проблема бедности. Я имею в виду почти треть населения нашей страны. Я имею в виду ту бедность, которая оскорбляет и унижает миллионы соотечественников, ту бедность, которая питает антисправедливость и несправедливость, «серую» экономику, коррупцию, организованную преступность, международный терроризм. Я имею в виду ту

¹ Кузнецов В.Н. Социология компромисса. М., 2007.

² Там же. С. 318.

³ Там же. С. 524.

бедность и обнищание, которые уже стали реальностью для миллионов пенсионеров, инвалидов, детей и многих молодых семей.

Полагаю возможным предложить суждение о том, что основные причины бедности и обнищания в России XXI века — интеллектуальные, идеологические. Именно социология может многое сделать для народов России в радикальном преодолении бедности.

Проблема бедности, **несправедливого неравенства** может стать одной из самых понятных и важных национальных целей в 2010—2011 годах. И прежде всего по той причине, что такая общая работа может быть основана на гражданском компромиссе самых различных граждан, конфессий, партий.

По существу, я имею в виду складывающийся социальный и интеллектуальный, идеологический капитал российского общества. Значительная часть такого капитала может пойти на преодоление бедности.

Тем не менее, самым трудным и важным этапом содействия становлению идеологии консолидации является, на мой взгляд, **повседневная деятельность** сотен тысяч граждан России в решении ключевой задачи. Я имею в виду конкретную результативную работу, практики компромиссности и справедливости.

Именно в этом звене осуществления стратегического манёвра создаётся результат, который, будучи «присвоенным», обеспечивает устойчивость новых институтов «российская идеология культуры развития», «российская идеология культуры модернизации».

Конкретно, я говорю о главном: **как сделать такую объединяющую идеологию понятной и воспринятой абсолютным большинством граждан России, молодёжью, пенсионерами, военнослужащими, приверженцами различных других идеологий, различных религиозных конфессий.**

Ведь даже самым непримиримым людям можно объяснить, убедить их — во имя высшего смысла — благополучия и безопасности людей, народов и Отечества, — что на строго оговоренных условиях, на строго оговоренный временной период можно и нужно принять основные постулаты идеологии консолидации, идеологии справедливости.

Именно для этой срочной творческой и важнейшей работы нужны ум, эмоции, мудрость и терпение миллионов наших сограждан. Сегодня здесь главное звено.

Для сегодняшнего дня, для завтрашнего, для будущего, для понимания прошлого во всё ускоряющемся масштабе востребованы компромиссность, честность, правдивость, совестливость, доброта, солидарность и справедливость.

Я надеюсь, что социология компромисса сможет предложить новые достойные смыслы на такой запрос. Поэтому я постоянно помню о самой первой строчке, с которой начинается выдающаяся книга Рэндалла Коллинза «Социология философий», которую он издал в 1998 году (на русском языке опубликована в 2002 году).

«Интеллектуальная жизнь — это в первую очередь конфликт и несогласие» утверждает Р. Коллинз в своей великолепной книге объёмом в 1281 страницу, которая имеет подзаголовок: «Глобальная теория интеллектуального изменения»¹.

Поэтому я надеюсь, что самые предварительные итоги исследования научного самоопределения социологии компромисса позволяют высказать предположение: **«интеллектуальная жизнь в XXI веке — это, прежде всего, поиск и осуществление приемлемых компромиссов для оптимального разрешения противоречий везде и всегда (в том числе и антагонистических противоречий)»**.

Это трудная, но достойная, востребованная и остро необходимая задача: здесь научные основания социологии компромисса, здесь основы гуманитарной теории компромиссного.

Именно компромисс и культура компромисса, правда, честность, доверие и справедливость, ответственность уже стали главными индикаторами движения к культуре развития.

Сегодня, с учётом уже опубликованных (и озвученных) на разных языках итогов исследований причин глобального кризиса 2008–2010 годов; изучения концепций и механизмов, результатов действий по его преодолению и минимизации последствий обозначилась и глобальная востребованность новой концепции достойного развития через культуру компромисса.

¹ Коллинз Р. Социология философий: Глобальная теория интеллектуального изменения. Новосибирск, 2002. С. 45.

ВВЕДЕНИЕ
В УЧЕБНЫЙ КУРС:
Феномен «компромисс»
в практиках,
теориях, играх и результатах

Возможность и необходимость социологической науки о компромиссе	19
Позиция «компромиссность – справедливость»	23
Оппозиция «компромиссность – бескомпромиссность»	27
Состояние изучения компромисса как научной проблемы	28
Мир XXI века как Глобальная Игра, как Глобальный Компромисс.....	33
Теория компромисса как практическая проблема.....	48
<i>Контрольные вопросы по итогам введения в учебный курс</i>	56
<i>Литература к введению</i>	56

В «Социологической энциклопедии» представлено такое определение: «КОМПРОМИСС (от лат. *compromissum* – соглашение) – договорённость между субъектами о разрешении противоречий, конфликтов между ними путём взаимных уступок»¹.

Наиболее распространено в гуманитарной научной литературе (и в соответствующих словарях) *определение понятия «компромисс» как оформленного соглашения (в письменной или устной форме), достигнутого на реальной основе взаимных уступок. Термин «соглашение» трактуется в таком контексте как договор или сопоставимая с ним процедура договорённостей с учётом фактора времени и правил (прав и обязанностей каждой стороны, участвующей в соглашении).*

Таким образом, учитывая период времени до определения смысла и рамок соглашения, периода собственно переговоров в рамках предполагаемого компромисса и периода времени после согласования уступок и наступления этапа реализации уступок с последующим анализом достижения сути компромисса, можно говорить о процессе, об институционализации феномена «компромисс».

Отмечу, что в текстах Русской Православной Церкви вместо термина «компромисс» употребляется, как правило, понятие «уступка».

«Слово “компромисс”, как об этом свидетельствует “Словарь русского языка XVIII века” (СПб., 1998. Вып. 10. С. 128) появилось в русском языке в 1718 году, – констатирует в своей статье-рецензии С.М. Шестакова по поводу публикации моего доклада “К единению народов России через культуру компромисса: Послание самим себе как Повестка Дня для России 2007–2017 гг.”. – Новолатинское название *compromissum*. Непосредственно в наш язык пришло через польский – *compromis*. В словаре отмечается два значения: 1) соглашение в спорных вопросах, делах; 2) совместное решение тя-

¹ Ксенофонов В.Н. Компромисс // Социологическая энциклопедия: В 2 т. М., 2003. Т. 1. С. 462.

жущихся сторон избрать третейский суд для рассмотрения дела (юридич.). Можно предположить, что Петровские реформы суда изменили практику судопроизводства, и слово было введено для обозначения какой-либо юридической процедуры. В дальнейшем слово “компромисс” вошло в политическую практику.

Сегодня именно в концепции В. Кузнецова это слово может быть рассмотрено как одна из основных общественно-политических категорий. Почему только в российском геокультурном созидающем Проекте XXI века эта категория приобретает необходимую полноту?

В контексте культуры мира, культуры безопасности, культуры предотвращения эта категория приобретает ряд смысловых компонент, которые в целом дополняют научную парадигму концепции В. Кузнецова. Попробуем дать рабочее определение данной категории, как она нам видится в российском геокультурном созидающем Проекте. Компромисс —

1) это уступка как элемент процедуры урегулирования спорных, конфликтных ситуаций, или поиска общего поля согласованных и общепризнанных решений;

2) это соглашение, достигнутое путём взаимных уступок противоборствующих или несогласных друг с другом (в т. ч. и нейтральных) сторон для достижения общезначимой цели с указанием определённого промежутка времени, на протяжении которого это соглашение имеет силу (юридическую, политическую, идеологическую, экономическую, социальную и др.);

3) это процедура (технология) формирования глобальной или региональной среды, в которой возможно осуществление культуры мира, культуры безопасности и культуры предотвращения, то есть среды равновесного сосуществования различных общественных, идеологических и политических институтов, ради выполнения общезначимой цели. В глобальной среде — Целей тысячелетия: для России — общенациональной цели и социального идеала. Это среда, в которой принципиально достижимо состояние общественной солидарности по концептуальным вопросам жизни; эта среда включает и формирование российской объединяющей государственнической патриотической идеологии (идеологический компромисс);

4) это институт (вновь созданный, или реорганизованный на базе уже имеющихся институтов типа различных подразделений ООН и

др.), удерживающий социальное и политическое равновесие в обществе, регионе, во всём мире через культуру предотвращения или процедуру разрешения конфликтных ситуаций (компромисс);

5) это основной (методологический) принцип работы геокультурной парадигмы;

б) это основополагающий принцип мирообустройства в рамках Московско-Шанхайской модели миропорядка (важно указать время действия этого принципа как необходимого для формирования новой модели миропорядка);

7) это и мировоззренческий принцип, который формирует идеологическую культуру и культуру безопасности.

Следует, однако, подчеркнуть, что рассмотрение компромисса как некой глобальной категории, или сквозной для концепции В. Кузнецова, невозможно без понимания того, что она может таковой восприниматься только в духовно-нравственном контексте. Естественно, что исключается “компромисс с собственной совестью”, компромисс бездуховный, беспринципный в вопросах зла, в том, что противоречит общечеловеческим ценностям, компромисс с общественными силами, которые несут разрушение, хаос (международный терроризм, коррумпированные структуры, преступные организации, религиозные секты и др.)»¹.

Возможность и необходимость социологической науки о компромиссе

С учётом имеющихся исследований по теории компромисса, а также работ автора учебного пособия определение категории «компромисс» можно предложить в таком изложении:

***компромисс** – это процесс и результат осуществления договорённости между людьми, народами, государствами, их объединениями; между культурами и религиями на согласованное время во имя достоинства, благополучия и безопасности человека, семьи, народов, общества, государства и современной цивилизации на основе взаимных политических, экономиче-*

¹ Шестакова С. Размышления по поводу научного доклада В. Кузнецова «К единению народов России через культуру компромисса: Послание самим себе как Повестка Дня для России 2007–2017 гг.» // Безопасность Евразии. 2007. № 3.

ских, идеологических уступок по поводу целей, идеалов, ценностей, национальных интересов, интерпретаций прошлого, настоящего и будущего своих народов, стран и регионов, понимания демократии, патриотизма, смыслов жизни и мечты.

Теперь можно рассмотреть некоторые тенденции в процессе формирования компромисса, чтобы сформулировать главную научную проблему в ходе исследований содержания и структуры компромисса в XXI веке.

Во-первых, стремительный рост значения феномена компромисс как в практиках самих различных сфер жизни современного общества (жизнеобеспечение человека, его духовная жизнь, миропорядок, мировоззрение, экономика и т. д.), так и во всех общественных науках обозначился только на рубеже XX и XXI веков. Самый простой контент-анализ научных текстов, общественно-политических, экономических статей в газетах и журналах показывает «попадание» термина компромисс в первую десятку наиболее употребляемых понятий.

Во-вторых, роль и влияние феномена «компромисс», по моему мнению, устойчиво становится более актуальным и востребованным, чем феномены «консенсус» и «согласие».

В-третьих, анализ соотношения понятий (их влияния) «компромисс» – «конфликт» показывает, по итогам моих исследований, значительную тенденцию предпочтения в пользу компромисса.

Теперь, возможно, правомерно утверждать, в-четвёртых, что в XXI веке всем миром управляет компромисс. Для социологического теоретического понимания этой ситуации можно представить взаимодействие компромисса, консенсуса и конфликта на рисунке 1.

Рисунок 1. Порядок связей феноменов компромисс, консенсус, конфликт

A	B	C	D	E	Ж	З	И
Компромисс	Конфликт	Компромисс	Консенсус	Компромисс	Конфликт	Компромисс	
A ₁	B ₁	C ₁	D ₁	E ₁	Ж ₁	З ₁	И ₁

Визуальные (условные) пропорции удельных весов феноменов компромисс, конфликт, консенсус позволяют, по моему мнению, предположить, что при лидирующей роли компромисса феномены консенсус и конфликт могут быть рассмотрены как трансформации компромисса.

Четыре тенденции, которые я выделил на этапе формулирования научной проблемы моего исследования компромисса, позволяют предложить такое суждение: в реальных практиках широкого класса гуманитарных взаимодействий в 2000–2010 годов складывается новая общественная наука.

Важная и востребованная миссия социологии – содействовать в создании социологической теории компромисса, так как компромисс становится доступной гуманитарной инновацией для миллионов людей во всех странах мира. Налаженный с 2003 года глобальный мониторинг хода осуществления Целей человечества создаёт беспрецедентные условия продвижения научных разработок в сферы образования детей и взрослых, так как компромиссу необходимо обучать.

На этапе формирования основ общей теории компромисса XXI века можно предложить такие соображения. Прежде всего, констатируем, что имеющиеся обобщения практик осуществления компромисса посвящены различным аспектам продвижения компромисса, применяющимся к неантагонистическим противоречиям, к неантагонистическим конфликтам.

Из сферы практик исключены антагонистические противоречия, антагонистические конфликты. Им всем присвоен класс – бескомпромиссные. Моя позиция другая: в силу того, что в 2000–2010 годы сложился новый феномен «глобальный гуманитарный стратегический компромисс», в содержании и структуре которого обозначились терпимость, диалог, доверие, безопасность и предотвращение, реальностью становятся практики и теория опережающего, предотвращающего компромисса, который, по моему мнению, может работать и в ситуации наличия антагонистических противоречий, антагонистических конфликтов.

Такая возможность обусловлена как институционально-сетевой методологией, так и геокультурной парадигмой, рассматривающей Мир XXI века как Культуру – Сеть, как Глобальную Игру, как Глобальный Компромисс, как Экономику, как Систему, как Войну. Способствует новой возможности компромисса и

«встроенность» его в новую Московско-Шанхайскую модель миропорядка XXI века.

На уровне гипотезы считаю возможным ещё раз предположить, что сложились основания для становления новой научной дисциплины в социологии, и в других общественных науках, которую предлагаю назвать – *«компромиссология»*.

Таким образом, можно утверждать, что известный многим феномен «компромисс» в условиях взаимодействий XXI века оформляется в новый смысл, в новое состояние, в новую доминанту взаимодействий, деятельности, широкого круга отношений и поведения субъектов, в важную особенность современного сознания.

Отметим некоторые существенные черты феномена «компромисс», которые могут быть выделены на этой стадии моего исследования:

– для каждой стороны компромисса, каждого его субъекта ключевое значение имеет наличие состоявшейся, зрелой позиции, которая должна быть по существу сохранена и упрочена на всех стадиях подготовки и осуществления компромисса;

– исключительное значение для каждой стороны (субъекта) компромисса имеет факт оформленности своей стратегической цели, идеалов, ценностей, интересов, которые не подлежат разрушающей их деформации при определении уступок для другой стороны компромисса;

– для стратегической положительной оценки итогов состоявшегося компромисса важное значение каждой стороне компромисса придают воспринятые ими основы мировоззрения, понятия и принятые смыслы достойной модели миропорядка и поддержанные тенденции реальной научной парадигмы. Все эти факторы формируют и защищают позицию субъекта компромисса, делают её гибкой в ходе «торга» на предмет согласования содержания и «цены» уступок; позволяют быстро и глубоко оценить важность и приемлемость уступок, которые предлагает другая сторона с изменением конфигурации уступок в ходе «торга»;

– *новым свойством компромисса*, особенно значимым для становления новых подходов к созданию национальной безопасности России, европейской и азиатской безопасности, глобальной безопасности; для формирования нового гуманизма; для создания нового мировоззрения, для продвижения новой Московско-Шанхайской модели миропорядка XXI века (по Кузнецову); для

развития и применения геокультурной научной парадигмы (в единстве с геополитической и геоэкономической) *является его исключительная и безусловная направленность на безусловную победу, удовлетворённость итогами (единым феноменом «победа») каждой стороны компромисса, каждого его субъекта.*

Вместе, эти сущностные черты феномена «компромисс» создают возможность для гуманитарного прорыва в XXI веке во имя сохранения жизни на земле, во имя достоинства, благополучия и безопасности каждого человека, во имя справедливости и счастья для всех.

Позиция «компромиссность – справедливость»

Особый интерес для становления теории компромисса представляет изучение оснований сущностных характеристик компромисса через исследование его интегральных свойств: компромиссное, компромиссность, компромисс, некомпромиссное, некомпромиссность, некомпромисс, антикомпромисс, бескомпромиссное, бескомпромиссность.

Итоги такого изучения помогут, как я полагаю, более полно понять смысл **дуальной позиции** (компромиссность – справедливость) и **дуальной оппозиции** (компромиссность – бескомпромиссность). Не менее важно, по моему мнению, понять как природу связей феноменов компромисс, консенсус, конфликт (см. рис. 1), так и особенности процессов на границах компромисс – конфликт (линия $ВВ_1$ на рис. 1); на границе конфликт – компромисс (линия $СС_1$ на рис. 1), на границе компромисс – консенсус (линия $ДД_1$ на рис. 1), на границе консенсус – компромисс (линия $ЕЕ_1$ на рис. 1).

Определение категорий (компромиссное и другие...) важно, на мой взгляд, осуществить в контексте обозначения сообщества категорий: социологическое, идеологическое, мифологическое, культурное, справедливое, консенсусное, конфликтное, политическое, социальное, правовое.

Понятие *социологического* хорошо, на мой взгляд, обозначил В.П. Култыгин.

Во-первых, он выделил новое качество социального знания, ориентированное на исследование реального состояния общества

в контексте изменений и подчиняющееся определённой логике причинно-следственных связей¹.

Во-вторых, социологическое ориентировано в своём содержании на осмысление общества, любого другого объекта в совокупности характеристик с тем, чтобы представить его в реальном состоянии: так, как есть на самом деле².

В-третьих, социологическое образует только такую совокупность суждений, выводов, итогов, которые опираются исключительно на реальные, проверяемые факты³.

Суть *идеологического* представлена, во-первых, в определённой совокупности феноменов: идеология, идеологема, идеологические отношения, идеологический процесс, идеологическое поле, идеологичность, идеологическое пространство, идеологические организации, идеологические институты, идеологическое время, идеологический капитал. Во-вторых, идеологическое возникает, оформляется у человека как итог его мыслительной деятельности по поводу связности, совокупности его взглядов, установок, убеждений. В-третьих, идеологическое реально выражает взаимодействие сознания и самосознания по поводу идей обычных мужчин и женщин. В-четвёртых, идеологическое обозначает осмысление итогов каждодневных идеологических практик фактически всех людей, в ходе которых их нематериальные отношения реально складываются как итог их идеологических и социальных взаимодействий. В-пятых, идеологическое оформляется как итог дискурса, в котором использование языка создаёт относительно устойчивые смыслы по поводу человеческих ценностей, целей, идеалов, практик.

Содержание категории *мифологическое* может быть рассмотрено в контексте понятий: миф, мифологема, мифологизм, мифология, мифологизация, мифотворчество. Возможно определение мифологического как способ функционирования специфических мировоззренческих образований, в которых мыслительные конструкции чувственно-рациональной формой сознания воспринимаются в качестве действительно существующего реального образа мира.

¹ *Култыгин В.П.* Предыстория социологии и теоретико-методологические предпосылки её становления // Социология: Учебник / Под общ. ред. В.Э. Байкова. М., 2004. С. 15.

² Там же. С. 16.

³ Там же.

Смысл *культурного* в оформлении устойчивого для конкретного общества образа жизни, образа действий, способа координации взаимодействия людей, способов их социализации, формирования механизма их менталитета. Эти свойства культуры позволили мне при обосновании геокультурной парадигмы предложить новое понимание образа мира XXI века: мир—система; мир—экономика; *мир: культура—сеть*; мир: глобальная игра; мир: глобальный компромисс; мир—война.

Отмечу любопытный тезис, который Николас Аберкромби, Стивен Хилл и Брайан С. Тернер, авторы социологического словаря британского издательства «Пингвин Букс», включили в предисловии к четвёртому британскому изданию: «на смену “социальному” пришло “культурное”»¹. (Выделено мною. — В.К.)

Понимание категории *справедливое* основывается, по моему мнению, на честном установлении равных возможностей для каждого человека по его собственному выбору и преодолении существенной обездоленности в распределении результатов; на чёткой личной ответственности за результаты своей деятельности; на равенстве всех людей перед законом. Понятие «справедливость», поэтому, содержит безусловное честное гармоничное единство прав и обязанностей, свободы и ответственности.

Содержание категории *консенсусное* определяется тенденцией к устойчивому порядку в обществе на основе общепринятых и укоренённых традиций, процедур, норм, ценностей, идеалов. Такое состояние взаимодействий между людьми достигается через общее согласие без проведения голосования на базе продуктивного обсуждения и дискуссий и согласованных взаимных уступок.

Смысл *конфликтного* в противостоянии, столкновении двух сторон по поводу различного отношения к интересам каждой из сторон противоречия; по поводу вопросов власти, целей, ценностей и других актуальных проблем, которое возникает в различных сферах взаимодействия людей, как-то осуществляется и производит определённые итоги, результаты.

Теоретическая дилемма консенсуса и конфликта в обществе, по мнению известного английского социолога Энтони Гидден-

¹ Аберкромби Н. Социологический словарь: Пер. с англ. / Н. Аберкромби, С. Хилл, Б.С. Тернер; Под ред. С.А. Ерофеева. 2-е изд., перераб. и доп. М., 2004. С. 12.

са, имеет фундаментальное значение для развития теоретической мысли в области социологии¹.

Политическое по определению Карла Шмитта, это, прежде всего, «различение друга и врага». А сам феномен «политического» можно понять, — по его мнению, — лишь через отнесение к реальной возможности разделения на группы друзей и врагов, всё равно, что отсюда следует для религиозной, моральной, эстетической, экономической оценки политического².

Суть *социального* хорошо выразил А.Г. Эффендиев в разделе «Социальное» учебного пособия «Общая социология», которое было опубликовано в 2000 году. Социальное — «это особый тип, форма регуляции поведения, — констатирует А.Г. Эффендиев, — на основе опережающего прогноза поведения окружающих (в том числе по отношению к самому субъекту действия), который возможен благодаря взаимным обязательствам, договорённостям»³.

Понятие *правовое* содержит ключевые смысловые доминанты для создания теории компромисса, так как именно правовое состояние общества обуславливает реальный уровень законности как равенство каждого человека перед законом, как реальное обеспечение справедливости и утверждения человека, его блага и безопасности как цели функционирования общества.

По существу *правовое* как гносеологическая категория в философии компромисса определяет, поддерживает значительность онтологии дуальной позиции «компромиссность — справедливость».

А в терминах социологии философии компромисса понятие правового обуславливает динамику дуальной оппозиции «компромиссность — бескомпромиссность» в её взаимодействии с представленной выше дуальной позицией.

¹ Гидденс Э. Социология / При участии К. Бердсолл: Пер. с англ. 2-е изд., полностью перераб. и доп. М., 2005. С. 569–578.

² Шмитт К. Понятие политического // Вопросы социологии. 2002. Т. 1. № 1. С. 40, 41.

³ Эффендиев А.Г. Социальное // Общая социология: Учеб. пособие / Под общ. ред. проф. А.Г. Эффендиева. М., 2000. С. 102.

Оппозиция «компромиссность – бескомпромиссность»

Смысл понятия *компромиссное* определяется, в основном, существенными характеристиками, которые я представил на предыдущих страницах книги.

Дополню уже обозначенные характеристики свойством влиять на будущее через потенциал предотвращения, который становится всё более значимым.

Феномен «*компромиссность*» выражает, по моему мнению, уже интегрирующее свойство компромисса как образ, ориентированность не только на анализ взаимодействий, но и на синтез итогов их деятельности, на возможное опережение последующих взаимодействий.

Здесь отдельно выделю его свойство связывать прошлое, настоящее и будущее во взаимодействиях людей во имя справедливости и счастья для них.

Категория *некомпромиссное* расширяет пространство понимания главного феномена «компромисс» (*компромиссное*), так как понятие «*бескомпромиссное*» имеет как сугубо негативное значение (в отношении компромиссного), так и сугубо положительное значение в контексте позиции какого-то автора, который в качестве верности идеалам и ценностям следует «бескомпромиссной» линии поведения.

Поэтому понятие *некомпромиссность* позволяет не только изучить чёткие и сильные взаимодействия по линии компромиссного, но и слабые, пограничные связи компромиссного и конфликтного, компромиссного и консенсусного.

Категория *некомпромисс* в сочетании с категорией *компромисс* расширяет содержательность компромисса как феномена, как процесса, как механизма. В итоге повышается роль «новой оптики» в становлении социологии компромисса через изучение докомпромиссной стадии и послекompromиссной стадии¹.

Бескомпромиссное – одно из важнейших понятий в изучении феномена «компромисс», в формировании социологии компро-

¹ Такой опыт представлен в моих исследованиях социологии безопасности на этапе взаимосвязи «дуальной оппозиции»: небезопасность – безопасность. См.: Кузнецов В.Н. Социология безопасности: Формирование культуры безопасности в трансформирующемся обществе. М., 2002; *Он же*. Социология безопасности: Учебник. М., 2003; *Он же*. Социология безопасности: Учеб. пособие. М., 2009.

мисса. Прежде всего, во-первых, важно отметить, что для понимания роли дуальной оппозиции «компромиссность – бескомпромиссность» большое значение имеет анализ взаимодействий: компромиссность – некомпромиссность; некомпромиссность – бескомпромиссность. Во-вторых, изучение категорий бескомпромиссное, бескомпромиссность позволяет полнее осмыслить содержание и роль понятия «антикомпромисс».

* * *

Более обстоятельно эти категории будут рассмотрены в последующих главах, так как их реальная и значительная содержательность очень актуальна для эвристического, методологического и концептуального анализа и синтеза в контексте становления социологической теории компромисса.

Любопытна критическая позиция в понимании роли компромисса, сформулированная известным немецким социологом Вольфом Лепениесом. «Компромиссы, движение шажок за шажком – удел политиков, – утверждает он. – Интеллектуалу нужно забыть о компромиссе...»¹.

Состояние изучения компромисса как научной проблемы

В этом разделе введения к представленной книге вопреки рекомендациям Вольфа Лепениеса я обращаюсь к теории компромисса, к осмыслению опыта научных исследований её формирования.

Здесь необходимо предложить два тезиса. *Во-первых*, основные исследования феномена «компромисс» осуществлены в ходе изучения конфликтов. *Во-вторых*, собственно природа компромисса более детально изучалась в социологии при рассмотрении дилеммы консенсуса и конфликта.

Надо особо отметить, что теория компромисса ассоциируется с итальянским социологом и экономистом Вильфредо Парето, профессором Московского государственного университета им.

¹ Приведено по: Кучерская М. В башне из слоновой кости // Ведомости. 2006. 20 октября. № 27. С. 03.

М.В. Ломоносова Ю.Б. Гермейером, академиком РАН Н.Н. Моисеевым. Их работы были связаны с поиском компромиссов в условиях неантагонистических конфликтов, противоречий.

Самостоятельную группу исследований образуют работы, посвящённые теории и методологии согласия, консенсуса. Консенсусологическая традиция сложилась благодаря работам О. Конта, Э. Дюркгейма, Т. Парсонса, П. Сорокина, М. Вебера¹. Из отечественных учёных необходимо назвать интересные работы М.М. Акулич (Охотниковой)². По итогам своих исследований, посвящённых созданию «целостной концепции социального согласия»³, она в 2000 году обосновала необходимость формирования «нового направления в социологии — консенсусологии»⁴.

Для современного этапа изучения компромисса как научной проблемы особую важность имеют работы представителей естественных наук (математика, теория игр, теория принятия решений, теория управления), технических наук (менеджмент, теория управления, теория безопасности и теория рисков), общественных наук (политология, философия, экономика, экология и т. д.).

Прежде всего, важно отметить работы профессора факультета экономики и Школы публичной политики университета штата Мэриленд (США) Томаса Шеллинга. Его книга «Стратегия конфликта», впервые опубликованная в 1960 году, стала одной из ключевых работ, за которые он был удостоен Нобелевской премии по экономике.

Научные разработки Т. Шеллинга, посвящённые разработке теоретических аспектов ядерного сдерживания, актуальны и сегодня, в 2010 году в свете предупреждения Нобелевских лауреатов об актуальности ядерной катастрофы (2007 год).

¹ Голенкова З.Т., Акулич М.М., Кузнецов В.Н. Общая социология: Учеб. пособие. М., 2005. С. 370–383.

² Акулич М. Потребности и интересы как основа мотивации социального согласия // Безопасность Евразии. 2003. № 1; Она же. Согласие как основа сотрудничества и доверия: социологический аспект // Безопасность Евразии. 2002. № 2; Охотникова (Акулич) М. Согласие как научная категория // Безопасность Евразии. 2000. № 2; Охотникова М.М. Социология согласия. Тюмень, 2000.

³ Охотникова М.М. Социология согласия. Тюмень, 2000. С. 193.

⁴ Там же.

По существу его главный посыл представлен в первой главе книги «Отставание науки международной стратегии»: всего в книге десять глав¹.

«Рассматривая конфликт как таковой и работая с его моделью, в которой его участники стремятся “выиграть”, – полагал он ещё в 1960 году, – теория стратегии допускает существование у участников конфликта как общих, так и взаимно противоречащих интересов. Действительно, из того факта, что в международных отношениях существуют и взаимная зависимость, и противоречия, и вытекает все богатство теории. Чистый конфликт, в котором интересы двух противников полностью противоположны, – особый случай; он появляется в случае войны до полного истребления, но даже для войн другого типа он неприменим. По этой причине **“выигрыш” в конфликте не имеет строго состязательного смысла; это не победа, одержанная над врагом. Здесь подразумевается выигрыш относительно своей собственной системы ценностей, и его можно добиться путем переговоров, компромиссов, а также избегая поступков, наносящих обоюдный ущерб.** И только когда война оказывается неизбежна, не остается ничего, кроме чистого конфликта; но зачастую имеются возможности, позволяющие либо избежать войны, наносящей обоюдный ущерб, либо вести военные действия способом, минимизирующим этот ущерб, либо сдерживать врага угрозой войны, не начиная ее. **Возможность взаимного компромисса столь же важна, как и элемент конфликтности.** Концепции сдерживания, ограниченной войны и разоружения, а также переговоры связаны с общим интересом и взаимной зависимостью, которые могут существовать между сторонами конфликта.

Таким образом, стратегия – в том смысле, в котором я использую здесь это слово, – связана не с эффективным *применением* силы, а с *использованием силового потенциала*. Она имеет дело не только с ватагами, ненавидящими друг друга, но и партнерами, не доверяющими друг другу или несогласными друг с другом. Она имеет дело не только с разделом выгод и потерь между двумя участниками тяжбы, но и с возможностью, что одни исходы будут хуже (лучше) для *обеих* сторон, чем определённые иные исходы. В терминах теории игр наиболее интересные международные

¹ Шеллинг Т. Стратегия конфликта. М., 2007. С. 15–34.

конфликты являются играми не с постоянной, а с переменной суммой: сумма выгод участников конфликта не установлена так, что выигрыш («больше») одного неизменно означает проигрыш («меньше») для другого. **Общий интерес заключается в достижении обоюдовыгодного итога**¹. (Выделено, кроме курсива, мною. — В.К.)

Отмечу здесь, что для теории компромисса в рамках 100% взаимодействий Т. Шеллинг обозначил 50%, а 50% — предназначено конфликту.

По мнению Н.Н. Моисеева, важная роль в изучении проблемы компромиссов принадлежит профессору Московского государственного университета им. М.В. Ломоносова, известному математику Ю.Б. Гермейеру. Он в 60–70-е годы XX века разработал оригинальную теорию, которую сам исследователь назвал «теорией игр с противоположными интересами»².

Из диссертационных исследований XXI века необходимо отметить интересную работу О.Н. Дегтяревой «Модели и технологии поиска компромиссов во взаимоотношениях «Центр — предприятие»», в которой автор применила логико-эмпирические, теоретико-игровые и оптимизационные подходы для поиска устойчивых компромиссов во взаимоотношениях «центр — предприятие»³.

Уже представленные в этой работе предварительные результаты исследования изучения феномена «компромисс» позволяют сделать ряд утверждений:

— новая Московско-Шанхайская модель миропорядка становится актуальной и востребованной только во взаимосвязи с новым мировоззрением XXI века;

— определяющим содержательным наполнением как нового миропорядка, так и нового мировоззрения становится российский, азиатский, евразийский и глобальный компромисс по поводу обеспечения устойчивой безопасности каждого человека;

— методологическим основанием новой модели миропорядка и нового мировоззрения определилась геокультурная парадигма с

¹ Шеллинг Т. Стратегия конфликта. М., 2007. С. 16, 17.

² Гермейер Ю.Б. Игры с противоположными интересами. М., 1976.

³ Дегтярева О.Н. Модели и технологии поиска компромиссов во взаимоотношениях «центр — предприятие»: Автореф. дисс. ... канд. технич. наук. Воронеж, 2006; Она же. Поиск компромиссов во взаимоотношениях «центр — предприятие»: Монография. Воронеж, 2006.

пониманием мира XXI века как Культуры – Сети, как Глобальной Игры, как Глобального Компромисса. Именно сетевой подход органично вводит неопределённость, риск, хаос, неиерархичность, смысл жизни, справедливость, достоинство, доверие, терпимость, цели, идеалы, ценности, историческую память, патриотизм в содержание миропорядка и мировоззрения как слабые взаимодействия;

– способом устойчивого функционирования слабых взаимодействий в структуре Московско-Шанхайской модели мира и мировоззрения XXI века может быть определена общероссийская объединяющая государственническая патриотическая идеология во взаимодействии со всеми действующими идеологиями, кроме идеологий терроризма, преступности и коррумпированности;

– особая роль и востребованность общественных наук обусловлена принципиально новым требованием: в сжатые сроки необходимо обеспечить понимание сотням миллионов людей содержания как логики и динамики современного миропорядка («концерт народов России и Азии»), так и смыслов мировоззрения XXI века. Именно здесь актуализируется роль Миссии социологии в сообществе общественных наук, роль каждой общественной науки в единении нового миропорядка и нового мировоззрения, в умении искать и осуществлять компромиссы.

Эти суждения, в основном, могут быть восприняты как введение к исследованию в разделах и главах представленной книги. Но мне хотелось бы особо выделить такой тезис: в трудах тех учёных и научных школ, которые будут представлены здесь, осуществлена по отдельности разработка или потребности в новом мировоззрении, или потребности в новом миропорядке. *Суть гипотезы автора в другом: новая Миссия социологии, новая Миссия общественных наук более значительна и более трудна: важно разработать теорию стратегической партнёрской культуры компромисса; необходимо разработать основы содержания, структуры, методологии, концептуальности, операциональности как отдельно для новой Московско-Шанхайской модели миропорядка, нового мировоззрения XXI века, так и для их совместного функционирования, обуславливающего полноту проявления каждого феномена (миропорядок, компромисс, мировоззрение) в отдельности.*

Мир XXI века как Глобальная Игра, как Глобальный Компромисс

Самый предварительный социологический анализ ключевых смыслов гуманитарных перемен в жизни, в надеждах миллионов женщин и мужчин, молодёжи во многих регионах России, во многих странах мира позволяет автору сформулировать пять исходных тезисов о содержании изменений, об источниках динамики, об участии самого человека, народов в начавшихся глобальных кризисных переменах.

Первый тезис: впервые в мировой истории за 2003–2010 годы для сотен миллионов людей во всех странах мира оформился современный гуманизм как **мечта, как реальная возможность и достижимость (здесь и сейчас) для каждого человека достойной и безопасной жизни по справедливости, по правде.**

Второй тезис: состоялось наполнение новым содержанием Повестки Дня для каждого человека через соединение повседневных практик его жизни с основами новейшего мировоззрения, миропорядка и мироустройства¹. Итогом такого синтеза на основе категорий «справедливость», «правда», «человеческое достоинство», «честность», «человеческое», «компромисс», «культура», «доверие», «порядочность» становится понимание смысла локальных, региональных и глобальных перемен, потребность в выработке **личной позиции** для основных событий своей жизни.

Третий тезис: наполнение достойными смыслами гуманитарных взаимодействий между людьми, между народами обнажило тревожные практики, процессы и последствия игр с жизнью людей; их целями, идеалами, ценностями, интересами; с их надеждами на мир, безопасность, справедливость, правду; на достойное качество и уровень жизни. В итоге — многие, очень многие люди решились, выстраивая свою позицию по главным вопросам жизни, на **поступки по участию в конструктивном диалоге для мира и безопасности, по поиску и осуществлению компромиссов, по учреж-**

¹ Более подробно см.: Кузнецов В.Н. Гуманитарные взаимодействия: Социологическое исследование становления геокультурной теории безопасности: В 3 т. Т. 1: Россия и Евразия: Социология геокультурной динамики евразийской безопасности XXI века. М., 2008.

дению справедливости, по разработке честных правил игры, по их соблюдению, по их своевременному изменению¹.

Таким образом, в 2003–2010 годах глобальное, всепроникающее и всеобъемлющее антагонистическое противоречие: «культура безопасности человека» (культура безопасного развития человека, культура жизни человека) – «культура смерти человека» обозначилось как источник динамики глобальной гуманитарной безопасности; всемирной, абсолютной безопасности; как источник мировой динамики гуманитарных перемен.

Полагаю, будет правомерным предположить, что это глобальное антагонистическое противоречие стало главным интеллектуальным, энергетическим, мотивационным и силовым фактором возникновения, оформления и развёртывания новой глобальной структурной гуманитарной революции XXI века.

Четвёртый тезис. Мир после 8 августа 2008 года стал другим. Военный конфликт в Южной Осетии с гибелью российских миротворцев; женщин, мужчин, детей самых разных национальностей обнажил локальный, региональный и глобальный аспект ускользящих кризисных перемен: финансовых, экономических, политических, институциональных.

По существу, это, в основном, видимые проявления глобальной структурной гуманитарной революции, её «превращённые» формы.

Пятый тезис. Деятельность всех институтов ООН по обеспечению достижения Целей тысячелетия в 2001–2010 годах (научная, организационная и т. д.) вовлекла во многих странах мира миллионы людей в создание новой оптимистичной и конструктивной среды глобальной безопасности. Такие действия можно интерпретировать в следующей последовательности:

- феномены глобальной, региональной, национальной и личной безопасности впервые обрели устойчивый ключевой объект: цель – развитие человека;
- чёткость целей и задач позволили выделить этапы движения к их достижению, конкретные индикаторы, что позволило осуществить надёжный социологический мониторинг результативности деятельности в сфере безопасности;

¹ Более подробно см.: Кузнецов В.Н. Гуманитарные взаимодействия: Социологическое исследование становления геокультурной теории безопасности: В 3 т. Т. 2: Социология справедливости: Смысл мечты России – реальное достоинство каждого человека и укрощение несправедливости здесь и сейчас. М., 2008.

- новое качество объекта безопасности (развитие человека) выявило утрату востребованности императива «вызов — ответ» в понимании источника динамики процессов и механизмов глобальной безопасности;

- первые годы осуществления социологического мониторинга деятельности по достижению целей тысячелетия обозначили «складывание» уникальных возможностей для проявления новой парадигмы безопасности как теории, методологии и технологии предотвращения¹.

Смысл, суть, содержание глобальных перемен как в объекте и субъекте безопасности, в среде безопасности — именно структурная революция: каждый человек в мире заявляет свои права, свою ответственность по поводу безопасности. Это гуманитарная созидающая революция всей структуры обеспечения жизни человека, его развития, его достоинства, его смысла жизни.

21 января 2009 года весь научный мир отметил 120-летие со дня рождения выдающегося русского социолога, философа, культуролога Питирима Александровича Сорокина. Именно он заложил основы созидательного, творящего культуру и гуманизм потенциала социологии.

Ровно 50 лет назад, в 1960 году П.А. Сорокин обосновал и предложил мировому сообществу концепцию Глобального Компромисса, Глобальной Игры — Теорию Конвергенции.

Если доминантой предыдущих структурных (социально-экономических, технологических) революций была сила, «мягкая» сила, сильные взаимодействия, «мягкие» сильные взаимодействия, перемены в материальном базисе общества, то в новой глобальной структурной гуманитарной революции XXI века главной доминантой становятся, по моему мнению, сетевые, слабые взаимодействия, связи; слабые риски. Прежде всего: цели, идеалы, ценности, интересы, образ жизни, традиции, культуры, нормы, образцы достойного поведения.

Именно эта особенность позволяет выделить и понять источник новой структурной революции, её движущее антагонистическое противоречие — новую характеристику противоборства

¹ Более подробно см.: Кузнецов В.Н. Смысл гуманитарных взаимодействий в глобальной социологической объясняющей модели современных кризисных перемен // Безопасность Евразии. 2008. № 4; Серебрянников В.В. Предотвращение войн: теория и практика // Вооруженный конфликт в Южной Осетии и его последствия. М., 2009.

жизни и смерти; **обозначить и обдумать потребность в новом классе компромиссов: культуры компромисса, опережающих компромиссов.** Речь идёт, прежде всего, о трансформации субъекта обеспечения безопасности, о субъекте, участвующем в новом противоречии, в новом компромиссе, в новом источнике динамики глобальной безопасности. О субъекте новейшей истории, заинтересованном в достойном разрешении антагонистических противоречий.

В этом тезисе основное внимание я посвящаю особенностям субъекта разворачивающейся структурной революции. Это имеет, по моему мнению, ключевое значение для понимания очень важного аспекта реального проявления новых революционных преобразований, для понимания феноменов: «безопасность», «справедливость», «компромисс». Речь идёт о характере и влиянии на состояние и динамику глобальной безопасности превращённых форм глобальной структурной гуманитарной революции.

Я считаю возможным причислить к таким превращённым формам: резкое нарастание военных расходов в мире за 2003–2008 годы (более 1 триллиона долларов ежегодно); глобальное идеологическое наступление США, ряда стран Европы во всём мире для разрушения культуры, образа жизни народа, прав и свобод миллионов людей с целью продвижения своего понимания содержания ценностей, трактовки демократии; широчайшее распространение криминализации, коррупции и терроризма в России, во многих других странах мира; разрушение национальных культур через внедрение в сферу досуга, учёбы, общения детей и молодёжи насилия, наркотиков, безнравственности и цинизма. Отмечу, что за 2008 год бюджет глобальной организованной преступности составил 1 триллион долларов.

Для идентификации новых факторов влияния по ходу исследования взаимовлияния отдельных звеньев в институциональной среде, преобразований мира после 8 августа 2008 года важное значение, по моему мнению, имеет «различение» несправедливого и антисправедливого¹. Есть основания полагать, что в событиях вокруг Косово (февраль 2008 г.), вокруг Южной Осетии (8–12

¹ Обоснования автора см.: *Кузнецов В.Н.* Социология справедливости. М., 2008; *Он же.* Безопасность и справедливость как смысл стратегии развития России в XXI веке // НАВИГУТ. 2008. № 2; *Он же.* Формирование гуманитарной справедливости как научная социологическая геокультурная проблема // Безопасность Евразии. 2008. № 3.

августа 2008 г.), вокруг экономического и финансового кризиса (2008–2009 гг.) реальным и влиятельным субъектом оформилась как организованная преступность, так и международный терроризм.

Закон «О противодействии терроризму» подписан Президентом РФ 6 марта 2006 года. Здесь впервые для российской и мировой практики и теории терроризм определен как **«идеология насилия и практика воздействия на принятие решения органами государственной власти, органами местного самоуправления или международными организациями, связанные с устрашением населения и (или) иными формами противоправных насильственных действий»**¹. (Выделено мною. — В.К.)

Проблема коррупции, преступности, терроризма в XXI веке уже осознана как глобальная. Насилие, напряжения, трагические конфликты, войны, культ насилия и смерти стали обосновываться, оправдываться и облагораживаться во многих теоретических работах как российских, так и зарубежных учёных, научных сообществах.

Реальностью стали доклады, научные монографии, в которых обосновываются теории «несостоявшихся, слабых, ответственных» и т. д. государств; народов и стран с «неправильной» историей; народов и стран с «неправильной демократией», с «устаревшими, контрпродуктивными» ценностями. Предсказуемым итогом таких исследований становится обоснование «гуманитарного» вторжения на территории суверенных государств, блокады, ограничения и т. д. Во имя прав человека, гуманизма. А по существу — здесь и сейчас осуществляется обоснование глобальной евроатлантической идеологии антисправедливости.

Главным ожидаемым итогом изучения социологической теории и методологии становления **глобальной социологической геокультурной объясняющей модели современного всемирного кризиса (глобальной структурной гуманитарной революции XXI века)** можно, *во-первых*, считать, по моему мнению, определение в мировом специализированном научном социологическом дискурсе по проблемам компромиссного ключевой методологической линии:

¹ О противодействии терроризму: Федеральный закон Российской Федерации: принят Государственной Думой 26 февраля 2006 г. № 35-ФЗ // Российская газета. 2006. 10 марта. С. 12.

фундаментальное обновление социологии, многих общественных наук (социальных и гуманитарных) обусловлено плодотворностью обогащения и наполнения всех ракурсов исследований гуманитарной проблематикой. Я имею в виду человека, человеческое в человеке, взаимодействия человека с другим человеком.

Что особенно важно и для социологии, и для всех общественных наук: фундаментальность и проверяемость определённости субъекта компромиссности, справедливости и методологической определённости генезиса компромиссного, справедливого, правдивого, честного, истинного; их органичной и целостной связи через созидающие гуманитарные взаимодействия позволяют в научном дискурсе по главным вопросам жизни и смерти; мира и войны; свободы и рабства; безопасности и опасности выявить и методологически доказательно предъявить всем людям и всем народам правду, всю полноту правды.

Во-вторых, самодостаточность компромиссности, справедливости и их теоретическая и методологическая обусловленность от гуманитарных взаимодействий; от мечты, позиции и поступка субъекта компромиссности и справедливости позволяют впервые в практике функционирования специализированного мирового дискурса представителей всех общественных наук чётко и доказательно (с учётом времени и пространства) осуществить различие между компромиссным и некомпромиссным, справедливым и несправедливым, между компромиссностью и бескомпромиссностью, справедливостью и несправедливостью, между некомпромиссностью и бескомпромиссностью, между несправедливостью и несправедливостью.

По сути, речь идёт о возможности здесь и сейчас точно и доказательно осуществить различие между правдой и заблуждением, между правдой и ложью, между заблуждением и ложью.

В-третьих, **социологическая теория и методология компромисса, компромиссного**; доверия и честности; справедливости, справедливого, основанная на гуманитарных взаимодействиях, на геокультурной институционально-сетевой парадигме, на воле и энергетике субъекта компромиссности и справедливости позволяют насытить масштаб, время и пространство специализированного социологического научного дискурса по проблемам мира и безопасности в XXI веке волевой направленностью, энергетической наполненностью компромиссного и справедливого.

Сейчас и здесь становится возможным научный дискурс в рамках всех общественных наук, в котором социология гуманитарных взаимодействий устойчиво и убедительно демонстрирует решающее преимущество созидательной и благодатной воли и энергетики компромисса, доверия, правды и справедливости, способных радикально здесь и сейчас гуманитарно превзойти энергетику и волю несправедливости, антисправедливости; динамику и упёртость некомпромиссного, антикомпромиссного.

Поучительно, что в ходе исследования роли и места России в становлении мира и безопасности как глобальной безопасности XXI века, которое осуществил выдающийся учёный и государственный деятель Евгений Максимович Примаков в книге *«Мир без России? К чему ведёт политическая близорукость»* (М., 2009), основное внимание уделено гуманитарным взаимодействиям, культуре, идеологии. Таким образом, «полюса современного мира оказываются взаимозависимыми не только в результате качественно-прорывного развития наукоемкого производства, но и новых форм производственных отношений, — поясняет Е.М. Примаков. — В таких условиях ныне складывающаяся многополярность как таковая не несет в себе ядро раздора, противостояния, конфронтации. Это не снимает возможности несовпадения национальных интересов различных государств, образующих мировые полюса, но нынешняя многополярность сама по себе не предопределяет столкновения между ними.

Итак, реальную картину сегодняшнего мира создает диалектика между складывающейся многополярностью и взаимозависимостью образующихся центров мировой системы. Взаимозависимость этих центров усиливается в результате потребности вовлечения всех мировых полюсов в противодействие новым опасностям и вызовам, в первую очередь распространению ядерного оружия, международному терроризму, региональным конфликтам. Это тоже немаловажная черта современной многополярности, которую нельзя игнорировать»¹.

Считаю возможным и необходимым ещё раз отметить, что именно социология во главе всех общественных наук призвана обществом и объективным развитием всемирных кризисных пе-

¹ Примаков Е.М. Мир без России?: К чему ведёт политическая близорукость. М., 2009. С. 24.

ремен содействовать глобально и локально в интересах каждого человека концептуально, методологически, процессуально и операционально в позитивном развёртывании всемирной структурной гуманитарной революции.

Основы российского видения мечты о новой архитектуре европейской и глобальной безопасности, о новом миропорядке (в том числе, о финансовом мироустройстве) обосновал в своей программной речи Президент России Дмитрий Медведев 8 октября 2008 года на конференции по международной политике в Эвиане (Франция).

Содержание и структуру конструктивных предложений Д. Медведева я предлагаю в изложении журналиста «Российской газеты» Владимира Кузьмина¹.

«Современной Евroatлантике нужна позитивная повестка дня, — заключил Медведев. — События на Кавказе подтвердили абсолютную правильность идеи нового Договора о европейской безопасности. Эта система должна быть равной для всех государств без изоляции кого-либо и без зон с разным уровнем безопасности. Она должна будет призвана объединить всю Евroatлантику на основе единых правил игры и на долгие годы в юридически обязывающей форме обеспечить общие гарантии безопасности.

Со своей стороны российское руководство вчера внесло пять основополагающих положений нового договора. Прежде всего, в нем должны быть закреплены базовые принципы безопасности на основе добрососедства, уважения суверенитета, территориальной целостности и политической независимости государств.

Во-вторых, следует ясно подтвердить недопустимость применения силы или угрозы её применения в международных отношениях, — подчеркнул Дмитрий Медведев. — Конфликты же должны урегулироваться исключительно в мирном ключе путем поиска “переговорных развязок”.

— Третье — это гарантии обеспечения равной безопасности, — продолжил российский лидер. — Здесь нужно следовать трем “не”, а именно, не обеспечивать свою безопасность за счёт безопасности других, не допускать действий, которые ослабляют единство общего пространства безопасности, и в-третьих, не позволять,

¹ Кузьмин В. Мир в праве: Дмитрий Медведев представил в Эвиане пять пунктов европейской безопасности // Российская газета. 2008. 9 октября. С. 1, 2.

чтобы развитие военных союзов осуществлялось в ущерб безопасности других участников договора.

Четвертым пунктом Москва пытается прервать своеобразную гегемонию США на роль мирового гаранта стабильности. «Важно подтвердить, что ни одно государство или международная организация не могут иметь эксклюзивных прав на поддержание мира и стабильности в регионе», – заявил Медведев. Правда, тут же оговорился, что и России это касается в полной мере.

И последний, пятый пункт, предполагает установление базовых параметров контроля над вооружением и разумной достаточности в военном строительстве.

“Подчеркну – мы не предлагаем ничего разрушать из того, что имеется, – обратил внимание Запада российский лидер. – Речь идет о более гармоничной деятельности на основе единых правил”.

Россия не собирается при этом навязывать Европе и миру свои правила безопасности. Наоборот, Москва активно выступает за работу над договором экспертного сообщества и, конечно же, внесения идей европейскими партнёрами. Но в любом случае “ремонт” европейской архитектуры безопасности необходимо ускорять, – считает Дмитрий Медведев. – Альтернативой является только её дальнейшая деградация и обострение кризиса в сфере безопасности и контроля над вооружением.

В связи с этим Россия предлагает всем заинтересованным странам и сторонам сесть за стол переговоров на специально созванном форуме. “Рассчитываю, что мы будем услышаны и поддержаны в этой инициативе”, – завершил свою речь Дмитрий Медведев¹.

Итоги военных действий 8–12 августа 2008 года в Южной Осетии обозначили для народов России, для народов всех стран мира важные глобальные уроки.

Первый урок для граждан России и народов других стран стал весьма обязывающим: впервые в эти пять августовских дней для структур безопасности чётко и жёстко обозначился новый субъект национальных и региональных, глобальной безопасности – народ, народы всех стран.

¹ Кузьмин В. Мир в праве: Дмитрий Медведев представил в Эвиане пять пунктов европейской безопасности // Российская газета. 2008. 9 октября. С. 1, 2.

Начало процесса кардинальной трансформации субъекта глобальной безопасности я соотношу с событиями весны 1999 года, когда по приказу Хавьера Соланы, Генерального секретаря НАТО, суперсовременные самолёты США, Италии и других стран евроатлантической цивилизации стали ракетами, бомбами, пушками и пулемётами уничтожать детей, мужчин и женщин, старых беззащитных людей в Югославии.

У руководителей стран НАТО, США, ЕС на тот период существовала твёрдая уверенность, что именно они, их государства («концерт государств») управляют миром и безопасностью.

Однако нормальным, честным и ответственным людям и народам такой «концерт» не понравился.

Интенсивно процесс становления нового субъекта для глобальной сферы безопасности стал «созревать» когда армии США, стран НАТО, ЕС и других стран начали многолетний военный «концерт» на уничтожение народов Ирака весной 2003 года.

Тогда впервые для мировой истории выяснилось, что *Большая Игра* с народами мира, с народами России, которую затеяли руководители стран-агрессоров основана на глобальной лжи, на бесчестной игре. Её особенность: респектабельные руководители стран открыто и публично лгали перед мировыми СМИ. И в эти мгновения, минуты, часы их показаний (фактически под присягой) гибли десятки безвинных людей.

В страшные дни августа 2008 года (8–12 и последующие дни) многие руководители стран: США, НАТО, ЕС и других стран осуществили ещё более циничную ложь. Они представили Россию агрессором для народов Южной Осетии, а руководителей Грузии выставили жертвами, гуманными людьми, настоящими демократами, честными и добропорядочными.

Тем самым руководители США, НАТО, ЕС «обнажили» свою Большую Игру, лживую и убивающую людей.

А субъектом глобальной безопасности стали нормальные, честные и ответственные люди, миролюбивые народы. Теперь есть «концерт народов мира».

С 8 августа 2008 года народы России, народы других стран начали свою *Глобальную Игру* за Мир и Безопасность для каждого человека, для каждого народа.

Полагаю, что именно предчувствие становления нового Субъекта всемирной истории обусловило ту трагическую мотивацию

у многих руководителей США, Англии, других стран для совершения страшных преступлений против человечества: войну против народов Югославии (1999 г.), какое-то участие в подготовке и осуществлении гибели людей 11 сентября 2001 года (Нью-Йорк), войну против народов Ирака (с 2003 года), войну Грузии против народов Южной Осетии (8 августа 2008 года).

Второй урок обусловлен смыслом гуманитарного прорыва народов России из состояния «объекта безопасности» в состояние «субъекта безопасности». Совпадение по временному показателю такого перехода с полным развёртыванием глобальной структурной гуманитарной революции обострило и ускорило процесс формирования настоящей национальной элиты России. На поверхности событий представлены сложные реальности мирового экологического, финансового, экономического, институционального, нравственного и политического кризиса. Но, по существу, уже началась жёсткая и повсеместная схватка финансовых, региональных и административных кланов России и других стран с народами России за обладание ресурсами России.

Поэтому так востребованы талантливые, порядочные, честные специалисты, управленцы для формирования российской элиты, для содействия народам России в сохранении страны, в обеспечении её возрождения.

Третий урок. Оформленность новой игры — **Глобальной Игры за Мир и Безопасность для каждого человека** — с её главным субъектом — **Народами Мира** — требует быстрого привлечения большого количества талантливых, профессиональных и порядочных, честных специалистов. В новой *Глобальной Игре* силы, «мягкой» силы мало: необходимы интеллект, ум, мудрость, хорошая хитрость, хорошее чувство юмора и благодная самоирония.

Мировые СМИ, руководимые сторонниками «культуры смерти» и ориентированные на овладение всеми ресурсами России, в августовские дни наглядно показали, что они готовы и полны решимости оболгать, перевернуть и ошельмовать всё: они публично и конкретно, называя свои имена и фамилии, предъявили всему миру отказ от гуманизма, культуры, элементарных норм честности и порядочности.

Самые предварительные итоги обобщения изучения состояния мира и безопасности, игровой доминанты и глобальной значимости компромиссного как глобальных феноменов позволили оформить

мне ключевой исходный социологический тезис: прежде всего, необходимо представить трактовку современного мира в геокультурной парадигме.

Только имея структуру и смысловую наполненность модели современного мира можно продвигаться дальше – к модели безопасности этого мира через компромисс.

Но логика изменений состояния Мира в условиях кризисных перемен второй половины 2008 года и 2009–2010 годов убеждает в необходимости той модели Мира, которая была бы способна учесть принципиальный переход от Большой Игры (в которой народы мира были объектом изменений) к Глобальной Игре (в которой народы мира – субъект изменений, субъект установления новых правил игры и контроля за ними, субъект глобальной безопасности).

Итак: в логике геополитической парадигмы Мир трактуется как Мир–Система. Геоэкономическая парадигма интерпретирует Мир как Экономику. Я предлагаю в геокультурной парадигме понимать Мир XXI века как Культуру–Сеть, как Глобальную Игру с итогом отличным от нуля, как Глобальный компромисс по итогам которого каждый считает себя победителем (см. рис. 2). *Это всё вместе – гуманитарная парадигма.*

В негуманитарной парадигме Мир XXI века трактуется как Война–Сеть (см. рис. 2).

Рисунок 2. Логика изменений в понимании современного Мира

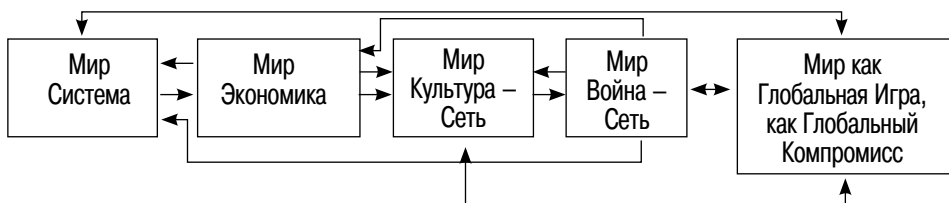

Мои аргументы в поддержку геокультурной интерпретации современного Мира как Культуры–Сети, как Глобальной Игры, как Глобального Компромисса можно привести в следующей последовательности:

– ключевые элементы культуры, религии, идеологии: цели, идеалы, ценности, патриотизм, сострадание, утешение, спасение, долг, смысл жизни, российская мечта, терпимость, надежда органично и взаимосогласованно входят в общественное сознание, в мировоззрение конкретного человека, поддерживают семью;

– хаос, неопределённость, риски, страхи, опасности и угрозы, утопии, мифы и фантазии становятся элементами культуры и сети;

– наполняются новой динамикой и укоренённостью в *Культуре-Сети, Глобальной Игре, Глобальном Компромиссе* важные феномены XXI века: культура мира, культура безопасности, культура диалога, культура предотвращения, культура компромисса.

Важнейшее фундаментальное основание глобальной безопасности в XXI веке – субъект глобальной безопасности. Фактически в социологической геокультурной парадигме, в которой Мир представлен как Культура–Сеть, как Глобальная Игра, как Глобальный Компромисс проблема безопасности может быть определена как обеспечение народами мира достойной жизни человека по справедливости, по правде. Речь идёт о культуре безопасности, о культуре честной игры.

Но важнейший Субъект общей глобальной безопасности – народы различных стран. Главным итогом глобального анализа гуманитарных взаимодействий народами России и многих стран мира, по моему мнению, стало оформляющееся понимание смысла личной, общественной, национальной, региональной и международной безопасности как безопасности человека, как безопасности для всех, для каждого человека.

Первым итогом такого осмысления сути всех перемен в мире стало конструктивное творчество в сфере строительства новой архитектуры безопасности Российской Федерации; Европы, Азии, Евразии, США; глобальной безопасности XXI века.

Вторым итогом творчества народов может быть определено формирование научной проблемы, посвящённой осуществлению принципиальной возможности создания глобальной безопасности через Глобальную Игру, Глобальный компромисс; через Теорию и Методологию культуры развития.

Ключевым событием 2005–2010 годов как в российской общественной науке, так и в обществоведении многих других стран стало острое понимание исчерпанности методологических и те-

оретических подходов в функционировании и трансформации, актуализации концепций обеспечения безопасности человека; европейской, азиатской безопасности; глобальной безопасности как таковой.

Актуальность именно такого подхода к исследованию проблем безопасности XXI века нашла, по моему мнению, отражение в *Итоговом документе Всемирного саммита 2005 года*¹. В его третьем разделе «*Мир и коллективная безопасность*»² выделен самостоятельный подраздел «*Безопасность человека*»³, в котором от имени мирового сообщества сформулирован важный тезис. «Мы подчёркиваем право людей, — отмечено в Итоговом документе, — жить в условиях свободы и достоинства, будучи избавленными от нищеты и отчаяния. Мы признаём, что все люди, в том числе уязвимые люди, имеют право быть избавленными от страха и нужды, имея равные возможности пользования всеми своими правами и в полной мере раскрывать свой человеческий потенциал. **С этой целью мы обязуемся обсудить и определить в Генеральной Ассамблее понятие «безопасность человека»**»⁴. (Выделено мною. — В.К.)

Поэтому так важен запрос в пунктах 71–72 Итогового документа, к мировой и российской науке на создание гуманитарных инноваций для всех людей, всех народов, всех стран. «71. Мы знаем, что живем во взаимозависимом глобальном мире, — констатируется в «Итоговом документе Всемирного саммита 2005 года», — что современные угрозы не признают национальных границ и взаимосвязаны и что ими необходимо заниматься на глобальном, региональном и национальном уровнях в соответствии с Уставом и нормами международного права.

72. Поэтому мы вновь подтверждаем свою приверженность достижению консенсуса по вопросам безопасности, основанного на признании того, что многие угрозы взаимосвязаны, что развитие, мир, безопасность и права человека являются взаимоукрепляющими, что ни одно государство не может наилучшим образом защитить себя, действуя исключительно в одиночку, и что все государства нужда-

¹ Итоговый документ Всемирного саммита 2005 года // Безопасность Евразии. 2005. № 3.

² Там же.

³ Там же.

⁴ Там же.

ются в эффективной и действенной системе коллективной безопасности, согласующейся с целями и принципами Устава»¹.

Я выделяю из этого фрагмента текста Итогового документа сюжет о «достижении консенсуса по вопросам безопасности». По моему мнению, миссия социологии может быть особенно значительна и востребована именно в изучении способов достижения такого консенсуса.

Во всей своей полноте смысл консенсуса достаточно ясно раскрыт в тезисах 71 и 72 документа: это сложнейшее явление и требует значительных междисциплинарных исследований.

Суть моего инновационного подхода в следующем: я выделяю «предконсенсусную стадию», в движении к новой глобальной безопасности XXI века. Это первое аналитическое ограничение.

Смысл предконсенсусного состояния проблемы безопасности — в обосновании и достижении глобального гуманитарного стратегического компромисса по вопросам безопасности. Это второе аналитическое ограничение.

Масштаб глобального гуманитарного стратегического компромисса может быть ограничен регионом Евразии. Во-первых, азиатская и евразийская безопасность в научном, в социологическом аспекте ещё не исследованы до уровня европейской безопасности. Во-вторых, именно евразийская безопасность (и азиатская) становятся в XXI веке основанием новой глобальной безопасности для человека.

Таким образом, в представленном исследовании автор рассматривает в качестве гуманитарной стратегической инновации — становление глобального (третье аналитическое ограничение) гуманитарного стратегического компромисса по вопросам безопасности человека через культуру развития человека, народов, государств, всей цивилизации.

Самостоятельной гуманитарной инновацией может стать и процесс движения от стадии компромисса к стадии консенсуса (синтезирующего расширения) по вопросам безопасности человека (см. рис. 3).

¹ Итоговый документ Всемирного саммита 2005 года // Безопасность Евразии. 2005. № 3.

Рисунок 3. Движение от компромисса к консенсусу по вопросам глобальной безопасности человека

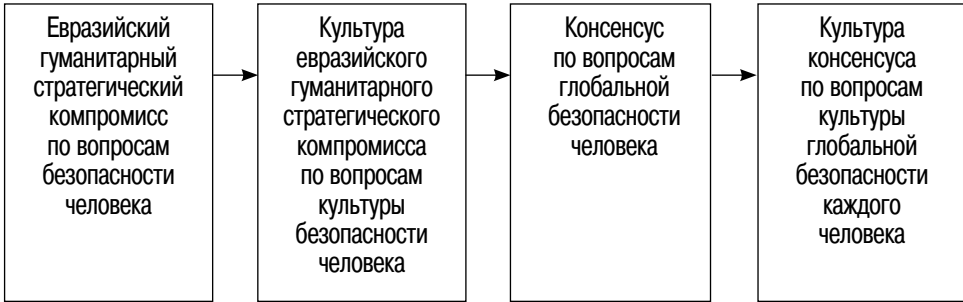

Теория компромисса как практическая проблема

Реальные практики одного дня в 2007 году и одного дня в 2009 году позволяют мне, надеюсь, предложить некоторые обобщения для будущей социологической теории компромисса. В этих практиках я обращаю особое внимание читателей на уникальную особенность феномена «компромисс» в его реальном воплощении. Я выделяю его такие взаимообусловленные характеристики, которые и обеспечивают компромиссу как ожидаемый результат, так и своё место в общей совокупности концепций, методологий, смыслов и технологий сообщества современных общественных наук.

Вот некоторые характеристики для классификационного «паспорта» феномена компромисс:

- воля к компромиссу;
- энергия компромисса;
- принципиальное отсутствие проигравших: выигрывают от итогов компромисса обязательно все его субъекты;
- потенциал предотвращения.

17 мая 2007 года практически все выделенные мною характеристики компромисса проявились в трёх уникальных событиях, имеющих важнейшее значение для мировой истории, продвижения к Культуре Мира, Диалогу между Цивилизациями, для социологии и всех общественных наук.

17 мая 2007 года в Москве Патриарх Московский и всея Руси Алексей II и Первоиерарх Русской православной церкви за гра-

ницей (РПЦЗ) митрополит Восточно-Американский и Нью-Йоркский Лавр подписали Акт о каноническом единстве Русской церкви и впервые вместе служили Божественную литургию.

Это Великий Компромисс XXI века.

19 мая 2007 года в Кремле состоялся торжественный приём, посвящённый восстановлению единства Русской православной церкви. В своём выступлении перед гостями Президент России Владимир Владимирович Путин так изложил важность и проблемы трудного пути к компромиссу, к единению: «...восстановление церковной целостности, которое сегодня происходит на наших глазах, — отметил Президент России В.В. Путин, — имеет не только внутрицерковное значение. Оно является важным духовным стимулом к консолидации всего православного, всего “русского мира”. Мира, который был трагически расколот в результате революционных событий и Гражданской войны...

За прошедшие годы у нас с Русской православной церковью сложились беспрецедентные отношения в решении ключевых общенациональных задач — социальных и просветительских. Неоценим вклад духовенства в поддержание межконфессионального и межнационального диалога и мира в России. Свой опыт подобной работы есть и у Зарубежной церкви. Для нас он крайне важен. И я уверен, что единство церкви придаст ей силы, удвоит её старания и заботы о нашем Отечестве.

Уважаемые друзья! Конечно, восстановление канонического общения — это только первый шаг взаимного сближения. Ещё предстоит преодолеть немало последствий раскола, восстановить утраченные связи наших соотечественников с Родиной. И в целом предстоит укреплять единство народа и в России, и за её пределами.

Однако главное — у нас есть общее и искреннее стремление к достижению благополучия нашего Отечества.

Уверен, что важнейшая работа по объединению “русского мира” будет активно продолжена, в том числе с участием воссоединенной теперь Русской православной церкви»¹.

17 мая 2007 года осуществился *исторический компромисс*, когда между Севером и Югом Кореи впервые за 56 лет, которые прошли после корейской войны 1950–1953 годов, возобновилось движе-

¹ От единства Церкви — к единству русского мира // Известия. 2007. 21 мая. С. 2.

ние поездов. Дни, месяцы и годы переговоров прошли, чтобы в течение одного дня (2007.5.17 – так написано на локомотиве) один поезд смог проехать 27 км из Южной Кореи в КНДР, а навстречу ему 25 км проехал поезд с Севера на Юг. Один из пассажиров 17 мая 2007 года признался: «Меня переполняют эмоции. Я даже не могу передать, как я счастлив, что Северная и Южная Кореи, наконец, будут чем-то связаны. Я надеюсь, что, когда вырастут мои дети, это железнодорожное сообщение все ещё будет продолжаться и будет способствовать миру между двумя Кореями»¹.

17 мая 2007 года в санатории «Волжский утёс» под Самарой началась работа двухдневной встречи в верхах России и Европейского Союза. *По существу не получилось стратегического компромисса* между Россией и ЕС по способам решения тех или иных проблем.

Так, накануне встречи 15 мая, оценил ситуацию Президент России Владимир Владимирович Путин в ходе беседы с министром иностранных дел Германии Франком-Вальтером Штайнмайером. «Думаю, слава Богу, конфликтов у нас нет, – отметил В.В. Путин, – есть разногласия во взглядах на то, как решать те или иные проблемы»².

О перспективах стратегического компромисса между Россией и ЕС с учётом итогов трудной встречи на Волге 17–18 мая 2007 года достаточно определённо высказался и сам германский министр. «Возможности для тесного сотрудничества между ЕС и Россией обширны, – констатировал Франк-Вальтер Штайнмайер. – С российским президентом мы обсудили широкий спектр проблем – от энергобезопасности до культуры. На запуск переговоров по новому соглашению о стратегическом партнёрстве существует несколько точек зрения. Мы, со своей стороны, пытаемся сделать всё возможное, чтобы расчистить дорогу этому процессу уже в обозримом будущем»³.

Вот таким днём компромиссов выдался один майский день 2007 года.

Позитивный, в целом, результат одного майского дня компромиссов способствовал очередному, июньскому дню 2007 года, когда в Германии (Хайлигендам) состоялся саммит G8. Журна-

¹ Приведено по: *Михеев В.* Кореяцы стали ближе друг к другу // Труд. 2007. 19 мая. С. 4.

² *Латышев А.* Не конфликт, но разногласия // Известия. 2007. 16 мая. С. 2.

³ Московские новости. 2007. 25–27 мая. № 20. С. 18.

листка Анна Николаева назвала свою статью по его итогам, опубликованную в газете «Ведомости», весьма символично «День компромиссов».

Она обстоятельно раскрыла процесс и механизм компромиссной позиции России в отношении инициатив США: об увеличении помощи Африке и в вопросах климата. Это была «уступка» России в обмен на уступку США: терпимое отношение к инициативе России по вопросам противоракетной обороны (ПРО)¹.

Днём важного компромисса назвал 25 сентября 2009 года Президент России Дмитрий Медведев в Питсбурге (США) по завершении саммита «большой двадцатки». Речь идёт о механизмах перераспределения акционерных квот в Международном валютном фонде. Суть: Россия вместе со странами БРИК настаивала на перераспределении квот в размере 7%. Итог дискуссий: согласован результат — 5%. «На самом деле в отношении 7% мы считали, что это действительно более справедливо, и ряд развивающихся крупных экономик считал так же. Но если говорить о том решении, которое принято, то это **компромисс, который всех удовлетворил**, — сказал в ответе на вопрос “Времени новостей” Дмитрий Медведев. — Потому что ряд государств — это прежде всего государства Европы, и при пятипроцентном перераспределении довольно серьезно теряют. Поэтому нужно было найти такую точку, которая устроила бы всех, восстановила бы справедливость или создала бы новую точку справедливости в МВФ. Эта точка была найдена, как обычно это бывает, путём таких сложных переговоров. 5% посчитали достаточной цифрой»². (Выделено мною. — В.К.)

Для XX века *эпохальным компромиссом* стала Декларация тысячелетия по итогам саммита 2000. В XXI веке *великим компромиссом* стал Акт о каноническом единстве Русской Православной Церкви и Русской Православной Церкви за границей. *Историческим компромиссом* назвали в мае 2007 года возобновление движения поездов между Севером и Югом Кореи впервые за 56 лет **после** корейской войны 1950–1953 годов. *Прагматичным компромиссом* («всех удовлетворяющим») стали результаты саммита «двадцатки» в Питсбурге (2009).

¹ Николаева А. День компромиссов: Путин почти во всем согласился с США // Ведомости. 2007. 9 июня. С. А4.

² Приведено по: Денисов А. Кому-то пришлось подвинуться. «Двадцатка» начала реформу МВФ по сценарию БРИК // Время новостей. 2009. 28 сентября. С. 1, 2.

Сложная и трудная дорога к таким компромиссам наглядно представлена в практиках подготовки саммита «двадцатки» в Лондоне (2008).

Содержание **позиции России** для совещания «двадцатки» раскрыл Президент России Дмитрий Медведев в ходе телевизионного интервью «Первому каналу» 15 марта 2009 года. «Если говорить о том, что мы предлагаем, — пояснил он, — это просто **более справедливое устройство** международной финансовой системы»¹. (Выделено мною — *В.К.*)

В ходе встречи министров финансов и руководителей центральных банков стран «двадцатки», которое состоялось 14–15 марта 2009 года в пригороде Лондона, журналисты так прокомментировали итоги их усилий: «...по сути, речь идёт о “национализации” рисков банковской системы, министры подчеркивают, что **условия сделки должны быть “честными”, а вся операция и последующие меры — прозрачными**»². (Выделено мною. — *В.К.*)

В ходе визита в Москву для консультаций с руководством России специальный представитель премьер-министра Великобритании Гордона Брауна по саммиту «группы двадцати» лорд Марк Маллок-Браун так определил смысл предпринимаемых усилий: «Мы надеемся, что нам удастся **вернуть доверие в глобальную экономику**»³. (Выделено мною. — *В.К.*)

Таким образом, главными смыслами в глобальных усилиях многих стран впервые стали духовные категории: справедливость, доверие, честность.

В своей статье, написанной для газеты «Время новостей» накануне визита в Москву, лорд Марк Маллок-Браун, заместитель министра иностранных дел Великобритании, особо чётко сформулировал тезис об уроках глобального кризиса 1929–33 годов. «Тридцатые годы и последующие десятилетия вошли в историю не как пример международного сотрудничества, а как недвусмысленное предупреждение будущим поколениям: они показали, **что**

¹ *Медведев Д.* «Пришло время отдавать долги» (Подготовила Н. Алексеева) // Известия. 2009. 16 марта. С. 2.

² *Денисов А.* Архитектура малых форм: Финансовая «двадцатка» подготовила скромный план по спасению мировой экономики // Время новостей. 2009. 16 марта. С. 1.

³ Приведено по: *Селиванова М., Котов А., Рыбакова М.* Россия реформирует МВФ: В Лондоне начинается саммит министров финансов G-20 // РБК daily. 2009. 13 марта. № 43. С. 3.

случается, когда международные конфликты берут верх над компромиссом»¹. (Выделено мною. — В.К.)

Ещё более важный аспект, по моему мнению, поиска и строительства всеми людьми глобального компромисса в весенние месяцы 2009 года (пока не поздно!) обозначил мудрый и динамичный Генри Киссинджер. Его статья **«Годы и оружие»** имеет честный и чёткий подзаголовок: *«Вероятность ядерной катастрофы только растёт. Есть идеи, как можно её избежать»*.

Вот его соображения.

«Главная дилемма ядерного века актуальна со времен Хиросимы: как соотносить разрушительную силу современного оружия и преследуемые цели? — констатирует Генри Киссинджер.

В двуполярном мире противникам удавалось эту дилемму обойти. Ядерные арсеналы США и СССР росли и становились все более изошренными, но если не считать Карибский кризис, ни одна из сторон ни разу не подошла вплотную к нанесению удара. Стороны шаг за шагом вводили систему мер предосторожности, которые должны были исключить случайности, неверную оценку обстановки, несанкционированные пуски.

Но завершение холодной войны привело к парадоксальным последствиям. Угроза ядерной войны между сверхдержавами по существу исчезла. Но распространение технологий, в особенности технологий выработки мирной ядерной энергии, многократно увеличило возможности приобретения ядерного оружия другими странами. Идеологические разногласия обострились, региональные конфликты становились неразрешимыми и ядерное оружие делалось все более притягательным, особенно для стран-изгоев или негосударственных сил. Распространение ядерного вооружения стало важнейшей стратегической проблемой современности.

Дальнейшее распространение увеличивает опасность ядерного конфликта, сознательной диверсии или несанкционированного удара»².

Формирование устойчивого корпуса взаимосвязанных феноменов (компромисс; компромиссность, компромиссология,

¹ Маллок-Браун М. Мы должны учиться на ошибках предшественников: Саммит «Группы двадцати» в Лондоне дает шанс изменить ход истории // Время новостей. 2009. 12 марта. С. 1.

² Киссинджер Г. Годы и оружие: Вероятность ядерной катастрофы только растет. Есть идеи, как можно ее избежать // Русский Newsweek. 2009. 16–22 февраля. № 8. С. 18.

адаптация, риск, конформизм, конформность, безопасность, неопределённость, демократия, конвергенция, уступка, позиция), которые определяют содержание, структуру и границы компромисса, обозначают также *состоявшийся институциональный уровень компромиссности*.

Параллельно процессу институционализации компромиссного *оформляется доминантный социологический компромиссологический научный дискурс*.

Важно отметить, что помимо доминантного научного дискурса (социологического, компромиссологического) *состоялись и развиваются тематические научные дискурсы* в контексте связанные с доминантной оппозицией (компромиссность — бескомпромиссность, компромиссность — некомпромиссность, небескомпромиссность — бескомпромиссность, некомпромиссность — небескомпромиссность) *предметных оппозиций*: игра с нулевой суммой — игра с ненулевой суммой; доверие — недоверие; толерантность — нетолерантность (интолерантность); сохранение — открытость изменениям; легитимность — нелегитимность; определённость — неопределённость; идентичность — кризис идентичности; порядок — беспорядок (хаос); равновесность — неравновесность; линейность — нелинейность.

За последние годы в компромиссологическом научном дискурсе всё чаще начинает использоваться понятие «сделка» с замещением, по-моему, смысла категорий «компромисс», «компромиссность».

О взаимосвязи категорий «доверие», «компромисс», «сделка» дают основания рассуждать итоги очень интересных и глубоких исследований как феномена «доверие», так и дуальной оппозиции «доверие — недоверие», осуществлённые известным политологом Дмитрием Михайловичем Данкиным¹.

Отмечу, что категория «сделка» приобретает в широком спектре научных дискурсов по проблемам политики, философии, экологии как достаточно универсальное значение, так и специальное применительно, в основном, к проблемам экономики и права.

¹ Данкин Д. М. Мотивация и модели доверия // Безопасность Евразии. 2007. № 1; Он же. Опорный элемент архитектуры мира: О роли доверия в модели будущего миропорядка // Безопасность Евразии. 2006. № 4; Он же. Теоремы доверия и российская политическая реальность // Безопасность Евразии. 2006. № 3 Он же. Доверие многообразное // Безопасность Евразии. 2006. № 1; Он же. Культура доверия как важнейший ресурс безопасности // Безопасность Евразии. 2005. № 4.

Предлагаю вариант рабочего определения категории «**сделка**». В самом предварительном плане, *её можно интерпретировать как добровольные поступки по установлению, изменению или прекращению взаимодействий физических или юридических лиц в согласованных рамках действий акторов во времени и пространстве; по соблюдению правил игры, обеспечению их выполнения и достижению исполнения оговоренных уступок, целей и условий их достижения; по исполнению санкций и долженствований по утверждённой всеми акторами процедуре.*

Такой аспект может быть рассмотрен на примере научного дискурса (общего для всех общественных наук), представленного в статье-предупреждении Сергея Караганова о «новом качестве» мировой политики, о её «новом состоянии», о формирующемся «новом противостоянии», о «Новой эпохе (НЭ)»¹.

«Ощущение зависимости было усугублено отказом Москвы от предоставления западным компаниям контроля над российскими месторождениями, пересмотром ряда соглашений (явно кабальных, если не колониальных), заключённых в годы неразберихи и слабости — 1990-е, — констатирует С. Караганов. — Это ощущение получило мощный импульс, когда стало ясно, что, несмотря на отчаянное давление европейцев, Россия подтвердила свой отказ ратифицировать Энергетическую хартию и протокол к ней, который обеспечивал бы свободный доступ к российским энергопроводам для всех поставщиков и потребителей.

Это нормальное различие в интересах могло бы быть преодолено к взаимной выгоде, если бы европейцы приняли предлагающуюся им российским руководством **историческую сделку** — обмен доступа западных компаний к месторождениям и добыче на предоставление российским компаниям доступа к не менее выгодному распределению энергии в Европе. Был бы создан единый энергокомплекс Европы, который резко усилил бы всех, снял, значительную часть опасений. Российское предложение официально отвергается, хотя, **отдельные сделки** в рамках его философии и претворяются в жизнь»². (Выделено мою. — В.К.)

Понимание смысла «исторической сделки» как «исторического компромисса» между Западом и Востоком, между Россией и США

¹ Караганов С. Наступает новая эпоха // Российская газета. Столичный выпуск. 2007. 6 июля. С. 1, 10.

² Там же. С. 10.

становится, по-моему, важным фактором расширения и углубления специфического социологического научного дискурса о судьбах мира и безопасности, о динамике новых моделей мира.

При подведении итогов рассмотрения смыслов «феномена компромисс» во введении в учебный курс считаю важным предложить следующий тезис: реальность достижения компромиссов в условиях, казавшихся ещё несколько лет назад, непримиримых противоречий (внутри православия, между Севером и Югом Кореи, между Арменией и Турцией) раскрывает огромный потенциал для теоретических обобщений по итогам больших и малых компромиссов в течение многих дней XXI века.

По существу, речь идёт о реальных этапах становления Глобального Компромисса XXI века.

Контрольные вопросы по итогам введения в учебный курс

1. Можно ли идентифицировать феномен «компромисс» как реальный конструктивный и созидательный фактор, помогающий людям и народам практически всегда добиваться достойного итога до, во время, после самых сложных конфликтов?

2. Как обосновать важность, практичность и перспективность, востребованность «хорошей теории» компромиссного?

3. Почему необходимо воспитывать у молодёжи, зрелых людей во всех возрастных группах потребность в компромиссах; умение их искать, осуществлять; анализировать итоги и готовить новые компромиссы?

Литература к введению

Примаков Е.М. Россия перед выбором // Российская газета. 2010. 14 января.

Кузнецов В.Н. Теория компромисса. М., 2010.

Медведев Д.А. Послание Президента РФ Дмитрия Медведева Федеральному Собранию Российской Федерации // Российская газета. 2009. 13 ноября.

Кузнецов В.Н. Геокультурная энциклопедия—2009: Культура развития через культуру безопасности. М., 2009.

Капто А.С. Энциклопедия «Мир». В 2 т. М., 2009.

Штомпка П. В фокусе внимания повседневная жизнь // Социологические исследования. 2009. № 8.

Раздел I

ТЕОРИИ

Раздел I
ТЕОРИИ

<i>Глава 1. О социологическом смысле феномена компромисс</i>	62
<i>Глава 2. Компромисс как научная проблема</i>	75
<i>Глава 3. Основные категории теории компромисса</i>	95
<i>Глава 4. Классификационные показатели теории компромисса</i>	109
<i>Контрольные вопросы по разделу</i>	124
<i>Литература к разделу</i>	124

Мировая наука занялась исследованием проблем компромиссного в первой половине XX века.

Работы итальянского экономиста, инженера и социолога В. Парето (1848–1923) были осуществлены на «стыке» экономики, социологии и математики.

Фактическим основанием науки о компромиссности стали исследования В. Парето условий компромиссов как особого класса взаимодействий (кооперативных соглашений), которые даже в условиях неантагонистических противоречий для двух сторон соглашения, сделки, спора, торга могут быть взаимовыгодными и эффективными: условия соглашения не могут одновременно быть улучшены для каждой из сторон взаимодействия.

Такой компромисс получил название «паретовского» как неулучшаемый одновременно для всех субъектов, сторон противоречия.

Свои соображения об основаниях теории компромисса в контексте авторской концепции общей социологии, «паретовской» теории элит В. Парето изложил в «Трактате по общей социологии», который был издан в Италии в 1916 году и переиздавался во второй половине XX века¹.

Математические основы создания теории компромисса, науки о компромиссах создал в 60–70-е годы XX века известный московский математик, профессор МГУ им. М.В. Ломоносова Ю.Б. Гермейер².

Философские и социологические основы создания науки о компромиссах «компромиссологии», я соотношу с научным творчеством выдающегося математика, философа, эколога XX и XXI веков Никиты Николаевича Моисеева. Его важнейшие соображения о философии компромисса, об основах теории компромиссности,

¹ *Pareto V. Trattate di sociologia generale. Milano, 1964. Vol. 1, 2; Осипова Е.В. Социология Вильфредо Парето: Политический аспект. М., 1999.*

² *Гермейер Ю.Б. Введение в теорию исследования операций. М., 1971; Он же. Игры с противоположными интересами. М., 1976.*

о значимости общеметодологического потенциала компромиссного получили, по моему мнению, убедительную концептуализацию в императиве (моисеевском) «универсального эволюционизма».

Именно работы Н.Н. Моисеева обозначили важность и необходимость создания комплексной науки о компромиссах, которая могла бы объединить усилия учёных, представляющих естественно-научные отрасли знаний, технические и общественные науки¹.

Даже самые предварительные обобщения роли компромиссного в самых важных событиях XXI века, в изучении необходимости и возможности привлечения мощнейшего потенциала общественных наук 40–60-х годов XX века к предотвращению готовящейся третьей мировой ядерной войны сторонниками культуры смерти позволяют утверждать о стремительном возрастании роли и значения компромиссов.

Хорошая теория, методология, эвристика компромиссности; обобщение практик компромиссов — это плодотворный вклад учёных самых разных специальностей в важнейшее дело предотвращения ядерной катастрофы.

Сегодня, по моему мнению, вопрос стоит именно так.

Ещё не поздно. Но пора сосредоточиваться.

Нам важно, прежде всего, разобраться: *в чём суть компромиссологии как самостоятельного, оригинального научного дискурса?*

Другой актуальный вопрос: *как может быть понят смысл статуса компромиссологии в научном знании XXI века?*

В последующих разделах и главах учебного пособия будет осуществлена попытка ответить на эти два вопроса, что позволит убедительно раскрыть содержание и структуру новой науки: объект и предмет исследований компромиссного; специфику предметности и проблемности в сфере компромиссности; корпус «своих» категорий; особенности состояния и динамики субъектов и объектов компромисса.

¹ Моисеев Н.Н. Элементы теории оптимальных систем. М., 1975; *Он же*. Человек, среда, общество. М., 1983; *Он же*. Человек и ноосфера. М., 1990; *Он же*. Идеи естествознания и общественные науки. М., 1991; *Он же*. Восхождение к Разуму: Лекции по универсальному эволюционизму и его приложения. М., 1993; *Он же*. Цивилизация на переломе: Пути России. М., 1996; *Он же*. Мировое сообщество и судьба России. М., 1997; *Он же*. Время определить национальные цели. М., 1997; *Он же*. Быть или не быть... человечеству? М., 1999; *Он же*. Универсум. Информация. Общество. М., 2001; Петрухин А.И. Обаятельный человек, выдающийся учёный, верный сын России // Вопросы философии. 2005. № 2.

Социологичность компромиссологии как общенаучной теории обусловлена необходимостью рассмотреть особый класс взаимодействий, обусловленных уже состоявшимися, происходящими и будущими противоречиями (в том числе и антагонистическими), которые могут быть рассмотрены как процесс и результат разрешения противоречий, итоги которых приемлемы для каждой из сторон такого взаимодействия.

Именно обоснованию социологичности в различных практиках взаимодействий людей в XXI веке будут посвящены мои дальнейшие исследования, которые представлены в этой книге.

Важной особенностью определения учебной деятельности «социологической» является, по-моему, реальность научного самоопределения оформляющейся относительно самостоятельной отрасли научного знания.

Прежде всего, необходимо отметить наличие интересной тенденции: «сложился» убедительный корпус исследований именно в сфере институционализации отдельных направлений социологических исследований компромиссного.

Я отмечаю, во-первых, тем самым, наличие и важность социологического опыта, социологической традиции для социологии компромисса¹.

Уместно отметить, что мои исследования 2002–2010 годов по социологии безопасности, идеологии, компромиссов основаны уже на предшествующих работах моих коллег, и в то же время они представили итоги пилотных разработок, которые весьма близки к проблематике становления самостоятельной науки – социологии компромисса².

¹ Collins R. Conflict Sociology: Towards an Explanatory Science. New York, 1975; Collins R. The Sociology of Philosophies: A Global Theory of Intellectual Change. Cambridge; Massachusetts; London, 1998; Luhmann N. Soziologie des Risikos. Berlin; New York, 1991; Штомпка П. Социология социальных изменений. М., 1996; Серебрянников В.В. Социология войны. М., 1997; Ионин Л.Г. Социология культуры: Путь в новое тысячелетие. М., 2000; Охотникова М.М. Социология согласия. Тюмень, 2000; Яновский Р.Г. Социальная динамика гуманитарных перемен: Социология Шанса для России на достойную и безопасную жизнь её народов. М., 2001; Корель Л.В. Социология адаптации: Вопросы теории, методологии и методики. Новосибирск, 2005.

² Кузнецов В.Н. Социология безопасности: Формирование культуры безопасности в трансформирующемся обществе. М., 2002; Он же. Идеология: Социологический аспект. М., 2005; Он же. К единению народов России через культуру компромисса: Послание самим себе как Повестка Дня для России 2007–2017 гг. М., 2007; Он же. Социология компромисса. М., 2007; Он же. Теория компромисса. М., 2010.

Во-вторых, необходимо обозначить острую и глобальную востребованность на «выстроенную» теорию, методологию компромисса, так как даже самый предварительный анализ практик показывает плодотворность, инновационность участия новых смыслов (компромиссное, компромиссность, компромисс) в позитивном разрешении противоречий даже в самых чувствительных сферах жизни практически всех обществ и государств XXI века.

В-третьих, научные основания социологии компромисса становятся объектом всё более широких и заинтересованных дискуссий как в среде учёных, так и в сообществе экспертов, в широких кругах специалистов. Суть этой стороны компромиссного в том, по моему мнению, что возрастает эвристическое значение позитивных, созидających теорий, методологий, технологий, процессов и механизмов, конкретных методик. В их основе сегодня достойная и конструктивная дуальная позиция: «компромиссность — справедливость».

Глава 1 О социологическом смысле феномена компромисс

Социологичность новых смыслов, новых императивов, применительно к развитию России и её безопасности, к становлению социологии компромисса Президент Российской Федерации Дмитрий Медведев чётко обозначил в своём Послании (5 ноября 2008 года) в последовательности четырёх фундаментальных стратегических императивов: *«стратегическая концептуальность», «инновации через культуру», «новая национальная идеология развития человека, общества и России», «консолидация граждан и народов страны во имя высших приоритетов, целей, идеалов и ценностей развития человека как личности, как гражданина»*¹.

- **Первый императив: стратегическая концептуальность.**

«То, что нам сегодня больше всего необходимо, — это доверие и сотрудничество. И мы не должны ни на день откладывать решение

¹ Медведев Д.А. Послание Президента РФ Федеральному Собранию // Российская газета. Неделя. 2008. 6–12 ноября. С. 3.

наших стратегических программ. В сложившихся условиях как никогда надо действовать на опережение, — так Дмитрий Медведев сформулировал исключительно важный, новый, социологический, по сути, императив для строительства, для создания архитектуры национальной безопасности России, евразийской и глобальной безопасности XXI века. — Именно сейчас нам нужно создавать основы национальной конкурентоспособности там, где мы можем получить будущие выгоды и преимущества. Надо быстро осваивать высвобождаемые в мировой экономике ниши, создавать новые и эффективные предприятия, внедрять самые передовые технологии. Такой подход — это и есть одно из лучших антикризисных «лекарств» и, с другой стороны, неотъемлемая часть идеологии современного развития России»¹.

- **Второй императив: инновации через культуру.**

«Наши действия в экономике будут базироваться на уже заявленной концепции четырёх «И» — Институты, Инвестиции, Инфраструктура, Инновации. Такой подход закреплён и в подготовленной Правительством Концепции развития до 2020 года. Реализовать его нужно в полном объеме, добавив к нему, как я уже об этом как-то говорил, пятую составляющую — Интеллект.

Наш приоритет — это производство (а в перспективе — и экспорт) знаний, новых технологий и передовой культуры, — такое определение приоритетного смысла, ключевого императива для идеологии и стратегии формирования безопасности человека, России, Евразии, всего мира через культуру, через развитие, сформулированное Президентом России Д.А. Медведевым, социологически «переводит» озабоченность финансовым, экономическим глобальным кризисом в конструктивное понимание, в программы, методологии и концептуальности деятельности в координатах глобальной структурной гуманитарной революции. — А значит — достижение лидирующих позиций в науке, в образовании, в искусстве. Мы обязаны быть на переднем крае инноваций в основных сферах экономики и общественной жизни. И на такие цели ни государству, ни бизнесу скупиться не стоит — даже в непростые финансовые периоды»².

- **Третий императив: новая национальная идеология развития человека, общества и России.**

¹ Медведев Д.А. Послание Президента РФ Федеральному Собранию // Российская газета. Неделя. 2008. 6–12 ноября. С. 3.

² Там же.

«Основу нашей политики должна составить идеология, в центре которой – человек как личность и как гражданин, – здесь, по моему мнению, Д.А. Медведев представил ключевой, исключительно важный и актуальный императив, который оформляет смысловое ядро самого необходимого, важного и трудного процесса: формирование новой российской патриотической элиты; формирование новой объединяющей национальной идеологии, – которому от рождения гарантированы равные возможности, а жизненный успех которого зависит от его личной инициативы и самостоятельности, от его способности к новаторству и творческому труду. И сейчас это для нас важнее, чем когда бы то ни было»¹. (Выделено мною. – В.К.)

• **Четвёртый императив: консолидация граждан и народов страны во имя высших приоритетов, целей, идеалов и ценностей развития человека как личности, как гражданина.**

«...мы просто обязаны консолидироваться вокруг наших национальных приоритетов...²

Заявленные Конституцией цели, ценности и механизмы доказали свою состоятельность. Помогли нашему обществу преодолеть трудности и выйти на путь устойчивого развития. И мы будем дальше максимально использовать потенциал Основного Закона.

Главное – сделать все необходимое, чтобы помочь людям проявить себя, – *отмечает внутреннюю связь всех четырёх императивов Дмитрий Медведев.* – И особенно – открыть дорогу способным и деятельным молодым людям. Они – ровесники новой, демократической России. В них – её открытость, её свободный дух, стремление ко всему передовому. И им предстоит нести ответственность за сохранение наших фундаментальных ценностей.

Свободное развитие людей и их социальная защита – всегда будут приоритетом государственной политики. Будут нашей главной заботой. Будут целью развития нашего общества»³.

С 5 ноября по 24 декабря 2008 года все основные положения Послания Д.А. Медведева стали предметом дискуссий во многих СМИ, в научных и учебных аудиториях, в научных и учебных изданиях. Особый интерес (позитивный и критический, а порою и

¹ *Медведев Д.А.* Послание Президента РФ Федеральному Собранию // Российская газета. Неделя. 2008. 6–12 ноября. С. 3.

² Там же.

³ Там же. С. 8.

резко негативный) вызвали четыре выделенные мною императива.

В ходе деловых встреч в ряде стран мира именно эти императивы были предметом дискуссий в ходе основных, плановых бесед Президента России Дмитрия Медведева по вопросам региональных безопасностей (Европы, Азии, США, Латинской Америки), по проблемам глобальной безопасности. Особенно открыто и, нередко, жёстко четыре императива обсуждались, дискутировались в ходе пресс-конференций, которые транслировались на весь мир.

Тем важнее вопрос Д.А. Медведеву, заданный ему в Москве 24 декабря прямо по ходу интервью в телеэфире, и его ответ.

«в: Можете ли Вы сказать, что, даже суммируя все неожиданности, Вам удавалось сохранить постоянство своих приоритетов?

о: Приоритеты потому так и называются, что их нельзя менять каждый месяц. Приоритеты остаются прежними: развитие нашего государства, исполнение наших планов на период до 2020 года, решение социальных задач. То есть просто необходимость создания более комфортной, более полноценной жизни для наших людей — вот он, высший приоритет. Ничего другого просто быть не может. И такие приоритеты не меняются. Знамена остаются прежними. Меняются иногда методы исполнения этих задач. Это точно»¹. (Выделено мною. — *В.К.*)

Сама социологическая теория компромисса — одно из важных отраслевых подразделений социологической науки. Объектом социологии компромисса является вся цивилизация. Поэтому её предметное поле определено рамками, в которых представлены основные взаимодействия, факторы, связи, мотивы, функции, взаимодействие которых обуславливает понимание конструктивных и деструктивных обстоятельств существования, самосохранения и саморазвития цивилизации. По существу исходное предположение здесь в главном: именно компромисс может быть и является предметом социологического исследования.

В исследованиях различных аспектов компромиссного (социологических, философских, политологических, экологических, юридических, экономических и т. д.) до настоящего времени не

¹ *Медведев Д.* «Знамена остаются прежними» // Известия. 2008. 25 декабря. С. 2.

анализировался феномен «среда компромисса». А в настоящее время *правомерно предположение, что исследование среды компромисса позволит выявить новые возможности в самом феномене «компромиссность»*. Самое главное — в функционировании механизмов обеспечения компромиссности можно будет более полно и продуктивно исследовать механизмы адаптации.

Фундаментальной проблемой для развёртывания теории компромиссности, культуры компромисса, социологии культуры компромисса может стать новая мотивация для всей предметной области компромисса. Но здесь могут быть раскрыты и важные основания для социологизации компромиссности. Я имею в виду определённую совокупность категорий, которые составляют базу для мировоззрения XXI века, для новой Московско-Шанхайской модели миропорядка. На мой взгляд, это те цели, идеалы, ценности, относительно которых мы и воспринимаем значительность вызовов, рисков, угроз и опасностей: именно тогда и там формируется, обозначается феномен компромиссности — он становится актуальным.

Субстанциональной определённой социологии компромисса является социальная деятельность по защите и обеспечению достижения людьми, обществом, государством своих целей, идеалов, ценностей и интересов.

Само понятие «социология компромисса» может быть определено как самостоятельная социологическая теория среднего уровня, ориентированная на теоретические и эмпирические исследования состояния и динамики обеспечения компромисса.

Область исследований теории компромисса, по моему мнению, включает изучение отношений между людьми, между людьми и общественными институтами по поводу проблем жизнеобеспечения. Речь идёт о сохранении жизни, достижении благополучия, сбережении своей ментальности, национальной культуры и языка.

Предметное поле теории компромисса включает анализ изменений основных институтов и процессов, обеспечивающих устойчивость и позитивную динамику в разных сферах общественной жизнедеятельности.

Структура предмета теории компромисса ориентирована на анализ таких вопросов: отношений между людьми в процессе деятельности по обеспечению жизнедеятельности; выявление

тенденций и определение адекватности реагирования на формирующиеся и состоявшиеся риски, вызовы, угрозы и опасности; выявление особенностей в динамике функционирования институтов сотрудничества и солидарности как государственных, так и негосударственных, характера их взаимодействия и вероятных перспектив их трансформации с учётом изменений внутренней и внешней среды.

Основные принципы теории компромисса: **всеохватность**, которая обеспечивает согласование деятельности самих граждан, общественных и государственных институтов; **равноправие партнёров**, что обусловлено единством пространства компромиссности.

Третий принцип — **справедливость**. Речь идёт о практическом выражении конкретной гуманности, сострадания к обиженным и униженным, лишённым возможности обеспечить достойный уровень благосостояния, равенство всех людей перед законом.

Транспарентность — открытость и прозрачность — является, по мнению автора, четвёртым принципом социологии компромисса.

Функции социологии компромисса могут быть определены в такой последовательности:

— **теоретическая**, которая ориентирована на стимулирование и сбор эмпирической и теоретической информации о возможных угрозах, вызовах, рисках и опасностях, что создаёт основу для **опережающей** функции компромисса: хорошая теория становится ключевым звеном в повышении эффективности всех систем жизнеобеспечения;

— **прогностическая функция** тесно связана с теоретической и прямо работает на формирование «культуры предотвращения»;

— **эвристическая функция** ориентирована на обработку результатов мониторингов с целью подготовки населения к действиям в условиях неблагоприятной, небезопасной ситуации.

Теперь можно уточнить структуру предмета теории компромисса и представить её в следующем виде:

во-первых, анализ отношений, возникающих между людьми с разными целями, идеалами, ценностями, интересами;

во-вторых, изучение связей и факторов, влияющих на несоблюдение установленных правил, законов, регулирующих отношения между людьми, отношения по поводу собственности и власти;

в-третьих, осмысление взаимосвязи субъектов и объектов компромисса со средой компромисса.

Практическая функция теории компромиссного чётко ориентирована на поддержку людей, семей, общества и государства:

- компромисс способствует пониманию людьми общих целей и целей Другого человека;
- компромисс снижает духовную и социальную напряжённость;
- компромисс помогает понять необходимость назревших перемен в обществе и государстве;
- компромисс содействует сохранению и развитию традиций, идеалов, ценностей, норм и пониманию обязанностей, ответственности и долга;
- компромисс помогает пониманию и усвоению сути смысла жизни каждого человека;
- компромисс формирует и разясняет значимость и содержание российской мечты, важной для конкретного человека и общества в целом;
- компромисс поддерживает понимание достоинства и честности для отдельного человека, для семьи, для общества и для государства.

Субъекты теории компромисса: религиозные деятели, творческие личности в искусстве, учёные, писатели, журналисты, государственные деятели, представители бизнеса. Особо выделены неправительственные организации и новые сетевые субъекты. Отдельно необходимо выделить субъекты антиобщественного действия – организованную преступность и международный терроризм.

Объекты теории компромисса: человек, социальная группа (семья), общество, государство, организации и институты: различные способы и формы деятельности субъектов идеологии, их образ жизни, среда жизнеобеспечения, основные институты, организующие деятельность субъектов компромисса.

Изучение практик компромисса, первые теоретические исследования феномена компромисс позволяют говорить о его сложной структуре. Я имею в виду, что для каждого субъекта компромисса просто необходимо иметь свою стратегическую цель; артикулированные базовые ценности; ориентацию на реальную модель миропорядка, на основы мировоззрения; иметь своё отношение к национальной идеологии.

Почему? Только при наполнении такими элементами своей позиции субъект компромисса сможет в отведённое время обо-

снова содержание и границы уступок, которые он может предложить в процессе согласования конфигурации компромисса. В то же время этот же субъект компромисса при наличии своей обоснованной позиции может правильно и в отведённое время оценить уступки, которые предлагают другие субъекты компромисса.

Характерная особенность позитивных российских, европейских, глобальных инициатив и движений в контексте «консенсус – конфликт» в XXI веке осуществлялся на фоне и в контексте негативной глобальной доминанты. Поясню. Я имею в виду в качестве позитива такие феномены как «толерантность», «доверие», «справедливость», «культура мира», «диалог». А в качестве глобального негативного контекста, я называю сквозные идеологии: «конец истории» (по Фукуяме), «конфликт (столкновение) цивилизаций» (по Хантингтону).

Но ситуация разительно изменилась с 1999 года. Человечество весной 1999 года усвоило, что конец истории, конфликт цивилизаций, разрушение Вестфальского миропорядка это реальность. Уничтожение суверенной Югославии благополучными странами, входящими в НАТО, поставило мировой гуманизм, главные ценности, саму жизнь на край уничтожения.

Из всего интеллектуального арсенала человечества оказался востребованным именно компромисс в виде Хартии европейской безопасности (Стамбул, 1999). Особое свойство *стамбульского компромисса*, по моему мнению, в том, что он органично включил в своё содержание и структуру *безопасность, доверие и сотрудничество*.

В 2000–2010 годах столкновение глобальных позитивных и негативных тенденций стало более конкретным и тревожным.

В становлении позитивного глобального гуманитарного стратегического компромисса решающим содержательным, структурным и технологическим прорывом стало осуществление **эпохального компромисса – Саммита 2000 (осень 2000 года)**, который принял программу обеспечения Целей человечества. Последующие созидательные инициативы: Год Культуры Мира и его продолжение (2000), Диалог между цивилизациями (2001), Доклады Высокого уровня о безопасности (2004), об Альянсе цивилизаций (2006) дополнили содержание и структуру глобального компромисса феноменами *справедливости, диалога, солидарности, предотвращения*.

В итоге за 2000–2010 годы в содержании и структуре компромисса объединились и взаимно обогатили друг друга такие элементы, которые до этого функционировали только по отдельности (см. рис. 4).

Рисунок 4. Содержание и структура глобального гуманитарного стратегического компромисса

Структура компромисса	Итоговая Сеть
<p>Безопасность Доверие Сотрудничество Культура Мира Справедливость Диалог Солидарность Предотвращение</p> <p style="text-align: center;">Цели человечества</p>	<p style="text-align: center;">Глобальный гуманитарный стратегический компромисс</p>

Негативные тенденции проявились в дальнейшем разрушении Вестфальского миропорядка (агрессия США и многих стран мира – их союзников против народов Ирака в 2003 году); в стремительном росте силовых способов решения глобальных и региональных затруднений (возможность развёртывания систем ПРО в Польше и Чехии); в разрушении традиций культурного взаимодействия представителей разных религий (скандал с карикатурами).

Особенности становления теории и осмысления практик компромисса, которые я выделил на этапе формулирования научной проблемы моего исследования компромисса, позволяют предложить такое суждение: в реальных практиках широкого класса гуманитарных взаимодействий в 2000–2010 годов складывается новая общественная наука.

Важная и востребованная миссия социологии – содействовать в создании социологической теории компромисса, так как компромисс становится доступной гуманитарной инновацией для миллионов людей во всех странах мира. Налаженный с 2003 года глобальный мониторинг хода осуществления Целей человечества создаёт беспрецедентные условия продвижения научных разработок в сферы образования детей и взрослых, так как компромиссу необходимо обучать.

Для закрепления самых первых шагов в создании концептуальных оснований теории компромисса значительный интерес представляют размышления известного русского социолога Жана Терентьевича Тощенко.

В своих исследованиях идеологических отношений, идеологических процессов Ж.Т. Тощенко разработал динамичную и «работающую» теорию механизма идеологических изменений. Философско-социологический аспект своего понимания таких механизмов он изложил в статье «Кентавр—проблема как особый случай парадоксальности общественного сознания» (2002)¹.

Феномен «кентавризма» обусловил, на мой взгляд, понимание тончайших и деликатных механизмов взаимодействия в сознании индивидуума веры, идеологии и убеждённости.

Первый эффект связан со сложнейшим процессом освоения реальной идеологии на каком-либо реальном этапе жизни человека, у которого до новой идеологической теории уже функционировала другая идеология. Как они будут взаимодействовать в одно и то же время? Как долго? А если возникнет «вторжение» ещё одной (уже третьей) идеологии?

Следует подвергать «сомнению многочисленные попытки как политиков, так и обслуживающих их политологических и социологических центров, — утверждает он, — делить население (людей) на сторонников социализма или либерализма, монархистов или республиканцев, патриотов или интернационалистов. Реальность такова, что многие люди являются, по сути дела, кентаврами, воплощая в своём сознании и поведении взаимоисключающие взгляды и явления»².

Второй эффект, может быть назван способом понимания идеологического компромисса как кентавр—проблемы. «Не менее важен ещё один метод решения кентавр—проблемы — **компромисс**, — пишет он. — Основное его назначение — достижение соглашения путём взаимных уступок. Это понятие достаточно близко к понятию консенсуса, но имеет и самостоятельное значение, ибо не всегда и не во всём удаётся достичь приемлемого для всех согласия. Но именно на его достижение ориентирован и компромисс.

¹ Тощенко Ж.Т. Кентавр—проблема как особый случай парадоксальности общественного сознания // Вопросы философии. 2002. № 6.

² Там же. С. 34.

Компромисс, во-первых, предполагает, что часть проблем может остаться “за кадром”, снято с обсуждения, отложено на будущее, но не в ущерб принципиальным вопросам, ради которых, договариваются участвующие. Во-вторых, стороны в той или иной мере уступают друг другу, в результате чего вырабатываются позиции, которые являются иной сущностью, чем те, которые были заявлены изначально. Очевидно, что российско-украинский договор, регулирующий взаимоотношения двух стран, несмотря на жёсткую критику со стороны как крайне правых, так и крайне левых сил в обоих государствах, по своей сути представляет рациональный, взвешенный компромисс, который решает основной вопрос о взаимоотношениях двух стран, в то же время оставляя в стороне многочисленные проблемы, существующие в настоящее время (Черноморский флот, Крым, вопрос о языке, некоторые территориальные споры). Искусство компромисса заключается в том, чтобы ни одна из сторон не чувствовала себя ущемлённой, ограниченной в своих правах»¹.

А теперь — главные категории, которые «складывают» теорию компромисса.

***Геокультура** — это смысл, форма и сфера деятельности человека, народов мира и государств в культурном масштабе на основе уважительного диалога, культуры мира и безопасности, стратегического компромисса по поводу формулирования, уточнения и достижения личных, национальных и цивилизационных целей, идеалов, ценностей, интересов; сохранения, развития и защиты норм и традиций людей, семей, наций и обществ, их социальных институтов и сетей жизнеобеспечения от неприемлемых, вызовов, рисков, опасностей и угроз.*

***Доверие** — это одна из основных категорий геокультуры, которая выражает состояние мировосприятия человека на основе терпимости и уважительного диалога; состояние конструктивной коммуникации между людьми, между акторами и институтами, между человеком и властью, между народами и государствами; состояние с наличием воли и энергии для достижения необходимых компромиссов.*

¹ Тоценко Ж.Т. Кентавр—проблема как особый случай парадоксальности общественного сознания. С. 36, 37.

Диалог может быть определён как процесс обеспечения общего участия граждан любой страны, культуры, цивилизации в достижении справедливости, законности и терпимости в человеческих взаимоотношениях; для повышения и сохранения взаимопонимания, уважения и взаимодействия, сбалансированности и умеренности; для поиска общих точек линий и масштаба соприкосновения различных цивилизаций в их общении между собой с тем, чтобы совместно терпеливо и мудро разрешать назревшие проблемы, угрожающие разделяемым ими целям, идеалам и ценностям, через компромиссы.

Терпимость может быть определена как состояние чёткой ориентации на диалог и компромисс в ситуации корректного уважения к разным особенностям его участников; к различным чертам в убеждениях верования другого человека в свои цели, идеалы и ценности; к другим способам удовлетворения своих потребностей; к другим нормам, традициям и образу жизни людей, семей, социальных групп, народностей, представителей других конфессий.

Солидарность может быть определена как состояние позитивной деятельности людей, социальных групп, семей, ориентированной на консолидацию людей и общества, на поддержание и улучшение гражданского мира; на сотрудничество с учётом общих ценностей и символов, уважения целей, идеалов, интересов других людей и других культур; на постоянный и уважительный диалог и компромисс по поводу созидательных ориентиров деятельности и конструктивного общения.

Сотрудничество может быть определено как состояние деятельности людей, семей, народов, государств на достижение гуманитарных целей на основе терпимости и доверия в условиях устойчивого уважительного диалога; на достижение созидających компромиссов.

Предотвращение — процесс социологического анализа формирования самых слабых факторов, способствующих возникновению вызовов, рисков, угроз опасностей и страхов жизнеобеспечению людей, семей и народов; их целям, идеалам, ценностям и интересам. Это процесс последующего синтеза интеллектуальных и силовых технологий для своевременного снижения уровня блокирования или полного предотвращения состояния небезопасности (вызовов, угроз, опасностей, ри-

сков и страхов) на основе конструктивного диалога и компромисса; поступков, основанных на воле и энергии к сохранению мира и безопасности.

* * *

При подведении итогов исследования основ социологической теории компромисса в первой главе учебного пособия, прежде всего, считаю необходимым отметить сам факт формирования нового знания, которое изначально обладает созидающим инновационным началом.

Здесь важно вспомнить поучительные уроки из истории социологии. Как известно со второй половины 30-х годов до первой половины 60-х годов XX века доминирующей социологической теорией считался структурный функционализм, который уделял устойчивое и безусловное внимание стабильности в обществе, достижению согласия (консенсуса), интеграции и гармонизации взаимодействий. Я имею в виду работы Толкота Парсонса, Роберта Мертона, Кингсли Дэвиса, Гилберта Мура.

Однако эти уважаемые и авторитетные учёные уже в конце 60-х годов и в последующие годы стали подвергаться мощной и обоснованной критике из-за неспособности органично учитывать динамику истории, широкий круг изменений в обществе и анализировать конфликт.

В итоге в мировой социологии с конца 60-х годов XX века по настоящее время (XXI век) получила широкое развитие теория конфликта. Среди творцов социологической теории конфликта важно назвать Ральфа Дарендорфа, Рэндалла Коллинза, Льюиса Козера и солидный список российских социологов, политологов, экономистов, философов.

Возможно, что в первом десятилетии XXI века оформился новый запрос к социологической теории, ко всем общественным наукам по поводу создания теории компромисса. Суть в том, что во всех странах мира сложились и умножаются богатейшие практики движения к компромиссу. Востребована теория. Социологическая.

Глава 2 Компромисс как научная проблема

Важный тезис обосновал в своей статье «*Ценностные ориентиры современной социологии*» известный русский социолог Владимир Иванович Добренков (опубликована в августовском номере журнала «Социологические исследования» за 2009 год). В России «перед социологами страны стоит общая генеральная цель – формирование социологической культуры, – отмечает он. – Достижение этой цели предполагает: развитие социологической науки, исследований и институциональных практик, основанных на знаниях, внедрении их результатов в жизнь; социологическое образование в форме подготовки профессиональных социологов, осуществляемое на высоком уровне преподавания фундаментальных, прикладных дисциплин в сочетании с формированием культурного кругозора и гражданской позиции.

России сейчас как никогда нужна своя идеология, так как только она определяет цели, идеалы, перспективы общественного развития, делает общественную и личную жизнь человека осмысленной. Именно она дает ориентиры и систему ценностей, в которой он живет. России нужна новая государственная идеология, программа стратегического развития, понятная всем и отвечающая чаяниям большинства населения. Именно она сможет стать неким консолидирующим инструментом общества. Всякая сформулированная в определенных понятиях система целей, норм и ценностей общественной жизни представляет собой некую идеологическую систему. Без этого невозможна никакая ценностно ориентированная социологическая деятельность, ибо только она способна обеспечить обществу определенную целостность и устойчивость¹.

Концепты «социологическая культура», «культурная социология», «культура диалога», «культура справедливости», «культура безопасности» имеют очень важную общую научную доминанту – компромисс, «культура компромисса».

Любопытно, что в интервью газете «*Время новостей*» (июнь 2009) известный французский политолог, профессор парижского Инсти-

¹ Добренков В.И. Ценностные ориентиры современной социологии // Социологические исследования. 2009. № 8. С. 115.

туда политических наук Заки Лаиди особо выделил научную проблему компромиссного. «Политики или политические силы, не готовые к компромиссу, не имеют шансов на реальное присутствие в европейской политике <...> **Культура Компромисса – своего рода фундамент ЕС, обеспечивающий взвешенность и предсказуемость его политики**»¹. (Выделено мною. – В.К.)

Эти предварительные соображения и позволяют содействовать пониманию подхода автора исследования к формулированию научной проблемы исследования, его новизны и особенностей, предмета исследования и рабочей гипотезы, обоснованию самой возможности исследования, его структуры и места в современном научном дискурсе.

Важная идея моего исследования, инновационная и фундаментальная, представлена в содержании конструкта «*культура развития*» через компромисс, культуру компромисса.

Первым шагом в понимании сути предложенного феномена может послужить примерная **концептуальная схема исследования**, включающая сеть слабых взаимодействий (см. рис. 5).

Вторым шагом можно обозначить реальность прерывности, парадоксальности и нелинейности продвижения от исходной си-

Рисунок 5. **Взаимодействия в сфере развития через компромисс**

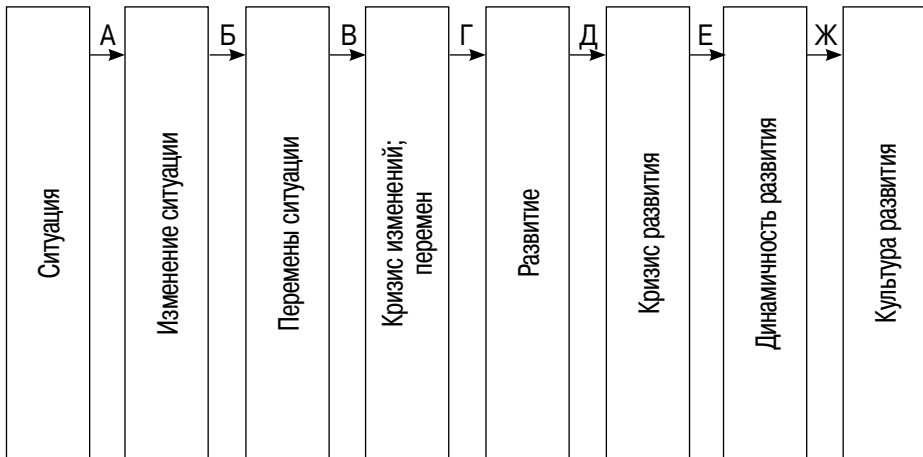

¹ Лаиди З. «Культура компромисса – фундамент Евросоюза» (Беседовал Б. Юнанов) // Время новостей. 2009. 10 июня. С. 5.

туации через изменения, перемены, кризисы к культуре развития. Здесь на рисунке 5 обозначения А, Б, В, Г, Д, Е, Ж соответствуют компромиссам; социальным и гуманитарным взаимодействиям, способствующим самим изменениям.

Суть инновационности рассматриваемого авторского подхода к феномену «культура развития через культуру компромисса» в концептуализации, методологизации, институционализации созидательного подхода к смыслам и реальностям повседневной жизни людей на основе приоритетности культуры жизни и культуры мира, содействующих поступкам каждого человека, учреждающим каждодневно его достоинство, справедливость и правду.

Методологическая схема исследования впервые обеспечивает понимание и концептуализацию взаимосвязей на уровне слабых взаимодействий (слабых рисков, слабых связей) *глобальной среды, регионального контекста* и *локального* институционально-сетевого феномена (как культурного явления) в условиях реального масштаба (пространства) и времени (см. рис. 6).

Рисунок 6. **Взаимодействия в сфере культуры развития через культуру компромисса**

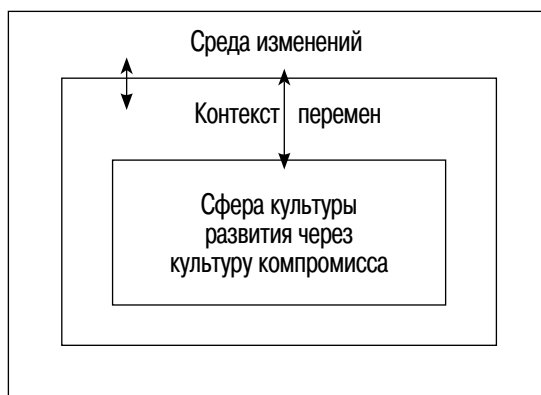

Актуальность и востребованность научной проблемы исследования «культуры развития через культуру компромисса» для каждого человека, всех народов и государств, современной цивилизации может быть определена как необходимость преодоления всеобщей модели развития для потребления и сверхпотребления с неизбежностью всеобщего антагонистического противоречия, раз-

решаемого противоборством культуры жизни, культуры мира с культурой войны и культурой смерти.

Таким образом, изучение теории и методологии становления «культуры развития через культуру компромисса» реально вводит различие между культурой жизни, культурой мира и культурой безопасности с противостоящей им культурой потребления, культурой войны и культурой смерти.

В итоге оформляется понимание источника динамики, энергетики и воли как главное антагонистическое противоречие между культурой жизни, культурой мира и культурой развития через культуру компромисса с противостоящей им культурой смерти, культурой войны и культурой потребления.

Я как автор данного учебного пособия, как и многие другие авторы, убеждён в том, что *самое важное, самое эффективное и самое необходимое для оптимального преодоления кризиса, для жизнеобеспечения людей и народов после кризиса — это динамичная, надёжная и востребованная людьми и обществом хорошая теория и методология культуры компромисса.*

Полагаю, что здесь уместно привести размышления известного политолога Николая Васильевича Злобина, директора российских и азиатских программ Института мировой безопасности (США, Вашингтон), по поводу доверия и ответственности в России и США за судьбы мира в 2009 году, в последующие годы. «Складывающийся миропорядок противоречив, — пишет он в своей книге “Второй новый миропорядок”. — США и России будет непросто защищать в нём свои интересы, тем более что они по-разному оценивают опасность иранской ядерной программы и ядерного терроризма, у них нет согласия по политике в Евразии, энергетической безопасности, роли НАТО и т. д. Имеются разногласия и по вопросам демократии и прав человека, свободы слова и развития гражданского общества в России. Всё это требует честного, пусть и болезненного, обсуждения, а оно невозможно без восстановления доверия между странами, их элитами и обществами. Как этого добиться — главный вопрос. Сегодня создалось своеобразное “окно возможностей” для быстрого качественного прорыва в отношениях. Оно может неожиданно закрыться, а повторится такой шанс ещё не скоро»¹.

¹ Злобин Н.В. Второй новый миропорядок: Геополитические головоломки. М., 2009. С. 315.

Дополню этот тезис Николая Злобина его суждением, представленным на страницах газеты «Комсомольская правда» в интервью по поводу презентации им 27 мая 2009 года своей книги «Второй новый миропорядок» в России. «Сегодня влияние будет у тех стран, которые создадут более привлекательные модели внутреннего развития, — констатирует Н.В. Злобин. — Окончание “холодной войны” никому не принесло пользы. Ни победителям, ни проигравшим. Мы живём в мире лунатиков, которые занимаются экспромтом. Никто не создал привлекательной модели развития. Любое государство, которое создаст эффективную модель, станет гораздо влиятельнее, чем даже Америка»¹.

На рисунке 6 *среда изменений* трактуется автором как модель не-Западного мироустройства (на фоне других многочисленных моделей). *Контекст перемен* трактуется автором как Московско-Шанхайская модель миропорядка (на фоне других моделей миропорядка).

Среда изменений, контекст перемен, сфера культуры развития через культуру компромисса трактуются автором книги как нестабильные, возмущённые для 2009–2010 годов ходом глобальной структурной гуманитарной революции, обусловившей, главным образом, весь глобальный кризис 2008–2010 годов.

Актуальным и самым востребованным, эффективным аспектом теории культуры развития России и многих стран Евразии, других континентов через культуру компромисса становится экологическая тенденция перемен во всех сферах жизнеобеспечения каждого человека, каждой семьи, каждого народа.

Возможно, именно в содействии пониманию этого **смыслообразующего, сетеобразующего, системообразующего** генерального фактора состоит суть простоты, доступности, инновационности и своевременности предложенного мною и нашей научной школой подхода к возрождению России.

Стратегически важным считаю своевременное и мудрое размышление нашего выдающегося современника и учёного, настоящего гражданина и воспитателя, ректора Московского государственного университета им. М.В. Ломоносова, академика Российской академии наук Виктора Антоновича Садовниченко.

¹ Вандышева О. Китай не станет лидером. А Россия может попробовать // Комсомольская правда. 2009. 27 мая. С. 7.

«Сегодня ни один разговор о высшей школе не обходится без сетований по поводу того, что специалистов-гуманитариев много, а хороших мало. Другой постоянной темой является тема востребованности одних специалистов-гуманитариев и невостребованности других. По-своему права каждая из сторон, но, по-видимому, истина где-то посередине, — пояснил В.А. Садовничий свою позицию в ходе одного из совещаний.

Пытаясь внести в эти вопросы некоторую ясность, хочу сначала согласиться с теми, кто спрашивает, как можно оценить качество подготовки специалиста-гуманитария, каковы здесь объективные критерии и т. д. Понятно, сам по себе факт — нашёл или не нашёл тот или другой выпускник-гуманитарий работу по специальности — вряд ли исчерпывает вопрос о качестве. В России пока мал спрос на специалистов высокого уровня, число новых рабочих мест растёт медленно, малый и средний бизнес, который мог бы поглотить немалое число специалистов, слаб, примитивен в своей большей части и ещё долго не потребует высококвалифицированной рабочей силы...

Нам нужно эту проблему разрешить, создав своего рода словарь профессий. Кстати, такой опыт уже есть. Московский университет вместе с Российской академией государственной службы при Президенте Российской Федерации и Российской государственной библиотекой приступили к изданию популярной библиографической энциклопедии “Мир профессий”, первый том которой уже вышел в свет.

В качестве примера назову размещённые в этой энциклопедии описания таких новых профессий, как “эколог-экономист”, “эколог-журналист”, “эколог-юрист”. Рынок труда должен знать и понимать, что это такое. В противном случае обладателю этих профессий придётся трудно в поисках работы.

А на самом деле одного только простого описания чисто производственной стороны специальности тоже недостаточно. Нужно говорить и о личностных качествах, которые сопровождают ту или иную профессию. Это понимали в России давным-давно...

Наша с вами задача — восстановить прервавшуюся духовную связь поколений российской интеллигенции. Именно на нас лежит задача формирования человека, которому дорога российская культура, дорога Россия. “Человек может прожить всю жизнь в пределах своего государства и, не обрести своей родины, так что душа

его будет до конца патриотически пустынно и мертва. Обретение родины есть *акт духовного самоопределения* человека, обуславливающий духовную плодотворность его жизни”. Эти слова великого русского философа Ивана Александровича Ильина, чей богатейший архив по его завещанию недавно был передан в библиотеку МГУ, не могут не найти отклика в сердце каждого из нас»¹.

Рассмотрим некоторые доказательства, которые я полагаю необходимым привести.

Первое доказательство.

Считаю возможным констатировать, что экологический тренд в условиях продолжающегося глобального кризиса и необходимости для всех общественных наук — самый приоритетный, доминирующий, интегрирующий фактор для общественных, естественнонаучных и технических наук, для всех религиозных конфессий, для всех неправительственных организаций, для всех, кроме организованной преступности, терроризма, коррупции. Именно экологический фактор как глобальный компромисс во всех видах взаимодействий «стягивает вместе», актуализирует и стимулирует культуру мира и безопасности, культуру жизни. Поэтому, как я полагаю, возникла необходимость феномена **«культура развития через культуру компромисса»**, который органично включает в себя методологии и концепции *«устойчивого развития»*, *«экологической безопасности»*.

Сегодня, весной 2010 года, когда глобальный кризис во всех странах продолжает свою разрушительную работу; завтра в мире после кризиса, в 2010–2012 годах, самый главный приоритет во всех моделях изменений, перемен, развития — экологический тренд.

Новый главный смысл любой формирующейся теории и методологии развития, глобальной безопасности сформулировал Генеральный секретарь ООН Пан Ги Мун. **«Из всех стоящих перед нами проблем самой серьезной является изменение климата... в этой сфере не следует дожидаться урегулирования глобального экономического кризиса... времени терять больше нельзя... мы должны до-**

¹ *Садовничий В.* Гуманитарное образование в России: мысли вслух: Выступление на Всероссийском совещании-конференции «Традиции и инновации в образовании: гуманитарное измерение». 15 февраля 2007 г. Москва, МГУ // *Мироустройство XXI: мировоззрение, миропорядок: Опыт гуманитарно-социологического исследования.* М., 2007. С. 18, 19.

стичь договорённости относительно решения глобальной проблемы изменения климата, которая имела бы сбалансированный, всеобъемлющий и приемлемый для всех государств характер»¹. (Выделено мною. — В.К.)

Второе доказательство.

Как никогда ранее уже сегодня у всех общественных наук, особенно у социологии и философии, создан приоритетный, уникальный, фундаментальный и оригинальный научный «задел» для именно всенародных действий, поступков для созидательных перемен в России с опорой на экологическую доминанту.

Я имею в виду, прежде всего, труды замечательных учёных России: Д.С. Львова, Н.Н. Моисеева, М.И. Залиханова, А.Г. Гранберга, Р.Г. Яновского, А.Д. Урсула, О.Н. Яницкого.

Знаменательно, что единственное фундаментальное и комплексное исследование **«Научная основа стратегии устойчивого развития Российской Федерации»** было подготовлено коллективом авторов² и опубликовано в 2001 году³.

Поучительно, что авторы исследования в его аннотации чётко и кратко отметили целевую установку этой фундаментальной работы: *«исследование проблем выхода из социального, экономического и экологического кризиса»* России.

¹ Пан Ги Мун, Генеральный секретарь ООН. «Кризис бросит вызов духу глобальной солидарности» // Новые известия. 2009. 14 января. С. 2.

² Селезнев Геннадий Николаевич — председатель Государственной Думы Федерального Собрания Российской Федерации, академик Академии социальных и гуманитарных наук; Христенко Виктор Борисович — заместитель председателя правительства Российской Федерации; Залиханов Михаил Чоккаевич — председатель комиссии Государственной Думы по устойчивому развитию, академик; Львов Дмитрий Семенович — академик РАН, академик-секретарь Отделения экономики РАН; Матросов Владимир Мефодьевич — академик РАН, председатель Экспертно-консультативного совета при Комиссии Государственной Думы по проблемам устойчивого развития; Гранберг Александр Григорьевич — академик РАН, председатель Совета по изучению производительных сил Минэкономразвития России и РАН; Левашов Виктор Константинович — доктор социологических наук, руководитель Аналитического центра стратегических социальных и политических исследований ИСПИ РАН; Урсул Аркадий Дмитриевич — академик АН Молдовы, президент Международной академии ноосферы (устойчивого развития); Шелехов Александр Михайлович — заместитель председателя Комиссии Государственной Думы по проблемам устойчивого развития, доктор физ.-мат. наук, профессор.

³ Селезнев Г., Христенко В., Залиханов М., Львов Д., Матросов В., Гранберг А., Левашов В., Урсул А., Шелехов А. Научная основа стратегии устойчивого развития Российской Федерации // Безопасность Евразии. 2001. № 4. С. 497–638.

«Научная основа стратегии устойчивого развития Российской Федерации – отмечают авторы исследования, – есть результат исследований проблем выхода из социального, экономического и экологического кризиса, и разработки направлений долгосрочного развития России, отвечающих ее национальным интересам и соответствующих принятым Саммитом и Конференцией ООН в Рио-де-Жанейро в 1992 г. “Декларации об устойчивом развитии” и “Повестке дня на XXI век”. В работе учитывались дополняющие их документы Генеральной Ассамблеи ООН (июнь 1997 г.), “Основные положения государственной стратегии Российской Федерации по охране окружающей среды и обеспечению устойчивого развития” и “Концепция перехода Российской Федерации к устойчивому развитию”, утвержденные Указами Президента РФ от 4 февраля 1994 г. и от 1 апреля 1996 г., разработанный Правительством РФ соответствующий проект (1998 г.).

Авторы излагают новую парадигму и социальные критерии устойчивого развития России, доктрину и механизмы экономики развития, дают обоснование необходимости комплексного учета экологических, геополитических и других аспектов развития»¹.

В последующих исследованиях известного российского и молдавского философа и эколога Аркадия Дмитриевича Урсула, проблемы развития России были рассмотрены в единстве формирования современного мировоззрения, новейших подходов к методологии и концептуализации национальной безопасности России, к уточнению теории устойчивого развития².

Социологический подход к пониманию уникальной роли экологии в формировании теории культуры развития России сложился во многом благодаря работам замечательного философа, социолога, эколога Олега Николаевича Яницкого, основателя

¹ Селезнев Г., Христенко В., Залиханов М., Львов Д., Матросов В., Гранберг А., Левашов В., Урсул А., Шелехов А. Научная основа стратегии устойчивого развития Российской Федерации // *Безопасность Евразии*. 2001. № 4. С. 498.

² Урсул А.Д. Принцип «безопасность через устойчивое развитие»: концептуально-методологический анализ // *Безопасность Евразии*. 2009. № 2; *Он же*. Научная картина мира XXI века: тёмная материя и универсальная вселенная // *Безопасность Евразии*. 2009. № 1; *Он же*. От модернизации к футуризации образования: инновационно-опережающие процессы в интересах устойчивого развития // *Безопасность Евразии*. 2008. № 3; *Он же*. Природа безопасности // *Безопасность Евразии*. 2008. № 1.

отечественной социальной экологии. В его работах «Социология риска» (2003), «Экологическая культура. Очерки взаимодействия науки и практики» (2007) практически впервые были рассмотрены подходы к созданию новой общественной науки, новой системы категорий, позволяющие современному поколению учёных создавать новые смыслы, новое знание, новые методологии и концепции для понимания и создания как фундаментальных, так и прикладных работ о настоящем и будущем России¹.

«Что же такое современный кризис, с моей точки зрения как социолога? Это, по моему мнению, плата за бездумное следование модели потребительского общества, заимствованной в США, — справедливо, на мой взгляд, утверждает О.Н. Яницкий. — Это также плата за “зонтичные исследования”, отказ от углубленной работы над теорией общества, которое строится в России. Наши социологи, как правило, избегают политико-идеологических вопросов. Это, наконец, забвение ими своей гражданской обязанности — критического взгляда на общество и донесения его до публики, чем всегда отличалась русская социология, начиная с Н.К. Михайловского и А.И. Герцена.

Считаю, что разработка методов и теории построения прогноза и сценариев развития мира и России чрезвычайно актуальны для российской социологии. Перед ней открывается огромное проблемное поле: трансформация глобального миропорядка. Обозначу его некоторые проблемные “узлы”: усиление давления изменяющейся экономики на социум, развитые страны против развивающихся, международное регулирование против национального суверенитета, свобода торговли против протекционизма, риски глобального изменения климата и, наконец, грядущий передел ресурсов планеты. Если мы не сможем работать в “опережающем режиме”, не создадим вновь социальную прогностику — окажемся в роли уже не “догоняющих”, а отставших навсегда.

Пора, наконец, оценить социальные и экономические потери, которые несет нам третья волна маркетинга, особенно в отношении нашей ключевой проблемы: соотношение “население — территория”. Потеря качества жизни вследствие всеобщей мар-

¹ Яницкий О.Н. Экологическое мышление эпохи «великого передела». М.: 2008; *Он же*. Кризис и социология // Социологические исследования. 2009. № 5; *Он же*. Историческая социология: поиск истины (о книге Н.В. Романовского «Историческая социология») // Социологические исследования. 2009. № 6.

кетизации — угроза здоровью и безопасности общества. Особый риск в том, что коммодификация среды обитания проявляет себя косвенно, поскольку скрыта за показателями роста заболеваемости, смертности, миграций и т. д. Значит, социальные последствия изменения связки “среда обитания — человек” должны быть оценены до того как они станут необратимыми. То есть, предсказаны, спрогнозированы. Для защиты человечества от глобальных природно-климатических сдвигов «подушки безопасности» не существует. Всемирное поддержание местной производительной жизни, ее связи с природным и рукотворным ландшафтом, — важнейшее условие сохранения народа и страны в целом, социальной идентичности ее граждан»¹.

Третье доказательство.

Возможно, что именно экологический тренд в изучении причин и хода кризиса 2008–2010 года, в исследовании особенностей мира после кризиса позволяет достойно, без особо больших денег значительно приблизиться к решению главной цели культуры развития через компромисс, культуру компромисса — единению самых различных групп в российском обществе, к национальной консолидации для обеспечения достойной, благополучной и безопасной жизни по справедливости, по правде. *Я говорю о наличии уникального исторического шанса — согласовать и гармонизировать цели, идеалы, ценности, интересы миллионов российских граждан на основе общего дела. Именно экологические реальности и необходимость для всех сообща в сжатый промежуток времени решить большие экологические проблемы поможет всем нам осуществить личное участие в Общем Деле и добровольно возложить на себя ответственность за свои действия, за результаты этой совместной работы.*

Такой Момент наступил.

В России, пишет О.Н. Яницкий, «наиболее дальновидные политики поняли, что депопуляция — тоже результат деэкологизации. И хотя идеи самосохранения нации подавались поначалу в форме “национальных проектов”, было очевидно, что придет момент, когда Россия осознает всеобщую основу своих проблем — отношение к природному и человеческому материалу. Это очень трудный ментальный поворот, тем более для российской эли-

¹ Яницкий О.Н. Кризис и социология // Социологические исследования. 2009. № 5. С. 11, 12.

ты, мыслящей категориями “здесь и сейчас” (и при этом лично “Я” – везде и нигде), построившей себе для этого отдельный мир, тянущийся от скважин, газоперерабатывающих заводов и транзитных сетей и заканчивающийся в тихих подвалах швейцарских банков. **И все же в самое последнее время мелькнул лучик надежды, что начался поиск компромисса между эгоизмом денежных мешков и ответственностью за страну и ее людей в целом.** Еще раз скажу: ключевая роль здесь принадлежит даже не интеллигенции, но уму и чувству ответственности государственных мужей, потому что теоретически (и даже экономически) вполне можно представить себе картину, когда Россия будет представлять собой бесконечное поле нефтяных вышек, карьеров и разрезов. Без русских, без других коренных национальностей и малых народов. Так, нечто вроде международного ресурсного “котлована”.

Чтобы этого не случилось, нужна консолидация и мобилизация всех действительно патриотических сил и интеллектуальных ресурсов для разработки модели социально-экологической модернизации России, модели, которая бы обеспечила одновременное достижение нескольких целей: устойчивое поступательное развитие российского общества, наращивание его экономической мощи, и социальной привлекательности, обеспечение его экономической и иной безопасности при минимальных рисках и необратимых потерях для локальных экосистем и биосферы в целом»¹. (Выделено мною. – *В.К.*)

Особое значение такого Моментa, по моему мнению, состоит в том, что для такого Общего Дела есть шанс, «лучик надежды» соединить вместе интеллектуальный потенциал и гражданскую активность «согласных граждан», «несогласных граждан» и «равнодушных граждан».

По-моему, для созидающего экологического тренда очень важны: критика, самокритика, ирония, самоирония. Например, интересный и глубокий критический научный анализ состояния идеи «национального согласия во имя развития» представлен в статье известного политолога Лилии Шевцовой «Как Россию унизили» в первой статье газетной авторской версии фрагмента книги «Одинокая держава: Почему Россия не стала Западом и по-

¹ Яницкий О.Н. Экологическое мышление эпохи «великого передела». М., 2008. С. 220, 221.

чему России трудно с Западом», которая опубликована в Москве в 2010 году (подписана к печати в ноябре 2009 г.)¹.

Развёрнутый анализ состояния перспектив модернизации России представлен в обстоятельной и аргументированной статье В.Л. Шейниса «Время перевести стрелку: Действительный выход из кризиса мы найдём не на традиционном, а на модернизационном пути развития страны»².

Особый интерес представляет оригинальная исследовательская статья известного политолога и экономиста А.И. Неклесса «Другая Европа: Линии размежевания и интеграции в третьем тысячелетии: старые и новые». Автор предложил новое понимание среды и контекста для методологии и концептуализации исследований процессов в мире после кризиса. «На планете складывается сегодня подвижное, культурно насыщенное пространство, — констатирует А.И. Неклесса, — где происходит не столько «столкновение цивилизаций», сколько взаимодействие и конкуренция различных форматов культуры в борьбе за мировую гегемонию, за моральное, интеллектуальное, историческое лидерство, за то, чтобы мир признал людей определенного образа будущего.

И не исключено, что сила культурно-цивилизационной гравитации тех или иных сообществ, являющихся одновременно социальной общностью и в определенном смысле политической множественностью, а равно их устремленные в будущее ориентации, начнут перевешивать сугубо национальные претензии, экономические или, территориальные устремления традиционных субъектов мировых связей»³.

Важные проблемы смысла справедливости в условиях кризиса, особенностей субъекта изменений в период глобального кризиса для российского общества рассмотрены профессором МГУ им. М.В. Ломоносова, президентом Института национального проекта «Общественный договор» А. Аузаном на страницах «Литературной газеты» в ходе беседы с корреспондентом газеты Е. До-

¹ *Шевцова Л.* Одинокая держава: Как Россию унизили // Новая газета. 2009. № 65. 22 июня. С. 7.

² *Шейнис В.* Время перевести стрелку // Независимая газета. 2009. 19 июня. С. 8.

³ *Неклесса А.* Другая Европа // Независимая газета. 2009. 10 апреля. С. 8.

брыниной¹, а также в авторской статье «Договор – 2009: В поисках нового контракта»².

М. Ремизов, Н. Кричевский, Р. Карев, Д. Верхотуров, М. Фейгин, С. Белковский в неправительственном докладе «Выбор России: катастрофа или революция сверху?» представили объёмное, интересное и оригинальное исследование актуальных проблем состояния и возможных перемен в России³.

В интересной и поучительной статье «Криминальная революция» её автор Андрей Рябов, эксперт «Горбачев-фонда» обосновывает важнейшую для консолидации России идею: «...традиционные формы социального протеста, если, конечно, относиться к ним как к нормальному явлению в современных обществах, особенно в условиях кризиса, не представляют угрозы. Напротив, *если вовремя направить социальные протесты через каналы и институты, предусмотренные Конституцией (политические партии, профсоюзы, НПО, гражданские инициативы), эти формы способны оказаться весьма конструктивными, ибо могут помочь в поисках и выработке решений не только по выходу страны из кризиса, но и созданию новой “модернизированной” посткризисной реальности. Впрочем, для достижения столь позитивного результата нужны встречное движение и готовность обеих сторон ради достижения компромиссов жертвовать собственными амбициями*»⁴. (Выделено мною. – В.К.)

Многостороннее и фундаментальное рассмотрение социологии и философии компромисса как научной проблемы, как научной теории, по доступным мне источникам, принадлежит известным математикам Н.Н. Моисееву и Ю.Б. Гермейеру.

Их обоснование (тезисное) формирующейся гуманитарной теории компромисса может быть представлено в следующей последовательности.

– «На протяжении всей истории цивилизации мир разрывали конфликты и споры между людьми, странами, классами... И каждый раз они как-то разрешались. Часто это были разрушительные войны и революции, отбрасывавшие народы на много лет назад.

¹ Понятия справедливости // Литературная газета. 2009. 29 апреля – 5 мая. С. 3.

² Аuzан А. Договор – 2009: В поисках нового контракта // Новая газета. 2009. № 63. 17 июня. С. 16.

³ Новая газета. 2009. № 73. 10 июля. С. 7–10.

⁴ Рябов А. Криминальная революция // Ведомости. 2009. 22 июня. С. А04.

Теперь же с изобретением оружия массового уничтожения силовые способы разрешения конфликтов недопустимы. Единственный путь — это путь компромиссов, соглашений, взаимовыгодных для всех участников (которые, тем не менее, кое-чем будут вынуждены поступиться). Всегда ли они возможны?» (Н.Н. Моисеев¹).

Полагаю, что исходное и чёткое утверждение *Н.Н. Моисеева убедительно свидетельствует о необходимости утверждения нового глобального института преодоления противоречий — института взаимовыгодных компромиссов.*

— «В антагонистических ситуациях компромиссов не существует». (Н.Н. Моисеев)².

Отмечу, что в теории управления, в теории игр, в теории принятия решений для таких ситуаций (антагонистических) выделен особый класс взаимодействий (игр), которые определяются как игры только «с нулевой суммой»; если есть в игре «победитель», то есть и обязательно «побеждённый».

— «Возможность принятия коллективных решений предполагает, что среди целей участников конфликта есть такие, в достижении которых все они заинтересованы. Решения, направленные на обеспечение этих целей, мы будем называть еще и кооперативными, поскольку они определяют совместные действия, распределение обязанностей между, участниками, необходимые для обеспечения общих интересов». (Н.Н. Моисеев)³.

Таким образом, Н.Н. Моисеев вводит **первое условие (первое определение)** для феномена компромисса в условиях неантагонистических ситуаций — *кооперативные взаимодействия.*

— По мнению Н.Н. Моисеева «особую роль должно сыграть создание специальных процедур и методов поиска и утверждения компромиссных решений. Этим термином мы условимся называть такие коллективные решения, — уточняет он, — при реализации которых каждому из участников приходится поступаться какой-то частью собственных интересов, во имя достижения некоторого общего. Масштабы современных трудностей и экологического, и экономического, и политического характера таковы, что опыта, на основании которого обычно принимаются подобные коллек-

¹ Моисеев Н.Н. Восхождение к Разуму: Лекции по универсальному эволюционизму и его приложениям. М., 1993. С. 155, 156.

² Там же. С. 156.

³ Там же. С. 157.

тивные решения, — опыта экономистов, дипломатов и политиков оказывается, совершенно недостаточно и жизнь ставит на повестку дня создание специального научного фундамента»¹.

Второе условие (определение) для создания теории компромисса, по Моисееву, — *строительство специального научного фундамента.*

Третье условие (определение) для осуществления институционализации компромиссности Н.Н. Моисеев формулирует наиболее полно и обстоятельно.

«Человек нуждается в свободе поиска во всех сферах своей жизнедеятельности — это закон жизни, закон эволюции, один из механизмов изменчивости! Что из того, что подобные стремления к равенству и свободе противоречивы: **вся наша жизнь — непрерывное преодоление противоречий и это всегда поиск возможных компромиссов, преодолевающих противоречия и способных обеспечить не только наше сиюминутное существование, но и наше будущее,** — утверждает Никита Николаевич Моисеев.

И подобные компромиссы существовали всегда. Их утверждение и составляло содержание процесса антропогенеза сначала на его доисторической стадии, а затем — истории. В далеком прошлом они находили свое выражение в биосоциальных законах, которые управляли первобытной общиной (стадом неоантропов). Позднее возникли нравы и нравственность, наконец, появились законы, регламентирующие жизнь общества, определяющие и сегодня структуры этого извечного компромисса. И формирующие его новые варианты.

Пределом желаемого на интуитивном уровне является сочетание “абсолютной свободы” и “абсолютного равенства”. Но оно, такое сочетание, не только невозможно, но и принципиально недостижимо. Поэтому стремление к такому абсолюту — даже не утопия, это — фантом и к тому же опасный, как всякая соблазнительная нереализуемая идея.

А социалистическая идея — не просто возможный компромисс. Это — компромисс между равенством и осознанной (необходимой для выживания общества) мерой несвободы. Социализм — это своеобразный общественный договор. И подобный компромисс должен быть зафиксирован в системе нравственных идеалов и законов раз-

¹ Моисеев Н.Н. Восхождение к Разуму: Лекции по универсальному эволюционизму и его приложениям. М., 1993. С. 157.

вития общества. И заметим еще, что такой компромисс не может быть заданным раз и навсегда: меняются условия жизни, а вместе с ними и мера несвободы»¹. (Выделено мною. — В.К.)

По существу, это не столько одно из определений формирующегося института научного изучения компромиссного, компромиссности, компромисса, сколько важнейший фундаментальный принцип нового гуманизма XXI века, новой Московско-Шанхайской модели миропорядка XXI века, нового мировоззрения XXI века.

В итоге **третьим условием (определением)** формирования концепции компромисса может быть назван *универсальный эволюционизм*.

— «Любая человеческая активность, как и ее результаты, всегда ограничена: потенциальными возможностями самого человека, законами, принципами, — констатирует Н.Н. Моисеев. — Ограничены не только физиологическими, природными и техническими возможностями человека, но и его принадлежностью к обществу, моралью, нравственностью... Свобода и необходимость, свобода и равенство — все эти столь привлекательные понятия взаимно противоречивы. Их противостояние существует столько времени, сколько существует человек. И на протяжении всей истории они сопровождали его жизнедеятельность. И **любые общества были вынуждены утверждать своеобразные компромиссы между неограниченной свободой личности, ее активностью, от которой зависели благосостояние людей, перспективы и успехи общественного развития, и определенными нормами поведения. Другими словами, компромиссы между стремлением людей к равенству, свободе и общественной необходимостью, согласования своих действий с интересами и стремлениями других людей. Всегда одними сторонами этой противоречивости приходилось жертвовать ради других, ибо эти стороны человеческого бытия могут существовать лишь в неразрывном единстве. Структура и эффективность таких компромиссов зависели от внешних условий, характера производительных сил и т. д. И любая гипертрофия одной из сторон общественной жизни приводила общество к деградации.**

Те племена и народы, которые находили в этом извечном единстве противоречивых тенденций компромиссы, наиболее соответствующие условиям своей жизнедеятельности, выходили вперед, обеспе-

¹ Моисеев Н.Н. Универсум. Информация. Общество. М., 2001. С. 162.

чивая свое благополучие и прогресс цивилизации в целом»¹. (Выделено мною. — В.К.)

Таким образом, **четвёртым условием (определением)** важности создания фундаментальной теории компромисса, института компромисса может быть назван тезис: *необходимость компромиссов*.

Пятое условие (определение) Н.Н. Моисеев раскрывает на основе теории устойчивого компромисса, разработанной профессором МГУ им.М.В. Ломоносова Ю.Б. Гермейером. Исследования компромиссов, показали, — поясняет Моисеев, — «что наличие у субъектов общих целей еще не гарантирует существования компромисса. Гермейер и начал систематическое изучение методов поиска компромиссов и тех условий, когда в конфликтной ситуации может существовать взаимовыгодный (или, как говорят, устойчивый) компромисс. Последнее означает, что субъект, нарушивший условия компромисса, теряет в степени достижения своих целей. Это условие очень важно — оно служит гарантом того, что все участники коллективного решения будут ему следовать — поскольку каждому это выгодно. В итоге теория Гермейера — это, по существу, важнейший фрагмент теории кооперативного взаимодействия, которое, наряду с внутривидовой борьбой, является одним из основных механизмов, определяющих развитие живого мира и человеческого общества, в частности (и в особенности!).

Сама теория может оказать действительно большую помощь в решении проблем экологии и кооперативного взаимодействия в экономике и социальной сфере, ибо интересы людей весьма редко носят чисто антагонистический характер. Чаще всего в спектре их интересов присутствует общая составляющая. Особенно в настоящее время, когда в обеспечении стабильности природной среды и согласовании с ней своей производственной деятельности заинтересованы все люди планеты (хотя далеко не все отдадут себе в этом отчет)»².

Теперь можно сформулировать, по моему мнению, **пятое условие** для функционирования концепции компромисса так: *взаимовыгодный компромисс может быть устойчивым*.

— «Есть еще одна причина, благодаря которой проблемы ком-

¹ Моисеев Н.Н. Свобода и необходимость: Неизбежность компромиссов // Восхождение к Разуму: Лекции по универсальному эволюционизму и его приложениям. М., 1993. С. 6, 7.

² Моисеев Н.Н. Восхождение к Разуму... С. 158.

промиссов пока еще находятся на периферии общественной мысли и не оказывают заметного влияния на практику современной жизни и на представления людей об эвристических возможностях теории компромиссов. Я это понял во время многочисленных дискуссий по проблемам энвайроментального характера. Существуют, и притом весьма квалифицированные, люди, искренне убежденные в том, что компромиссов в большинстве современных экологических ситуаций просто и быть не может. Только борьба, бескомпромиссная борьба, аналогичная внутривидовой борьбе наших пращуров на ранних ступенях антропогенеза. Она-то и должна разрешить все противоречия. Согласно таким взглядам, для успешного развития нужен Рынок, Рынок в “чистом виде”. В процессе этой борьбы сами по себе отомрут негодные технологии и выживут те народы и те группы населения, которые смогут лучше приспособиться к изменяющейся экологической ситуации, как это уже не раз случалось в истории человеческого рода.

Такую систему взглядов я называю традиционно рыночной. Мне представляется, что в современных условиях тот ход событий, который кажется естественным, даже не может обсуждаться в качестве альтернативы. Ныне такая борьба — это конец всему! Тем более что даже небольшой опыт теории компромиссов показывает, сколь много различных ситуаций обладают “кооперативной потенцией”, способной снизить или уменьшить напряженность в обществе»¹ (Н.Н. Моисеев).

По моему мнению, **шестое условие (определение)**, влияющее на создание теории компромисса, может быть названо так: *компромисс возможен как эффективный фактор преодоления и минимизации противоречий и напряженности в обществе.*

Отмечу, что если первые пять условий (определений) обеспечения создания концепции компромиссности «развёртывали» дуальную позицию «компромиссность — справедливость», то шестое условие (определение) выявляет потенциал дуальной оппозиции «компромиссность — бескомпромиссность».

— По мнению Н.Н. Моисеева, для того, чтобы «найти компромисс, субъекты должны сесть за стол переговоров, четко изложить суть своих интересов, вдуматься в аргументы других сторон, в рассуждения «ученых посредников» — специалистов и, наконец, при-

¹ Моисеев Н.Н. Восхождение к Разуму... С. 159, 160.

нять логику анализа, позволяющую убедиться в том, что в результате принятия компромисса все субъекты окажутся в состоянии более предпочтительном, чем без предлагаемого соглашения.

Значит, при определенном уровне образованности субъектов (предполагающем и знание принципов анализа конфликтных ситуаций) и, естественно, при желании найти рациональное решение на основе рассудка, а не эмоций все возникающие “мнимые” конфликты можно считать “принципиально устранимыми”. **К сожалению, в сегодняшнем мире очень много подобных конфликтов не находят своего разумного разрешения из-за элементарного незнания возможностей отыскания компромиссов,** — поясняет Никита Николаевич Моисеев. — К ним относятся конфликтные ситуации, связанные с различиями экономических интересов, конфликты, в основе которых лежат разнообразные экологические факторы (пример — проблема “кислых дождей”) и т. п. Во всех подобных случаях, или почти во всех, могут быть найдены удовлетворительные кооперативные соглашения с помощью тех методов, которые уже предлагаются современной наукой. И такие коллективные решения будут постепенно входить в жизнь, по мере того как люди начнут лучше понимать суть конфликтов и способы их преодоления, по мере того как будет создаваться правовая и организационная основа формирования кооперативных соглашений. Все это вместе я называю “институтами согласия”, ибо все эти процедуры действительно требуют определенного институирования, типа исследовательских центров и судов с высоким уровнем весьма специального профессионализма¹. (Выделено мною. — В.К.)

В итоге, **седьмым условием (определением)** создания и функционирования теории компромисса как «института согласия», как теории «кооперативных соглашений» может быть тезис: *исключительно важно понимать смысл компромисса, уметь его искать, организовывать, обеспечивать функционирование механизмов компромисса, оценивать и достойно осуществлять результаты достижения компромисса и тщательно извлекать уроки из опыта несостоявшихся компромиссов.*

Эти семь исходных условий (определений) для «институирования» (по выражению Н.Н. Моисеева) компромиссов дополнены в

¹ Моисеев Н.Н. Восхождение к Разуму... С. 159.

исследованиях многих учёных России и других стран мира в 2000–2010 годах, моих работах, о которых уже говорилось в предыдущих главах.

* * *

Отмечу главное, по итогам исследований во второй главе книги: *во-первых*, обозначились позитивные итоги исследований возможности влиять через опережающие, предотвращающие компромиссы на смягчение последствий проявления антагонистических противоречий; *во-вторых*, осуществлено «органичное» встраивание компромиссности в создание теории и методологии Больших Проектов: Российского Геокультурного Созидающего Проекта, Основ теории национальной безопасности России на 2010–2020 годы, Концепции глобальной структурной гуманитарной революции XXI века, нового гуманизма XXI века, новой Московско-Шанхайской модели миропорядка XXI века.

В-третьих, взаимодействие дуальной позиции «компромиссность – справедливость» с дуальной оппозицией «компромиссность – бескомпромиссность» создают необходимую динамику и энергетику для развёртывания самого института компромиссного, для становления социологии компромисса как оригинальной научной теории, как самостоятельного звена в рамках общей социологии, как важного учебного курса.

Глава 3 Основные категории теории компромисса

Для обозначения особой важности миссии социологии в деле участия по формированию культуры развития через компромисс, культуру компромиссного, по предотвращению фактически уже готовящейся глобальной ядерной войны XXI века считаю возможным предложить новое понятие – «**компромиссогема**». Ранее в моих исследованиях сложилась необходимость «социологически» понять и зафиксировать как возникает идеологическое из культурного и мифологического (религиозного). По существу возникла проблема обоснования становления идеологической социализации и идеологической культуры.

Я предложил и обосновал понятие «**культурогема**» для дополнения уже «работающих» категорий «**мифологема**» и «**идеологема**».

Вот последовательность моих размышлений.

В понимании механизмов, через которые происходит социализация, исходным, на мой взгляд, является процесс взаимосвязи, идентификации ребёнка с родителями, другими детьми. По существу, здесь исходное звено освоения индивидом семейной культуры, образа жизни, норм, традиций, обычаев.

Само исходное звено содержит три взаимосвязанные этапа, три феномена, три микромеханизма, три микропроцесса: во-первых, это *паттерн* который соединяет самосознание ребёнка с культурой, с языком — т. е. семантизирует сознание. Во-вторых, нужно обозначить роль *аттитюда*, выражающего непосредственность восприятия ребёнком другого человека, реагирующего на его поступки (одобрение, безразличие, гнев и т. д.). Тем самым происходит событие связи индивидуального (ребёнка) с другим, с семьёй — с другим аттитюдом. В-третьих, очень важен феномен *интериоризации* как микропроцесс «присвоения» сознанием ребёнка своего опыта, своих результатов, норм, обычаев, традиций, ценностей и т. д.

В механизме доидеологической социализации именно эти три микромеханизма на этапе первичной социализации раннего детства (4–6 лет), влияют на полноту вхождения ребёнка в семью, в общество. *Обобщённо я предложил обозначить такое взаимодействие трёх феноменов (паттерна, аттитюда, интериоризации) на этапе первичной социализации (4–6 лет) культурогемой*¹.

Фактор времени позволяет образно представить последовательность продвижения в детстве и юности от «набора элементов» к определённой последовательности своеобразных идеологических гибридов (конгломератов): культурогема (4–6 лет) — мифологема (7–12 лет), идеологема (13–18 лет).

Исходным, первым этапом для формирования понятия **компромиссогема** я считаю возможным предложить *логику дуальной позиции: компромиссное — справедливое и логику дуальной оппозиции: компромиссное — бескомпромиссное*.

Для понимания второго этапа обоснования новой категории теории компромисса очень актуально в 2010 году суждение

¹ Кузнецов В.Н. Идеология: Социологический аспект: Учебник. М., 2005. С. 479–482, 511.

Н.Н. Моисеева, представленное им в 1993 году. «Надо научиться обнажать противоречия, которые всегда существуют в обществе, — справедливо и убедительно, по моему мнению, размышляет Никита Николаевич Моисеев, — и создавать способы нахождения коллективных решений, которые всегда будут некоторыми компромиссами. Должно возникнуть ясное понимание того факта, что в наш век экологического императива и ядерного оружия без компромиссов, без институтов согласия дальнейшее развитие общества перспективы не имеет!»¹.

Я полагаю, что именно в таком контексте можно и нужно воспринимать реальное *«обнажение противоречий»*, осуществлённое Президентом России Владимиром Владимировичем Путиным в его речи 9 мая 2007 года на Красной площади Москвы в связи с 62-й годовщиной Победы над фашизмом. «В этот день мы неизменно задумываемся о судьбах мира, о его стабильности и безопасности, — обратился Президент Российской Федерации В.В. Путин к участникам военного парада и его гостям, к народам России, к народам всех стран и континентов. — И уроки той страшной войны с каждым годом приобретают все больший смысл и значение. День Победы роднит и объединяет не только граждан России, но и наших ближайших соседей в странах Содружества. Все мы глубоко благодарны поколению людей, на долю которых выпал тяжкий жребий войны. Они передали нам свои традиции братства и солидарности, поистине выстраданный опыт единения и взаимопомощи. И мы будем свято хранить память об этом, свято хранить это историческое достояние.

А те, кто пытается сегодня принизить этот бесценный опыт, кто оскверняет памятники героям войны, — оскорбляет собственный народ, сеет рознь и новое недоверие между государствами и людьми.

Мы не вправе забывать — причины всякой войны нужно, прежде всего, искать в ошибках и просчетах мирного времени. А их корни — в идеологии конфронтации и экстремизма. Тем более что и в наши дни таких угроз не становится меньше. Они лишь трансформируются, меняют свое обличие. И в этих новых угрозах, как и во времена Третьего рейха, — все то же презрение к

¹ Моисеев Н.Н. Восхождение к Разуму: Лекции по универсальному эволюционизму и его приложениям. М., 1993. С. 169.

человеческой жизни, те же претензии на мировую исключительность и диктат.

Убежден, только общая ответственность и равноправное партнерство способны противостоять этим вызовам, способны дать согласованный отпор любым попыткам развязать очередной вооруженный конфликт, подорвать безопасность в мире»¹.

Третьим этапом в процессе определения понятия компромиссогома считаю возможным назвать *уникальное, сущностное свойство компромисса: он возможен тогда и только тогда, когда после его согласования и утверждения обязательно и непременно выигрывает, чувствует себя победителем каждый его участник, каждая сторона оформления компромисса, каждый его субъект.*

Практически не исследовано в общественных науках важное свойство этого этапа: да компромисс возможен только при наличии воли; умения его найти; соединить терпимость, сотрудничество, диалог и доверие на докомпромиссной стадии; тщательно, многотрудно, иногда в течение многих дней, месяцев и лет, талантливо поработать. Однако достижение компромисса, особенно на стадии культуры компромисса сопровождается практически всегда надеждением каждого субъекта компромисса новой энергией, креативностью, обретением (уточнением) смысла жизни, мечты.

По существу, речь идёт о важности позиции субъекта компромисса, о его готовности к поступку по поиску компромисса, по его учреждению, по его осуществлению.

Четвёртым этапом формирования и определённости компромиссогомы социологии предотвращения ядерной войны можно назвать главную доминанту из фрагмента высказывания Генерального директора МАГАТЭ, лауреата Нобелевской премии мира Мохаммеда Эль-Барадея «Мы живем в сложное время. Нарастает опасность ядерной катастрофы, – констатировал он. – Как я упомянул в своем докладе, угроза ядерной катастрофы выросла, сама проблема становится все более сложной. Существует ядерный терроризм. Актуальным становится вопрос об охране ядерных материалов, в том числе об их непосредственной, физической защите. Все больше появляется стран, способных завершить ядерный цикл, следствием чего становятся попытки получить ядерное оружие или создать возможности для его производства.

¹ Московские новости. 2007. 11–17 мая. № 18. С. 9.

Результат, который мы сейчас имеем, — полная стагнация в решении проблемы ядерного разоружения, так как государства продолжают видеть в ядерном оружии залог своей безопасности. И те страны, которые им не обладают, стремятся заполучить его для обеспечения своей безопасности. Как следствие — стран, которые стремятся стать обладателями ядерного оружия, становится все больше. И это **ядерное оружие может быть применено**. Случайно или намеренно — это не так важно.

Д-р Кантор накануне справедливо говорил о том, что происходит «банализация» ядерной угрозы — она стала общим местом, и ее не воспринимают всерьез, нет понимания того, что ядерная катастрофа может действительно уничтожить нашу цивилизацию. И когда мы видим, что такие люди, как У. Перри, Д. Шульц, которые имеют полувековой опыт работы в условиях «холодной войны» и ядерного противостояния, говорят о необходимости запрета ядерного оружия, я думаю, что это сигнал, важный сигнал к действию. Нам необходимо принципиально изменить нынешнюю систему безопасности. Нужна такая система безопасности, которая не будет основана на ядерном оружии. Само же ядерное оружие должно быть определено как оружие геноцида, и ему не должно быть места в нашей системе коллективной безопасности»¹. (Выделено мною. — В.К.)

Я определяю эту доминанту (четвёртый этап) как **«необходимость действовать социологически уже сегодня для предотвращения ядерной войны XXI века»**.

Вместе четыре этапа составляют содержание и структуры компромиссогема. Теперь может быть образована такая последовательность: *культурогема* (4–6 лет), *мифологема* (7–12 лет), *идеологема* (13–18 лет), *компромиссогема* (19 — вся последующая жизнь).

В подтверждение приведу интересный фрагмент из интервью Шимона Переса, награждённого Нобелевской премией мира (совместно с Ицхаком Рабином и Ясиром Арафатом) за обеспечение подписанных в Осло (1994 год) соглашений между Палестинской автономией и Израилем, избранного в июне 2007 года президентом Израиля на ближайшие семь лет, которое он дал газете «Московский комсомолец».

¹ <http://www.pnc2007.org/events/news/text-79/.html/29.06.2007>

«— Хотелось бы вернуться к вашим отношениям с супругой. Как распределяются семейные обязанности?»

— Все просто. Она готовит еду, а я мою посуду.

— Ей нравится ваша работа?»

— Она не любила мою политическую жизнь, но, с другой стороны, всегда знала, что это служит целям государства. Она не интересовалась моей карьерой — она интересовалась моей службой народу.

— А часто вам приходилось преодолевать кризис в отношениях?»

— Кризисы в отношениях случаются между двумя людьми и решаются двумя. Мы никогда третьих лиц не привлекали. *В семейной жизни, как в политике: нужно приходиться к компромиссам. И даже те, кто не любит компромиссы, обязаны любить жизнь в ее проявлении*¹. (Курсив мой. — В.К.)

После 8 августа 2008 года новые фундаментальные глобальные требования от народов мира оформились, по моему мнению, ко всем представителям общественных наук, экспертному сообществу, к работникам (творцам) всех средств массовой информации: стало остро необходимым в сжатые сроки представить действительно стремительно расширившийся спектр глобальных гуманитарных взаимодействий через совокупность адекватных конкретных конструктов, концептов, категорий, смыслов, «измерений», «императивов», «постулатов», «аксиом» и т. д.

Здесь главная, действительно историческая задача: помочь народам мира, — Субъекту Глобального Компромисса, Субъекту Глобальной Игры, Субъекту Глобальной Безопасности — миллиардам людей в возможно сжатые, приемлемые сроки понять смысл происходящего, причины и динамику кризисных перемен сложных 2008—2009—2010 годов, выработать достойную и посильную личную позицию, мотивацию и волю к достойным поступкам в реальных ситуациях, в действиях по предотвращению оформляющихся опасностей и угроз жизни людей, их жизнеобеспечению, их достоинству, правде и справедливости.

Интересен тезис известного российского экономиста Михаила Делягина о концептуальных особенностях развернувшихся после 8 августа 2008 года кризисных перемен. «Финансовый кризис — лишь выражение грандиозного комплексного перелома всего

¹ Московский комсомолец. 2007. 15 июня. С. 7.

мироустройства, — считает он, — сопоставимого по своим масштабам с Реформацией (которой сформировалась современная система организации общества, основанная на государстве)»¹.

Философско-социологический тезис предложил известный и авторитетный автор еженедельника «Завтра» Гейдар Джемаль.

«Для современного человека экономический кризис проявляется, прежде всего, не в коллапсе производительных сил природы (она давно побеждена и работает как машина под действием мощных стимуляторов) — этот кризис для него начинается с девальвации ценных бумаг, — констатирует он. — Попросту говоря, кризис сегодня есть обнуление виртуальных стоимостей, исчезновение смысла в знаках, которые обозначали право на, то или иное количество материальных благ. То есть и сегодня кризис тесно связан с коллизией внутри коллективного сознания, но не в виде того, что природа перестаёт “давать”, а в том, что инструменты присвоения этих даров, изобретённые обществом, вдруг перестают этим же обществом признаваться. Вроде как всегда проходил через турникет по своему пропуску, а сегодня пришёл — не пускают!

Обнуление ценных бумаг, утрата стоимости вексельными обязательствами, превращение денег в обойную бумагу... Это только прелюдия к обрушению, как в замедленной съёмке при выключенном звуке небоскрёбов нашего химерического сознания: торговых марок, гламурных брендов предметов роскоши... А за этим могут начать сыпаться вещи посерьёзнее: политические теории, экономические доктрины, наконец, научные концепции мироустройства.

Вот почему так боятся власть имущие упоминания о кризисе: речь идёт не просто о социальном недовольстве выставленных на улицу (“временные трудности” всегда можно объяснить, заболтать, не первый раз!). Нет, кризис по неистребимой тяге человека к гиперреакции ведёт к возникновению неприятных вопросов, которые бросают тень сомнения на всю систему ценностей и мотиваций, коими управляется общество...

Кризис нужен “хозяевам”, чтобы приступить к учреждению нового игрового экономического порядка — без участия в нём широких масс населения, без прав народа на долю пирога»².

¹ Делягин М. Антикризисная программа: Проект для обсуждения // Завтра. 2008. Декабрь. № 49. С. 1.

² Джемаль Г. Кризис реальности // Завтра. 2009. № 3. С. 1, 2.

Социолого-философский аспект глобального кризиса в «Новой газете» представил её обозреватель Алексей Поликовский.

«Кризис, о котором сегодня не говорит только ленивый медведь, залегший в раннюю спячку, — это кризис чего? Что сотрясается в конвульсиях, что страдает от боли, что шатается, грозя рухнуть и разбиться на тысячу кусков? Биржевые аналитики полагают, что биржа; экономисты говорят об экономике; банкиры и политики диагностируют тромбы, поразившие банковскую систему... Но на самом деле кризис постиг не биржу и даже не экономику. То, что мы видим перед собой, — это кризис мироустройства, — пишет в преамбуле, “врезе” к статье А. Поликовский. — ...На наших глазах осыпается не только банковская система — идут трещинами принятые нормы поведения. Человек, запустивший в президента Буша ботинком, реагировал на абсурд абсурдным способом. А что делал человек, который закричал на президента Медведева во время его выступления? Он как оглашенный выскочил из всех норм поведения, потому что внутри норм поведения не оказалось воздуха. Там вакуум. Тем же путем двигались греческие студенты, жегшие костры на улицах Афин и нападавшие на магазины и банки. Если нет легальных способов изменить ситуацию, если социальные колесики и пружинки перестают работать и даже растворяются во времени, как в кислоте, то наступает время полного обвала. Обвал хаотичен и опасен по определению. Внимание, в воздухе кирпичи! Осторожно! То, что вы считаете креслом, сейчас сомкнет челюсти и захрустит костями!

Запредельная, грубая реальность резко вдвигается в наш мир, рвет его тонкую оболочку, впирается грязными ногами на чистые полы и оглушает матерным воплем тех, кто привык к гармонии правильной, состоятельной и удобной жизни. Рушатся не только банки и нормы поведения, рушатся люди: с них облезает окраска, улетают пикейные жилеты и маски благообразия. Уважаемый человек Бернард Мадофф, председатель совета директоров фондовой биржи Nasdaq, арестованный несколько дней назад, на самом деле оказывается строителем финансовой пирамиды и мошенником, укравшим 50 миллиардов долларов. Артур Рыно, московский студент-иконописец, организует банду скинхедов и убивает. Как человек, пишущий святые лики, может убивать? Но дело в том, что внешний мир ослаб и больше не удерживает внутреннего. Внутри безмерно раздутого пузыря оказалась липкая

грязь, а из волшебной открытой бутылки возникает не блаженный старик Хатабыч, а целая армия упырей, плутов и убийц»¹.

Суждения М. Делягина, Г. Джемалю, А. Поликовского, а также те «рабочие понятия», которые я уже приводил на страницах учебного пособия, убеждают в действительной актуальности новой интеллектуальной «оптики».

Важно продолжить изучение сложившейся методологической и концептуальной ситуации, которая обусловлена наличием определённого расхождения между усложнением, ускорением гуманитарных взаимодействий (их практик) – с глубиной и эффективностью их отражения в теориях общественных наук.

Качественно и сущностно новые процессы в духовной сфере; в сфере интеллектуальных инноваций; в пограничных сферах между гуманитарным и негуманитарным; между идеологическими практиками США, НАТО, ЕС и международного терроризма; между честным выполнением Уставов, соглашений, Правил Игры и нечестным отношением к взятым обязательствам (их тончайшего извращения и нарушения) определённо выявили, по итогам моих исследований слабых взаимодействий, потребность в принципиально новом интеллектуальном аппарате:

- здесь важен сам процесс производства новых «смыслов», процесс изучения их последующего функционирования;
- целесообразно иметь в виду логику и динамику введения в научный оборот возможностей гуманитарных «конструктов» и «концептов», которые могут выразить важные тонкие свойства интеллектуальных практик;
- необходимо изучать весь арсенал уже «работающих» и «создающихся» как общенаучных, общесоциологических «категорий», так и новые «категории», которые функционируют в специальном глобальном научном дискурсе по поводу социологической теории, методологии и практик сферы культуры развития;
- особенно актуально и плодотворно исследовать сам процесс взаимодействий «смыслов», «конструктов», «концептов», «категорий».

А по существу, возможно, наступило время для «гуманитарных нанотехнологий», работающих в сферах слабых взаимодействий.

¹ Поликовский А. Обвал, или Кризис мироустройства // Новая газета. 2008. № 94. 18–21 декабря. С. 13.

Здесь, по моему мнению, и может быть создана «*новая оптика*», позволяющая продвинуть методологию и теорию социологических исследований как в пространство и масштаб Институциональной Среды, так и в новые, пограничные области (контекст) взаимодействия Среды и Субъекта, Среды и Объекта компромисса, правды, справедливости.

В представленном исследовании рабочее понятие феномена «**смысл**» может быть определено, по-моему, так:

это способ отражения субъектом взаимодействий, функционирующих между ним и тем объектом, на который действия субъекта направлены с ориентацией как на значимый результат, как на важную цель.

Особенно выделяю такой аспект феномена «смысл»: *во-первых*, смысл создаётся как результат взаимодействия с объектом с учётом влияния среды; *во-вторых*, смыслообразующая функция формируется мотивом, а личностный смысл определяется отношением мотива к цели; *в-третьих*, состоявшиеся и укоренившиеся смыслы могут быть названы важнейшими социологическими единицами сознания человека, формирующими его как гражданина вместе со значениями, через которые и выражаются.

Поучительно, что для сферы гуманитарных наук В.А. Канке соотнёс «**теоретическим конструктам**» требования: непротиворечивости, подтверждаемости и эффективности¹.

Феномен «**концепт**» может быть определён как «понятие, но *понятие*, расширенное в результате всей современной научной ситуации». Этот тезис сформулировал выдающийся специалист по языкознанию Ю.С. Степанов в своей интереснейшей книге «Концепты: Тонкая плёнка цивилизации»². Он уточняет: «Под концептом понимается явление культуры, родственное “*понятию*” в логике, психологии и философии, исторически – “*идеям*” Платона...

Осуществление концепта – это, прежде всего, его *имя*, но часто, притом в самых важных случаях, просто фраза, целое высказывание, бытовое, музыкальное или живописное, картина или даже нечто несловесное, “недискретное”...

¹ Канке В.А. Этика ответственности: Теория морали будущего. М., 2003. С. 9–12.

² Степанов Ю.С. Концепты: Тонкая плёнка цивилизации. М., 2007. С. 19.

Изучение концептов состоит не в классификации их “осуществлений”, а в раскрытии их внутренних мыслительных связей...

В совокупности концептов и их тем открывается какое-то *новое состояние общественной духовной жизни*, не нашедшее ещё общего имени»¹.

И ещё очень важное, по моему мнению, уточнение Ю.С. Степанова. «Понятие “определяется”, – констатирует учёный, – концепт же “переживается”. Он включает в себя не только логические признаки, но и компоненты научных, психологических, эмоциональных и бытовых явлений и ситуаций»².

Важнейшая новая созидаящая, инновационная идея, которая рассматривается автором в ходе всего исследования социологической теории компромисса – это *конструкт «мир и безопасность»*.

Социология и философия гуманитарных взаимодействий, справедливой деятельности понятна и востребована везде: мы все имеем право на достойную жизнь и справедливое мироустройство; мы все несём ответственность за сохранение и укрепление справедливого мира, за своевременное и надёжное предотвращение сползания многих стран и регионов к возможной ядерной войне³.

Суть инновационности теории компромисса, социологии мира и безопасности для каждого человека, для всех народов в убедительности и конструктивности обоснования для всех народов мира единства судьбы, нового мировоззрения, жизнеутверждающего самосознания, новых Правил Игры с прозрачным контролем самих граждан за формированием, трансформациями, выполнением Повестки Дня.

Логика последовательности и дополнительности рассмотрения значения выдающейся Миссии Социологии в деле сплочения народов и оформлении созидающего Субъекта современной истории; опережающего исследования нового нематериального (в основном) Объекта глобальной безопасности; ускорения и углубления изучения главных тенденций в формировании,

¹ Степанов Ю.С. Концепты: Тонкая плёнка цивилизации. М., 2007. С. 4.

² Там же. С. 20.

³ На центральный вопрос для понимания специфики любой гуманитарной науки: «...что это такое – быть, жить эффективно» – В.А. Канке отвечает чётко и убедительно. «Жить и поступать эффективно означает, – поясняет он, – быть справедливым, свободным, честным, ответственным». (Канке В.А. Этика ответственности: Теория морали будущего. М., 2003. С. 41).

Схема 1. Взаимодействие справедливости, несправедливости и антисправедливости

Справедливость (мягкая) как предсправедливость T_1		Справедливость (T_2) Свобода Жизнь		Справедливость (мягкая) как Прощение, Дружба, Щедрость, Благожелательность, Великодушие (T_3) T_3 больше, чем T_2 и T_1	
Антисправедливость T_6	Несправедливость T_4	Доверие Правда Честность Истина Солидарность	Ответственность Законность Безопасность Консенсус Мера	Несправедливость T_5	Антисправедливость T_7
Досправедливость T_8		Культура		Постсправедливость T_9	

Несправедливость (T_4) как досправедливость: диалог, доверие, компромисс, недоверие, небезопасность, заблуждение, неправда.

Антисправедливость (T_6) как досправедливость: произвол, беспредел, бескомпромиссность, подлость, ложь, беззаконие, опасность.

Несправедливость (T_5) как постсправедливость: Долг, ответственность, культура Мира, культура безопасности, культура прав и свобод человека, культура предотвращения, опережающий компромисс, грубость, непорядочность, нечестность, незаконность, несвобода.

Антисправедливость (T_7) как постсправедливость: терроризм (государственный и негосударственный), организованная преступность, коррупция, рабство, предательство.

динамике и функционировании национальной, региональной и глобальной Институциональной Среды осуществляются в моей представленной работе в координатах геокультурного подхода, а также институционально-сетевой методологии¹ (см. схему 1).

Мой подход к «новой оптике» формулируется так: через Культуру – Сеть, Глобальную Игру, Глобальный Компромисс, «мягкую и твёрдую справедливую гуманитарность», «мягкую и твёрдую ин-

¹ Кузнецов В.Н. Геокультура: Основы геокультурной динамики безопасности в Мире XXI: Культура – Сеть. М., 2003; *Он же*. О смысле нового гуманизма XXI века // НАВИГУТ. 2007. № 1; *Он же*. Социология компромисса. М., 2007; *Он же*. Россия и Евразия. М., 2008; *Он же*. Социология идеологии. М., 2008; *Он же*. Институциональная социология как наука о мироустройстве // Безопасность Евразии. 2008. № 1.

теллектуальность, твёрдую и мягкую умность», «твёрдую и мягкую справедливость», культуру компромисса, культуру диалога и культуру предотвращения могут быть своевременно и фундаментально разработаны теоретические основы умной, сильной, справедливой и ответственной культуры развития и национальной безопасности России; справедливой Московско-Шанхайской модели миропорядка, справедливой не-Западной концепции мироустройства.

Именно в рамках предложенного подхода автор предполагает изучить новое понимание смысла справедливости в XXI веке как главного сущного содержания культуры развития через культуру компромисса и глобальной безопасности. Сложившееся в философии понимание различия справедливости через несправедливость на протяжении многих столетий может быть интерпретировано, по мнению автора, по-другому. Теперь многие люди *«во имя высшей справедливости»* достаточно терпимо относятся к ситуациям (практикам) и конструктам: несправедливость, неправда, нечестность, недоверие, небезопасность, заблуждение, незаконность, неравенство, несвобода.

Во имя высшей справедливости многие люди во всех странах мира активно и решительно борются с антисправедливостью: произволом; беспределом; ложью; опасностью ядерной войны, подлостью; беззаконием; государственным и негосударственным терроризмом; организованной преступностью; коррупцией; рабством и предательством (см. схему 1).

Таким образом, в самом предварительном порядке, можно обозначить следующую структуру «новой оптики» для глобально-социологического специализированного научного дискурса по проблемам теории и методологии компромиссного.

Конструкты:

- главное глобальное антагонистическое противоречие;
- глобальный гуманитарный стратегический компромисс;
- солидарная культура компромисса;
- стратегическая партнёрская культура компромисса;
- культура развития;
- мир и безопасность;
- справедливое мироустройство;
- глобальная структурная гуманитарная революция;
- кризисные перемены XXI века;
- Московско-Шанхайская модель миропорядка;

– единая гуманитарная парадигма (на основе геополитики, геоэкономики, геокультуры);
– Мир XXI как Культура – Сеть;
– Мир XXI как Война – Сеть;
– Мир XXI как Глобальная Игра, как Глобальный Компромисс;
– глобальная и национальная цель России: достойная и безопасная жизнь каждого человека, каждого народа по справедливости, по правде.

Концепты:

- социология компромисса;
- культура компромисса;
- компромиссологическая социализация;
- механизм компромисса;
- результат компромисса;
- культура безопасности;
- высокие гуманитарные технологии;
- безопасность человека;
- миссия социологии;
- культура жизни;
- мечта человека;
- позиция человека;
- поступок человека.

Смыслы:

– справедливый миропорядок;
– гуманитарные взаимодействия;
– опережающий компромисс;
– игра с суммой, не равной нулю;
– умная, мудрая, сильная и ответственная национальная безопасность России;
– защита национальных целей, ценностей, идеалов, интересов.

Категории:

- жизнь;
- ответственность;
- достоинство;
- честь;
- правда;
- справедливость;
- честность;

- законность;
- доверие;
- сотрудничество;
- солидарность;
- безопасность;
- прощение;
- истина;
- мера;
- согласие;
- компромисс;
- консенсус;
- мир.

* * *

В итоге: можно определённо утверждать, что в настоящее время сложился фундаментальный корпус базовых понятий (особых, специфических, «своих»), характеризующих действительную самостоятельность темы социологии компромисса в специализированном международном научном дискурсе по проблемам теории и методологии компромисса, культуры компромисса.

Совокупность ключевых понятий можно представить в следующей последовательности: жизнь, мир и безопасность, социология компромисса, социология культуры развития, гуманитарные взаимодействия, гуманитарная справедливость, достоинство, правда, справедливость, доверие, честность, прощение, глобальная игра, справедливый миропорядок, игра с ненулевой суммой, глобальная структурная гуманитарная революция, кризисные перемены, Мир XXI как Культура–Сеть, как Глобальная Игра, как Глобальный Компромисс.

Глава 4

Классификационные показатели теории компромисса

Оформление осенью 2009 года (Ярославль, Нью-Йорк, Питсбург) в рамках социологического компромиссологического научного дискурса глобальной дискуссии о смысле Глобального

Гуманитарного Проекта Мира XXI века дополнило практики функционирования компромиссного рефлексией по поводу формирования, *во-первых*, новых правил игры при формировании и осуществлении международной повестки дня как 2010 года, так и последующих лет.

Я обозначаю тем самым фундаментальные основания новой глобальной доминанты научного дискурса – власть идей как новая идеология мироустройства XXI века. Теперь можно отметить, что начальный этап создания и функционирования «не-Западной» идеологической культуры, политической культуры, социологии политики и политической философии состоялся.

Во-вторых, исходной сущностной характеристикой нового компромиссологического социологического научного дискурса становится дуальная позиция: «компромиссность – справедливость», которая функционирует параллельно с дуальной оппозицией «компромиссность – бескомпромиссность».

В-третьих, важной сущностной характеристикой нового качества глобальной дискуссии по поводу смысла, содержания, структуры и динамики формирующегося Глобального Гуманитарного Проекта Мира XXI века становится трансформация самого феномена глобального научного дискурса в феномен «культура глобального социологического научного компромиссологического дискурса».

Исходным этапом движения к новому качеству глобального научного дискурса, по моему мнению, можно считать начало 60-х годов XX века, когда получила развитие и признание теория конвергенции, когда люди самых разных культур, религий и убеждений сплотились во всём мире против угрозы глобальной ядерной войны. Именно тогда компромисс трансформировался в культуру компромисса. Катализатором как среда, послужила глобальная структурная революция 60–70-х годов XX века.

Определённость и поддержку феномен «культура компромисса» получил в период подготовки и проведения Совещания по безопасности и сотрудничеству в Хельсинки (1975 г.), в первые годы реализации его решений.

Тогда смысл культуры компромисса дополнился такими феноменами: «меры доверия», «солидарность».

В 70–90-е годы XX века смысл и структура научного компромиссологического дискурса дополнились весьма дискуссионны-

ми для того времени феноменами «превентивность» и «предотвращение».

На рубеже XX и XXI веков в глобальном научном дискурсе, ориентированном на фундаментально разработанную Западом идеологию мироустройства (миропорядка), произошёл слом, глубокая травма утраты смысла международной повестки дня всему международному сообществу на XXI век.

США, страны НАТО, Европейский Союз в качестве смысла истории на XXI век предъявили культуру войны и культуру смерти, а также концептуальную безответственность, безнаказанность и бескомпромиссность через агрессивную практику убийств десятков тысяч детей, стариков и женщин в Югославии (1999 год) и в Ираке (с 2003 года по сегодняшний день).

Политики, идеологи западного миропорядка в средствах массовой информации как-то могут и стараются обосновать своё право на свои жестокие практики, но в глобальном научном дискурсе XXI века все события называются своими именами: смысл идеологии западного мироустройства утрачен. Это научный факт.

Этапным, историческим событием для глобального научного дискурса стала констатация утраты Западом смысла для международной повестки дня на XXI век, для идеологии западного миропорядка (мироустройства) в XXI веке, по моему мнению, может быть понята «знаковая» публикация в самом авторитетном научном американском журнале *Foreign Affairs* (2007, № 1) статьи Доминика Муази, заместителя директора Французского института международных отношений «Конфликт эмоций». Статья имеет подзаголовок «*Страх, унижение, надежда и новый мировой порядок*»: так она представлена в перепечатке журналом «Россия в глобальной политике» (2007. № 1. Январь – февраль).

Статья имеет четыре подраздела: культура страха, культура унижения, культура надежды, что делать?

Итак: «Западный мир погружён в атмосферу страха, – констатирует Д. Муази, – арабы и мусульмане превратились в заложников культуры унижения, Азия по большей части культивирует надежду... Конечно, неверно утверждать, что для каждого региона характерен лишь один тип эмоций: в России, в ряде стран Латинской Америки одновременно наблюдаются все три»¹.

¹ Муази Д. Конфликт эмоций: Страх, унижение, надежда и новый мировой порядок // Россия в глобальной политике. 2007. № 1. С. 8.

Применительно к оценке места США в глобальном дискурсе по вопросам мирового порядка в XXI веке Доминик Муази чётко определяет риторику администрации Буша как «бескомпромиссную»¹.

Участие России в восстановлении глобального научного дискурса через культуру компромисса сопровождается и предложением перспективной для каждого человека «нагруженностью» ключевого смысла: новой модели мироустройства, основанной на главной её доминанте — культуре жизни, а также культуре мира, культуре безопасности, культуре диалога, культуре компромисса.

А само понятие «**культура компромисса**» с учётом сформулированного ранее понятия «компромисс» может быть определено так:

это состояние чёткой ориентации людей, народов, государств, их объединений, институтов и организаций на терпимость, диалог, сотрудничество, солидарность, партнёрство и доверие в любых совместных взаимодействиях; это процесс и результат осуществления добровольных и взаимосогласованных договорённостей на основе: взаимных уступок по поводу общих интересов; единого понимания результата и процедуры его осуществления; санкций по отношению к каждой стороне по поводу выполнения зафиксированного соглашения с учётом заранее оговорённых параметров времени и пространства.

Для обеспечения конструктивности и плодотворности продвижения в глобальном научном социологическом и несоциологическом компромиссологическом дискурсе особое значение имеют конкретные работы Н.Н. Моисеева и А.Д. Богатурова. Их работы помогли формирующейся социологической теории компромисса обрести классификационную определённость.

Сама возможность и необходимость, важность таких компромиссов почти двадцать пять лет назад была обоснована выдающимся русским мыслителем, математиком и философом, академиком Российской академии наук Никитой Николаевичем Моисеевым.

Практически первая научная конференция, посвящённая комплексной (технической, гуманитарной, экологической) оценке итогов возможной ядерной войны состоялась в октябре 1983 года в Вашингтоне. В первом докладе Карла Сагана, известного аме-

¹ Муази Д. Конфликт эмоций: Страх, унижение, надежда и новый мировой порядок // Россия в глобальной политике. 2007. № 1. С. 10.

риканского астронома, были представлены итоги исследований последствий после гипотетического обмена ядерными ударами большой мощности. Его сценарий ранее был изучен в СССР научным коллективом Вычислительного центра Академии наук под руководством Н.Н. Моисеева.

После доклада К. Сагана в Вашингтоне выступил В.В. Александров, ученик Н.Н. Моисеева. В его выступлении американская модель динамики атмосферы (для первого месяца после обмена ядерными ударами) была дополнена моделью динамики океана (для первого года после обмена ядерными ударами).

Общий вывод был весьма доказательным: «в результате ядерной войны, произойдут такие качественные изменения биосферы, которые исключают возможность жизни человека на Земле»¹.

Осенью 1983 года Н.Н. Моисеев разработал и исследовал абстрактную модель «гонка ядерных вооружений», которая наиболее полно может содействовать изучению такой ситуации.

«Так вот, основной вывод, который следовал из анализа этой абстрактной модели, состоял в следующем, — размышляет Никита Николаевич Моисеев, выдающийся мыслитель XX и XXI веков. — Несмотря на сложную зависимость целевой функции, общей для всех партнеров (функции риска ядерной войны, зависящей от действий участников конфликта), основная гипотеза, ради проверки которой и было предпринято исследование, подтвердилась: **в такой сверхсложной и сверхопасной ситуации, какой является гонка ядерных вооружений, существует взаимовыгодный и эффективный компромисс. Другими словами, и здесь может быть создан “институт согласия”.**

Конечно, факт его существования еще недостаточен для реальной проблемы устранения конфликта. **Надо еще уметь найти этот компромисс и, в частности, суметь определить для стран-участников гонки вооружений приемлемые уровни этих вооружений, тем более что качественный анализ показывает, что взаимовыгодный уровень не нулевой!**

Ответ на такой вопрос требует уже гораздо более детальной информации и многих количественных характеристик. Но и **знание того факта, что компромисс существует, что он будет выгоден всем, может оказаться немаловажным стимулом в поиске трудных решений, столь бесконечно важных сегодня для человечества. За-**

¹ Моисеев Н.Н. Универсум. Информация. Общество. М., 2001. С. 198.

метим, отыскание компромисса еще тоже не исчерпывает проблемы, поскольку не менее важно убедить достаточно широкий круг людей в том, что компромисс действительно всем выгоден — задача не менее сложная, чем поиск компромисса»¹. (Выделено мною. — В.К.)

Я с особым чувством благодарности к провидческим и фундаментальным соображениям Н.Н. Моисеева по поводу базовых оснований социологической, общегуманитарной теории компромисса для XXI века выделил основные постулаты возможной будущей науки «компромиссология». В последующих главах я более подробно рассмотрю более широкий спектр результатов, полученных Н.Н. Моисеевым для создания теории компромисса.

А сейчас считаю важным представить итоги изучения Н.Н. Моисеевым ещё более сложной абстрактной модели, ориентированной на развёртывание средств противоракетной обороны (ПРО), осуществлённого им в 1985—1987 годах.

«Сначала был рассмотрен случай, когда каждая из стран создавала свою собственную ПРО, — поясняет Н.Н. Моисеев. — Оказалось, что создание такой системы качественного результата не изменяет: **взаимовыгодный компромисс существует, однако, и в этом случае он не нулевой!**»². (Выделено мною. — В.К.)

В понимании видов и форм компромиссов, их важности и актуальности, изучения динамики интенсивности и скорости проявления компромиссного особенно важно рассмотреть смысл, содержания и структуру опережающих компромиссов.

Главное внимание в этой главе автор уделяет исследованию особо важного, по его мнению, класса компромиссов: они оформляются на стыке двух явлений — компромисс и предотвращение. *Речь идёт об опережающих, предотвращающих компромиссах.* Поэтому в структуре представленного исследования выделены такие направления: основы общей теории компромисса³; компромисс и

¹ Моисеев Н.Н. Восхождение к Разуму: Лекции по универсальному эволюционизму и его приложениям. М., 1993. С. 168.

² Там же.

³ Отдельные публикации автора посвящены именно становлению теории и методологии компромисса: Кузнецов В.Н. К единению народов России через культуру компромисса во имя достоинства, благополучия и безопасности каждого человека; справедливости и счастья для Всех: Послание самим себе как Повестка Дня для России 2007—2017 гг. // Безопасность Евразии. 2007. № 1; *Он же.* Культура компромисса: О смыслах повестки дня для Президента страны — 2006 и каждого гражданина в России // Безопасность Евразии. 2006. № 4;

культура компромисса; культура компромисса и культура предотвращения.

Об остроте востребованности опережающих, предотвращающих компромиссов свидетельствует и фрагмент интервью известного учёного Сергея Переслегина «Русскому курьеру».

Вот два вопроса и два ответа.

«Может ли холодная война перейти в войну реальную?»

— Большинство политиков ответит нет, конечно же, не может. Я вам отвечу, конечно, может. Любой холодный конфликт всегда способен превратиться в горячий.

Мир живет без крупной войны уже 60 лет. Неужели вы сами не ощущаете ожидания подобного конфликта? Он не будет похож ни на Первую, ни на Вторую мировые войны. Будет ли он иметь форму глобального противостояния или, что вероятнее, целой нитки локальных войн? Этого сейчас сказать нельзя. Но то, что либо десятилетия, либо двадцатые годы будут временем крупной войны или целой серии мелких войн, которые историки в дальнейшем объединят в одну крупную, это несомненно.

— И Россия, конечно, примет в конфликтах активное участие?

— А как вы думаете, если она сейчас является одним из центров мировой политики...»¹.

Когда оформляется реальная возможность трансформации конфликтов и напряжений в агрессию, в войну есть, полагаю я, способы предотвращения катастрофического сценария.

Свои способы предотвращения обсудили 1–2 мая 2007 года в Тегеране участники Первого всемирного конгресса, посвящённого Культуре сопротивления. Они приехали из 27 стран Азии, Африки, Европы. Среди них — деятели культуры; представители

Он же. Новая Московско-Шанхайская модель мира XXI века в контексте единой гуманитарной парадигмы (геополитической, геоэкономической, геокультурной): Социологический аспект // Безопасность Евразии. 2006. № 2; *Он же.* Российский геокультурный созидательный проект как смысловое ядро разворачивающейся глобальной структурной гуманитарной революции XXI века: Социологический аспект // Безопасность Евразии. 2006. № 1; *Он же.* Становление евразийской безопасности как основание глобальной безопасности XXI века: Социологический, геокультурный аспект // Безопасность Евразии. 2005. № 4; *Он же.* Общенациональная цель как фундаментальная проблема социологии // Социологические исследования. 2005. № 4; *Он же.* Социология культуры идеологического компромисса: Геокультурный аспект: Статья вторая // Безопасность Евразии. 2003. № 4.

¹ Калинина Н. Подмораживает // Русский курьер. 2006. 10–17 декабря. С. 3.

различных направлений христиан, буддистов, мусульман; учёные, журналисты, действующие и бывшие государственные деятели. Главной темой конгресса стала дискуссия «Мусульманский мир — главная жертва терроризма».

Важнейшим, социологичным по своей сути, конструктивным направлением в создании теории опережающего компромисса является, на мой взгляд, императив «предотвращение».

Это достаточно давно известная категория: смысл предотвращения в максимально ранней стадии изучения условий и факторов, формирующих опасности, угрозы и вызовы человеку, обществу, государству и цивилизации. Здесь, *на первой стадии*, необходим социологический мониторинг этих условий и факторов. Высокое качество исследовательских процедур способно изучать и самые ранние стадии, и возникновение опасностей и угроз.

Вторая стадия социологического мониторинга как условий, влияющих на возникновение опасностей, так и первых признаков оформления самих опасностей предполагает реальные упреждающие действия по устранению и блокированию как условий, так и ещё только возникающих опасностей.

Осознание значительности и необходимости императива «предотвращение» для всего мирового сообщества состоялось только на рубеже XX и XXI веков. Инициатором нового понимания императива «предотвращение» выступили Кофи Аннан, Генеральный секретарь ООН и сама Организация Объединённых Наций.

*Продвижение предотвращения в реальные социальные, экономические, идеологические глобальные отношения выявило необходимость в новой гуманитарной парадигме, в новом мировоззрении, в новой социологии, философии, экономики, политологии безопасности*¹.

В настоящее время, как в России, так и во многих странах мира функционирует мировоззрение, социология и философия безопасности и мирового развития, основанные на императиве «реагирование».

Это пассивная стратегия, предполагающая схему вызов — ответ, угроза — ответ, является основой всех государственных документов в России, главным содержанием социологии, философии, экономики, политологии безопасности и развития.

¹ Кузнецов В.Н. Геокультура: Основы геокультурной динамики безопасности в Мире XXI: Культура—Сеть. М., 2003; *Он же*. Российская идеология 21: Опыт социологического исследования российской идеологии XXI века. М., 2004.

С учётом такой реальной ситуации в отношении императива «предотвращение» Кофи Аннан, Генеральный секретарь ООН, в своих докладах, статьях и выступлениях 1998–2006 годов предложил новое понимание мировоззрения, социологии, философии, экономики и политологии безопасности.

Он сформулировал, как *третью стадию продвижения императива «предотвращение»*, тезис о «культуре предотвращения».

По моему мнению, императиву «предотвращение» трудно было реализоваться в конце XX века, так как он опирался на геополитическую и геоэкономическую парадигму, которым «родным» был императив «реагирование».

Именно новая, геокультурная, парадигма органично и полно наполняет реальным и актуальным содержанием императив «культура предотвращения», обуславливает его востребованность.

В создании теории опережающего компромисса на основе единения культуры предотвращения и культуры компромисса важное значение я придаю концепции опережающего образования, разработанной известным философом Аркадием Дмитриевичем Урсулом¹.

Его концепция развивает свойство «опережения», разработанное П.К. Анохиным как опережающее отражение¹.

В формировании теории опережающего компромисса важнейшее значение имеет обучение детей, молодёжи, взрослых, пожилых людей навыкам создания компромисса, его осуществления, поддержания, анализа итогов.

Здесь теория опережающего компромисса и теория опережающего образования А.Д. Урсула дополняют друг друга. «Включение в образование, наряду с передачей (наследованием, накоплением, воспроизводством) знаний (ценностей, норм) функции развивающего опережения и антикризисного поведения, меняет само его понимание, а значит и определение, — справедливо утверждает он. — С этой точки зрения оно призвано не только транслировать знания, ценности и культуру от прошлых и нынешних поколений к будущим, но и осуществлять опережающую подготовку челове-

¹ Урсул А.Д. Опережающее образование как методология, теория и механизм национальной безопасности России в XXI веке: Статья первая // Безопасность Евразии. 2005. № 4.

² Там же. С. 54.

ка к решению кризисно-катастрофических проблем и переходу на путь устойчивого развития»¹.

Особенно важно отметить следующее обстоятельство. Дорога к компромиссу (маленькому или большому) начинается с первого шага и в своё время. Для теории компромисса остаётся сложной проблемой изучение фактора воли и энергии к компромиссу, для компромисса.

Свойство «опережения», «предотвращения» у компромисса — замечательный предвестник, не более. Это свойство должно быть изучено и оптимально осуществлено.

Наглядно и логистически выстроена формирующаяся теория социологии компромисса во взаимодействии основных понятий, смыслов, концептов и конструкторов на схеме 2.

Исходный этап динамики компромиссности обусловлен созидающим, энергосоздающим эффектом преобразования компромисса в контексте геокультурной парадигмы в **глобальный гуманитарный стратегический компромисс** (уровень 2). Но его возможность для всех сторон взаимодействия обусловлена согласованием важных уступок: во-первых, (уровень 3) в сфере культуры, религии, базовых мифов (культурогема, мифологема); во-вторых, в сфере (уровень 4) национальной идеологии (идеологема).

В позитивном разрешении глобального противоречия XXI века между культурой жизни и культурой смерти содержится как позитивный источник динамики мировых конструктивных перемен (уровень 5), так и возможность глобальной ядерной войны XXI века.

По моему мнению, дополнительная позитивная энергия с уровня 2 (поступающая на уровень 5) может «сдвинуть» обострившиеся противоречия между народами мира и силами агрессии, войны в сторону культуры компромисса, в сторону культуры безопасности.

Дополнительным фактором может стать восстановление важнейшего позитивного императива эффективно действовавшего (по словам А.Д. Богатурова) в 50–90-е годы XX века в сфере ядерной безопасности: «**солидарной культуры компромисса**» (уровень 6).

¹ Урсул А.Д. Опережающее образование как методология, теория и механизм национальной безопасности России в XXI веке: Статья первая. С. 90.

Схема 2. Социология становления Московско-Шанхайской модели миропорядка XXI века



Однако для восстановления хорошей традиции и технологии в XXI веке субъектам компромисса придётся сделать серьёзные фундаментальные уступки: во-первых, в сфере главных национальных целей и базовых, особенно чтимых ценностей (уровень 7); во-вторых, в сфере идеалов и главных национальных интересов (уровень 8).

Самый конструктивный и созидающий, востребованный этап трансформации компромисса может состояться под постоянным и всеобщим влиянием во всём мире опыта и традиций осуществления Культуры Мира, Культуры Безопасности, Идеологической Культуры, Культуры Диалога и Культуры Предотвращения (уровень 9). Я определяю эту важнейшую категорию как **стратегическая партнерская культура компромисса** (уровень 10).

Для её осуществления (а подготовительная работа во многих странах уже идёт) потребуются самые чувствительные и масштабные уступки: в сфере национальной идентичности (уровень 11); в сфере национального менталитета (уровень 12).

Я уже представил ранее итоги моих исследований новых глобальных проектов XXI века: разворачивающейся глобальной структурной гуманитарной революции (уровень 13), становлением новой Московско-Шанхайской модели миропорядка XXI века (уровень 14), формированием нового мировоззрения (уровень 15). Полагаю, их смыслы, интеллектуальная новизна, дискуссионность могут способствовать формированию и функционированию **стратегического глобального опережающего и предотвращающего компромисса** (уровень 16).

Достижение такого высокого уровня взаимодействия всех государств мира потребует от каждой стороны (субъекта) компромисса беспрецедентных уступок: в сфере национальной безопасности (уровень 17); в сфере региональной безопасности – европейской, азиатской, американской, африканской, НАТО, ШОС и т. д. (уровень 18).

Смысл Главного Компромисса XXI века – сохранение жизни всех ныне живущих людей.

Вот тогда нам всем очень потребуется консенсус по вопросам безопасности каждого человека, каждого народа, каждого государства, всей цивилизации как это было согласовано всеми руководителями самых различных стран, входящих в Организацию Объединённых Наций на Саммите 2000 года (уровень 19).

Результаты исследований в четвёртой главе представленной книги позволяют, по моему мнению, предложить предварительный вывод о том, что феномен «теория компромисса» может быть определён как реальная теоретическая концепция.

Как принципиально новый конструкт **она является важнейшей характеристикой состояния и динамики жизнеобеспечения людей, семей, народов, цивилизации XXI века.**

Сущностные черты компромиссного:

– компромисс определён и наглядно связывает состояние порядка, меры и безопасности в прошлом, настоящем и будущем: т. е. носит интегрирующий характер;

– компромиссность неразрывно связана со средой безопасности, зависит от её геосоциальных характеристик, от происходящих в ней изменений (трансформаций).

В анализе типологии компромиссного (основание: человек, социальная группа, общество, государство, цивилизация) автор выделяет:

– **индивидуальный компромисс**, который можно обозначить как форму его существования, детерминированную статусными и ролевыми характеристиками граждан, их установками и готовностью действовать определённым образом;

– **групповую** (например, семейную) **компромиссность** определяют особенности внутригрупповых отношений, их устойчивость, ценностные ориентации, мотивация, социальное самочувствие;

– **общественную** (или компромиссность общества) определяют особенности динамики составляющих социальную структуру элементов, наличие противоречий между ними, степень поляризации социума;

– **цивилизационный аспект компромиссного**, тесно связанный с формами самосохранения, саморазвития и самозащиты цивилизации, её культурных традиций, ценностей и норм.

В системе социологических категорий понятие «компромисс» соотносится, прежде всего, с категориями: «справедливость», «согласие», «солидарность», «сотворчество», «социокультурная динамика», «социальные перемены», «терпимость».

Объекты компромисса: различные способы и формы деятельности субъектов взаимодействий, их образ жизни, среда жизнеобеспечения, основные институты, организующие деятельность субъектов взаимодействий.

Классификационные характеристики компромиссов:

• **Предметность:** теория компромисса обладает предметной направленностью, связанной с определённой сферой общественной жизнедеятельности: **экономика, политика, культура.**

• **Её формы** отличаются значительным разнообразием и зависят от многих обстоятельств, в том числе от масштабов общественной дезорганизации, господствующих в обществе настроений, состояния общественного мнения, распространения различных фобий (страх, паника, истерия и т. п.).

• **Степень интенсивности:** выражает пространственные и временные масштабы становления компромиссов.

• **Характер** теории компромисса: ориентированность на диалог (слабо, умеренно, сильно); оптимистические или пессимистические; активные или инертные; кризисные или развивающиеся.

• **Условия и факторы компромиссности** могут быть выделены посредством изучения взаимодействия субъекта с микросредой, мезосредой и макросредой. Вместе — это среда жизнедеятельности. Здесь **микросреда** — взаимодействие человека с условиями жизни в личном окружении; **мезосреда** — социокультурная среда и сфера труда; **макросреда** — общественное окружение в целом.

Особенности функционирования теории компромисса.

Зависят от характера и вектора направленности происходящих **в обществе изменений**, стремительного роста нематериальных компонент, формирования экономики знаний, влияния человеческого капитала, сетевых реальностей (информации); **скорости взаимодействий и обратных связей, роли предотвращения**; уровня анализа состояния опасностей, их динамики и трансформаций среды (как внутренней, так и внешней).

Утверждение компромиссности прямо зависит от отношения населения (в том числе и в региональном аспекте) к общенациональным целям, идеалам, ценностям в ситуации восприятия (поддержки) или отторжения.

Показатели становления и динамики компромиссного.

Компромиссность в процессе своего функционирования (в т. ч. и на стадии становления) формирует готовность к определённому типу деятельности, измеряемой с помощью системы показателей (индикаторов). Деятельность субъекта осуществляется изначально при осмыслении и восприятии **цели** (идеала, ценности) — тогда

проявление феномена «компромисс» становится способом *защиты цели* (идеала, ценностей) в процессе её достижения.

Необходимо отметить, что накопленный в настоящее время теоретический и эмпирический материал не даёт исчерпывающих ответов на все вопросы, связанные с содержанием и процессом институционализации компромиссного. Но анализ научной информации, которая уже есть, даёт возможность ответить на основные (в настоящее время) вопросы, что и было сделано в первых четырёх главах моей работы.

* * *

В заключение четвёртой главы можно сформулировать следующий вывод: компромисс, культура компромисса, предотвращающий компромисс обозначают необходимость и востребованность со стороны народов всех стран, современной цивилизации новой важной миссии социологии XXI века – создания фундаментальной теории и методологии компромисса. Здесь, по моему мнению, перспективный инновационный гуманитарный центр создания и упрочения новой Московско-Шанхайской модели миропорядка, нового мировоззрения, нового гуманизма и новой научной геокультурной парадигмы.

* * *

По итогам исследования в первом разделе учебного пособия необходимо и возможно предложить читателям три тезиса.

1. Уникальный, многолетний и результативный опыт Великого Компромисса – достижение единения Русской православной церкви 17 мая 2007 года, достижение единения Русского Мира позволяет дополнить практики компромисса фундаментальной теорией опережающих компромиссов, позитивно влияющих на многолетние антагонизмы, которые годами представлялись принципиально неразрешимыми.

2. В мире стремительно возрастают интеллектуальные ресурсы, возможности и основания для создания и развития теоретических методологических и технологических институтов, создающих решающие конструкции в пользу мирной, достойной и безопасной жизни для всех людей. Важно соединить и взаимно обогатить интеллектуальные результаты движений: Культура Мира, Диалог между Цивилизациями, Альянсы цивилизаций,

опыт компромиссов, договорённостей, хода выполнения Целей тысячелетия.

Важно и можно преодолеть сползание мира в преддверие ядерной войны, преодолеть культивирование вселенских конфликтов и управляемого хаоса, насаждение всеобщего страха и недоверия друг к другу, к другим культурам.

3. Нам важно опережать людей и учёных, исповедующих культуру войны, культуру смерти, культуру насилия.

Да, в реальном мире высок уровень распространения многообразных конфликтов, неопределённости и хаоса.

Да и ещё раз да, в мире всё шире и фундаментальнее укрепляется культура жизни, культура диалога и культура предотвращения, культура компромисса.

Да, именно они, компромиссы, первичны: конфликт может быть интерпретирован как несостоявшийся или травмированный, заболевший компромисс, а неопределённость обуславливает и позитивную энергию, и динамику опережающих компромиссов.

Действительно, усложняющимся и ускоряющимся миром XXI века всё более конструктивно и достойно начинают управлять компромиссы.

Контрольные вопросы по разделу

1. Почему именно феномены «компромисс», «компромиссное», «компромиссность» востребованы всеми общественными науками для участия в сохранении среды жизнеобеспечения?

2. Как можно охарактеризовать особенности научного дискурса по проблемам теории компромисса?

3. Зачем необходимо воспитывать у людей потребность, умение и волю к поиску компромиссов, их учреждению, осуществлению, анализу результативности?

4. Когда возможно и необходимо готовить и продвигать опережающий, предотвращающий компромисс для ситуаций с неантагонистическими и антагонистическими противоречиями?

Литература к разделу

Кузнецов В.Н. Теория компромисса. М., 2010.

Фадеев В. Неотвратимость // Эксперт. 2010. № 2.

Садовничий В.А. «Демократия должна опираться на реальные ресурсы и ценности» // НГ Политика. 2009. № 13. 22 сентября.

Добреньков В.И. Ценностные ориентиры современной социологии // Социологические исследования. 2009. № 8.

Лауди З. «Культура компромисса – фундамент Евросоюза» // Время новостей. 2009. 10 июня.

Сахаров А. Мир, прогресс, права человека: Статьи и выступления. Л., 1990.

Лихачёв В. Россия и миросообщество: современный дискурс // ВПК. Военно-промышленный курьер. 2009. № 38. 30 сентября – 6 октября.

Ясин Е.Г., Снеговая М.В. Тектонические сдвиги в мировой экономике: что скажет фактор культуры. М., 2009.

Буравой М. Транзит без трансформации: инволюция России к капитализму // Социологические исследования. 2009. № 9.

Гудков Л. Условия воспроизводства «советского человека» // Вестник общественного мнения: Данные. Анализ. Дискуссии. 2009. № 2.

Ашкеров А. Экспертократия: Управление знаниями: производство и обращение информации в эпоху ультракапитализма. М., 2009.

Кузнецов В.Н. Мир после кризиса: Основные гуманитарные тенденции становления в XXI веке концепции культуры развития человека, общества и цивилизации: Научный доклад. М., 2009.

Кузнецов В.Н. Социология глобального компромисса: К апрельскому совещанию «двадцатки» 2009 года в Лондоне: Научный доклад. М., 2009.

Кузнецов В.Н. Социология справедливости: Смысл мечты России – реальное достоинство каждого человека и укрощение несправедливости здесь и сейчас. Т. 2. М., 2008 // *Кузнецов В.Н.* Гуманитарные взаимодействия: В 3 т. М., 2008–2009.

Кузнецов В.Н. Социология компромисса. М., 2007.

Мертон Р. Социальная теория и социальная структура. М., 2006.

Моисеев Н.Н. Универсум. Информация. Общество. М., 2001.

Моисеев Н.Н. Быть или не быть... человечеству? М., 1999.

Моисеев Н.Н. Расставание с простотой. М., 1998.

Моисеев Н.Н. Восхождение к Разуму: Лекции по универсальному эволюционизму и его приложениям. М., 1993.

Муази Д. Конфликт эмоций: Страх, унижение, надежда и новый мировой порядок // Россия в глобальной политике. 2007. № 1.

Сорокин П. Социальная и культурная динамика: Исследование изменений в больших системах искусства, истины, этики, права и общественных отношений. СПб., 2000.

Сорокин П. О современном состоянии России // Безопасность Евразии. 2001. № 4.

Степин В.С. Теоретическое знание. М., 2000.

Степин В.С. Наука и образование в контексте современных цивилизационных изменений // Наука и образование на пороге III тысячелетия. Минск, 2001.

Тощенко Ж.Т., Романовский Н.В. О тенденциях развития социологии в современном мире // Социологические исследования. 2007. № 6.

Тощенко Ж.Т. Время мифов и пути их преодоления // Социологические исследования. 2006. № 1.

Тощенко Ж.Т. К читателю // Социологические исследования. 2002. № 1.

Тощенко Ж.Т. Социология жизни как концепция исследования социальной реальности // Социологические исследования. 2000. № 2.

Урсул А.Д. Переход России к устойчивому развитию: Ноосферная стратегия. М., 1998.

Смысл Великой Победы: Коллективная монография / Под общ. ред. В.Н. Кузнецова. М., 2010.

Сухарев А.И. Формирование Субъективов международных отношений. М., 2010.

Лужков Ю.М. Капитализм и Россия: Выпадение из будущего? М., 2009.

Раздел II

МЕТОДОЛОГИИ

<i>Глава 5. Компромисс как основание единой гуманитарной парадигмы (на основе геополитики, геоэкономики и геокультуры)</i>	146
<i>Глава 6. Особенности становления институционально-сетевой методологии.....</i>	170
<i>Глава 7. Слабые, средние и сильные взаимодействия (связи, отношения)</i>	203
<i>Контрольные вопросы по разделу</i>	239
<i>Литература к разделу</i>	239

Автор в своих исследованиях руководствуется геокультурной научной парадигмой и единой гуманитарной парадигмой, основывающейся на существенном единстве геокультуры, геоэкономики и геополитики.

Особое значение в исследовании становления методологии социологии компромисса обращено на возможность следовать новой модели рациональности — «культурной рациональности». Автор учебного пособия с благодарностью воспринимает трактовку особенностей функционирования модели культурной рациональности, предложенную известным социологом Олегом Николаевичем Яницким. В «русской истории было слишком мало рациональности с большой буквы, — поясняет он: — всё больше “любой ценой и во что бы то ни стало”. Может быть “парадоксальность” русского человека ещё и в том, что в этих условиях он выбирает иную — *культурную* — форму рациональности? В отличие от научной культурная рациональность придает равное с нею значение личностному и групповому опыту, включая опыт семьи и прошлых поколений. Концентрируя внимание на восприятии и оценках местных (что не равнозначно понятию “традиционных”) групп, адепты культурной рациональности рассматривают “неожиданные” для властей или академических экспертов последствия научно обоснованных решений как релевантные для социологического анализа. Соответственно, трактовка адептами культурной рациональности “общественного восприятия риска” иная. Она, находясь за пределами выявленных статистических вероятностей и калькуляций типа риск-выгода, интерпретирует это восприятие как “иную форму рациональности, которая определяется обстоятельствами, в каковых риск выявляется и становится публичным, будь то положение или место индивида в его/её местном сообществе или общие ценности последнего. В этом отношении культурная рациональность может быть понята как рациональность социального мира жизни” (Ф. Фишер).

Для моего видения задач исторической социологии принципиально важно, — уточняет О.Н. Яницкий, — что культурная рациональность обуславливает *иную логику принятия решений*. Эта логика проявляется особенно тогда, когда население подозревает, что его обманывают или манипулируют его мнением. В подобных случаях население оценивает решения, предлагаемые ему экспертами, опираясь на собственный социальный опыт. Очевидно, что вопрос о *доверии* здесь является ключевым. Как показывает российский опыт развития социально-экологических конфликтов, чем выше для населения неопределенность ситуации, возможного риска, опыт уже понесенных потерь, тем вероятнее, что его поведение и социальные требования будут строиться именно в соответствии с моделью культурной рациональности»¹.

Социологические исследования практик функционирования компромиссного в реальностях XXI века, по моему мнению, приобретают всё более актуальное значение, а их итоги становятся всё более востребованными именно в контексте методологии компромиссности.

Первым приоритетом (надеюсь, что читатели со мною согласятся) становится главная общественная практика сохранения и обустройства достойной, благополучной и безопасной жизни Человека и всех Народов. Я называю такую практику культурой *жизни*.

Общим пространством смыслов, многообразных реальных практик в настоящее время становится, по моему мнению, образ (содержание, структура) глобальной конструктивной модели мироустройства XXI века. Генезис такого Проекта может быть интерпретирован через смыслы и конкретику, обоснованные Президентом России Владимиром Путиным в первой половине 2007 года.

В своём выступлении на Мюнхенской конференции по вопросам политики безопасности 10 февраля 2007 года В. Путин чётко высказался по важнейшему политическому звену мироустройства. «Считаю, что для современного мира, — пояснил он, — однополярная модель не только неприемлема, но и вообще невозможна... сама модель является вообще неработающей, так как в её основе нет и не может быть морально-нравственной базы совре-

¹ Яницкий О.Н. Историческая социология: поиск истины // Социологические исследования. 2009. № 6. С. 146, 147.

менной цивилизации. Вместе с тем всё, что происходит сегодня в мире... это следствие попыток внедрения именно этой концепции в мировые дела – концепции однополярного мира»¹.

Очень важен завершающий тезис этого выступления нашего Президента: «...нам бы также хотелось иметь дело с ответственными и тоже самостоятельными партнёрами, с которыми мы вместе могли бы работать над строительством справедливого и демократического мироустройства, обеспечивая в нём безопасность и процветание не для избранных, а для всех»².

Но ещё более значительным считаю выступление Президента России Владимира Путина на экономическом форуме в Санкт-Петербурге (2007), в котором он, во-первых, обосновал возможность и необходимость говорить «не о том, как “встроиться” в реальность “западную”, а о том, что нужно строить новую».

Во-вторых, в своём выступлении В. Путин по существу показал, что «Россия пытается перевернуть устаревшую систему мирового устройства и занять достойное место в новом порядке»³.

Если в Мюнхене Владимир Путин не конкретизировал свои соображения о политическом аспекте нового мироустройства, то в Санкт-Петербурге перед многотысячной компетентной аудиторией учёных, бизнесменов, государственных деятелей он подробно обосновал предложения об изменении «архитектуры экономических отношений».

Характерно, что тематика пленарного заседания XI Петербургского международного экономического форума с участием «более половины ВВП мира» была обозначена символично: «Конкурентоспособная Евразия – пространство доверия». Вот что сказал Президент России Владимир Путин: «В интересах устойчивого развития необходимо формировать новую архитектуру международных экономических отношений – отношений, построенных на доверии и взаимовыгодной интеграции. И потому, не забывая о здоровой конкуренции, мы все должны двигаться к формированию общих взаимозависимых интересов и связей»⁴.

¹ Путин В.В. Выступление Президента России на Мюнхенской конференции по вопросам политики безопасности, 10 февраля // Российская газета. 2007. 12 февраля. С. 1, 2.

² Там же.

³ Николаева А. Критик мирового масштаба // Ведомости. 2007. 13 июня. С. А2.

⁴ <http://www.kremlin.ru/text/appears/2007/06/133642.shtml>. 10.06.2007

В итоге, В. Путин предложил трансформировать второе (финансовое) звено существующей модели мироустройства в новую модель, в которой Рубль может функционировать в качестве одной из резервных мировых валют. Третье звено – торговлю – В. Путин предложил рассматривать как совокупность региональных союзов и соглашений.

Таким образом, в 2007 году (Мюнхен – февраль, Санкт-Петербург – июнь) «сложился» контур нового мироустройства.

Его главными сущностными характеристиками, по-моему, могут быть названы три императива (см. схему 3):

- первый императив – концептуальная компромиссность;
- второй императив – новый гуманизм;
- третий императив – справедливость как Стратегическая

Идея для России и для всего Мира.

Схема 3. Социология формирования нового мироустройства

<i>Структура</i>		<i>Содержание</i>	<i>Основные характеристики</i>
Главный вектор			Культура жизни
Структура мироустройства	Политическая		Московско-Шанхайская модель Мира
	Экономическая	Финансовая	Рубль как резервная мировая валюта
		Торговая	Региональные торговые союзы и соглашения
	Институциональная		Правила Игры
	Гуманитарная		Мировоззрение Новый не-Западный гуманизм
Главные смысловые императивы как сущностные характеристики			Концептуальная компромиссность
			Новый (не-Западный) гуманизм XXI века
			Справедливость как стратегическая идея для России и всего Мира

Дальнейшая эволюция социологического компромиссологического дискурса продолжается в направлении изучения главного вопроса: как может быть обоснован оригинальный статус научности и фундированности социологии компромисса в научном знании XXI века.

Здесь же, по существу, параллельно, исследуются актуальные методологические и теоретические проблемы:

- как теоретически выстроены онтологические, гносеологические и эвристические основания теории компромиссного;
- в чём источники динамики компромисса и способы функционирования самокритики и самоиронии во времени и пространстве компромиссного;
- как работают механизмы связи и переноса — от практики компромиссного к теории компромиссности, от теории компромисса — к практикам компромиссности, к инновациям, к методологии компромисса через дуальную созидующую и объединяющую позицию «компромиссность — справедливость».

В контексте этой исключительно важной проблемы автор учебного пособия выделяет приоритет, способствующий кардинально и в оптимальные сроки приблизиться к решению задачи создания фундаментальной методологии и теории социологических исследований компромиссного.

Я имею в виду новую доминантную глобальную интеллектуальную реальность: наличие не-Западной модели мироустройства в XXI веке, формирование не-Западной идеологии миропорядка XXI века, активное и результативное участие России, Китая, Индии, Бразилии, ЮАР, Аргентины в принятии, осуществлении и последующей корректировке правил игры при создании и проведении в жизнь Повестки Дня для всего мирового сообщества на XXI век.

Сама возможность «подступиться» к такому синтезирующему исследованию нового феномена «социология компромисса» оказалась решаемой на основе интересных, новых, оригинальных, фундаментальных и перспективных, по моему мнению, работ российских социологов, опубликованных в 2007—2009 годах. Я говорю о статьях Ж.Т. Тощенко, В.Н. Романовского, В.Н. Иванова, К.А. Феофанова, А.А. Давыдова, С.А. Кравченко, Г.Г. Силласте, Р.Г. Яновского, В.П. Култыгина, В.К. Левашова, Н.Е. Покровского, А.Ш. Викторова, Н.Л. Смакотиной, В.И. Добренькова, Г.И. Осадчей, А.А. Возьмителя¹.

¹ Тощенко Ж.Т., Романовский Н.В. О тенденциях развития социологии в современном мире // Социологические исследования. 2007. № 6; Иванов В.Н. Приватизация: Итоги и перспективы (по результатам одного исследования) // Социологические исследования. 2007. № 6; Феофанов К.А. Российская социология риска: Состояние и перспективы // Социологические исследования. 2007. № 4; Давыдов А.А. Культурная социология Дж. Александера и системная социология: Сравнительный анализ // Социологические исследования. 2007. № 7; Арутюнян Ю.В. О симптомах межэтнической интеграции в постсоветском обществе

Именно новые исследования доминирующих тенденций в мировой социологии, в глобальном многообразии общественных наук, в разнообразии практик, осуществлённые как в мировой социологии, так и в российской (некоторые работы я назвал на предыдущих страницах), позволяют обратить внимание на важную особенность мировой науки, глобального научного дискурса: методологический «пессимизм, характерный для конца прошлого века, постепенно уходит в прошлое, уступая место **методологическому оптимизму**»¹.

Именно такую методологическую оценку фундаментальным процедурам, новым методологическим подходам в мировой социологии предложил Президент Международного института социологии Елизар Бен-Рафаэль в своём выступлении в июле 2005 года на 37-м Мировом Конгрессе этого объединения социологов: здесь «*методологический оптимизм*»².

Исследование этой важной и перспективной, по моему мнению, доминанты мирового социологического научного дискурса осуществлено известным российским социологом Сергеем Александровичем Кравченко и представлено научному сообществу, студентам, аспирантам, преподавателям, широкому кругу читателей в отдельном разделе «**К методологическому оптимизму**» его

(по материалам социологического исследования в Москве) // Социологические исследования. 2007. № 7; *Кравченко С.А.* Социологическая теория: Дискурс будущего // Социологические исследования. 2007. № 3; *Силласте Г.Г.* Формирование новой экономической интеллигенции России и Болгарии в условиях рыночной экономики: Статья первая: Экономическая интеллигенция: Предмет дискуссий и научного анализа // Безопасность Евразии. 2007. № 1; *Яновский Р.Г.* Мировоззрение. М., 2007; *Он же.* Социальная безопасность и патриотизм как основания конструктивной динамики гуманитарных перемен // Безопасность Евразии. 2008. № 3; *Култыгин В.П.* Мировые конгрессы как социологический феномен // Социологические исследования. 2007. № 1; *Левашов В.К.* Мера гражданственности в социоизмерении // Социологические исследования. 2007. № 1; *Покровский Н.Е.* Конгресс – ожидания и реалии // Социологические исследования. 2007. № 1; *Викторов А.Ш.* Введение в социологию безопасности: Курс лекций. М., 2008; *Смакотина Н.Л.* Основы социологии нестабильности и риска: философский, социологический и социально-психологический аспекты. М., 2009; *Добреньков В.И.* Ценностные ориентиры современной социологии // Социологические исследования. 2009. № 8; *Возьмитель А.А., Осадчая Г.И.* Образ жизни: теоретико-методологические основы анализа // Социологические исследования. 2009. № 8.

¹ *Кравченко С.А.* Социология модерна и постмодерна в динамически меняющемся мире: Монография. М., 2007. С. 29.

² Приведено по: *Кравченко С.А.* Социология модерна и постмодерна в динамически меняющемся мире... С. 30.

интересной и обстоятельной монографии «Социология модерна и постмодерна в динамически меняющемся мире» (Москва, 2007).

Глубина, оригинальность, инновационность этого исследования и ряда других книг и статей¹, опубликованных С.А. Кравченко в 2004–2009 годах, позволяет обобщить некоторые его разработки, которые уже помогли мне в представленных исследованиях, а также могут поддержать и обогатить как аналитический, так синтезирующий аспекты изучения компромиссного, итоги изучения которых будут представлены в последующих главах.

Прежде всего, *во-первых*, отмечу его суждение о свойствах «интегральной метапарадигмы», которая, по его словам, «доходит до признания естественности и необходимости теоретической интеграции, казалось бы, несовместимых парадигм»².

Я считаю возможным интерпретировать такое суждение как «тропинку» к теоретическому и методологическому компромиссу. Полностью согласен с его выводом о востребованности интегральной метапарадигмы, о востребованности теоретической интеграции «казалось бы, несовместимых парадигм»³.

Во-вторых, исключительно большое методологическое значение для понимания механизма действия опережающих компромиссов для конструктивного участия в приемлемом характере разрешения антагонистических противоречий имеют суждения С.А. Кравченко о «ризомном развитии», о создании «ризомных сред». «Для нелинейной социокультурной динамики, — констатирует он, — естественным являются *разрывы социума и ризомное развитие*»³⁸, что, по существу, способствует концу знакомого мира и созданию мира нового с новым представлением о порядке и

¹ Кравченко С.А. Динамика социологического мышления и воображения // Социологические исследования. 2009. № 8; *Он же*. Социологическая теория: Дискурс будущего // Социологические исследования. 2007. № 3; *Он же*. Социология модерна и постмодерна в динамически меняющемся мире: Монография. М., 2007; *Он же*. Нелинейная социокультурная динамика: Играизационный подход. М., 2006; *Он же*. Гуманистический подход Т. Лукмана и нелинейные реалии российского общества // Социологические исследования. 2006. № 8; *Он же*. Играизация общества: поиски социологического инструментария анализа рисков // Проблемы теоретической социологии. Вып. 5. СПб., 2005; Кравченко С.А., Романов В.Л. Социология и вызовы современной социокультурной динамики // Социологические исследования. 2004. № 8; Кравченко С.А., Красиков С.А. Социология риска: Полипарадигмальный подход. М., 2004.

² Кравченко С.А. Социология модерна и постмодерна в динамически меняющемся мире... С. 22.

³ Там же.

хаосе. Разрывы *знаменуют нарушение целостности традиционного (линейного) типа развития*³⁹. Вместе с тем, по существу, создание ризоморфных сред упорядочивает разнонаправленные действия социальных акторов, реализует их потенциал к самоорганизации по алгоритму, определенному И. Пригожиным и И. Стенгерс – порядок – хаос^{40»}¹.

В-третьих, для понимания причин и механизмов характера результатов компромисса, для понимания главного сущностного свойства его итогов (обязательности удовлетворённости его итогами всех сторон компромисса, или, иначе – понимания источников возможности игры с ненулевой суммой) важны и поучительны итоги изучения С.А. Кравченко процессов глобализации и глокализации. «Нелинейная динамика востребовала *знаковые коды и симулякры реальности*, входящие в общественное сознание, – полагает он. – Становится очевидным, что формирующееся *нелинейное, плюралистическое общественное сознание с уникальными групповыми и индивидуальными пластами, с разрывами и парадоксами* в принципе отлично от *прежнего общественного сознания*, представлявшего собой относительно *целостную систему*. Симулякры, имея дело с *открытыми* текстами, постоянно осуществляют *перекодировку* прежнего социального и культурного контекста, воспроизводя новые открытые тексты и отрицая саму возможность длительной, жесткой легитимации той или иной социальной формы.

Одним из проявлений нелинейной динамики стало *столкновение двух взаимосвязанных процессов – глобализации и глокализации*, что порождает новые формы *дисперсионного овеществления* и отчуждения. По мнению Дж. Ритцера, в то время как глобализация производит “ничто”, глокализация – “что-то”. Под “ничто” социолог понимает “социальную форму, которая обычно централизованно задумана, управляема и сравнительно лишена определенного ценностного содержания” [39, р. 3], добавляя, что речь идет о “пустых социальных формах”, в которых человеческие отношения дегуманизированы [там же, р. 5]. “Что-то”, напротив, – та социальная форма, которая характеризуется конкретным ценностным содержанием. “Ничто” и “что-то” существуют только в

¹ Кравченко С.А. Социология модерна и постмодерна в динамически меняющемся мире... С. 24. *Прим. ред.* В тексте автора сохранены сноски на источники.

единстве, в континууме, представляя его противоположные полюса. Соответственно, социолог анализирует четыре пары континуума дегуманизированных — гуманизированных отношений: не-места — места, не-вещи — вещи, не-люди — люди, не-услуги — услуги. Так, примером не-услуги являются деиндивидуализированные расчеты с помощью кредитной карты, макдональдизированные медицинские практики. И подобного рода социальные формы получают все более широкое распространение. Эти новые формы отчуждения, по мнению ряда социологов, столь актуальны, что для их изучения было предложено методологическое поле, названное “ничтологией” [40]

Кризисы и конфликты, с которыми столкнулись современные общества, порождают *парадоксальные социальные типы* [41] с соответствующим мышлением, *игровым габитусом*, позволяющим даже в условиях дискретной, нелинейной социальной реальности добиваться вполне прагматических жизненных целей. *Играизация* есть новое утверждающееся и распространяющееся явление в обществе радикального модерна и постмодерна, которое связано с кризисом традиционной системы социального управления, основанной на жестком контроле поведения людей. Она обозначает зарождение особого стиля жизни, предполагающего *парадоксальное* сочетание серьезного и потешного, реального и виртуального, чувственного и интеллектуального, организационного и дезорганизационного, рационального и иррационального [16]¹.

В итоге ещё раз отмечу действительно инновационный и фундаментальный характер исследований динамики развития современной социологии, осуществлённых С.А. Кравченко.

Теперь я могу более точно констатировать, на этом этапе исследования, что в моём учебном пособии речь идёт о *Человеке жизнелюбивом, компромиссном, самокритичном, играющем: Homo vitality, compromissimus, self-critical, ludens*.

Это очень важно для уточнения содержания, структуры, понимания, источников и механизмов внутренней энергетике феномена «культура жизни» (как культура безопасности человека, культура мира, культура предотвращения, культура компромисса, культура доверия, культура диалога, культура развития).

¹ Кравченко С.А. Социологическая теория: Дискурс будущего // Социологические исследования. 2007. № 3. Прим. ред. В тексте оставлены сноски автора на источники.

Сам представленный выше феномен выступает и функционирует в XXI веке доминантной, активной и ведущей стороной главного глобального противоречия: «культура жизни человека – культура смерти человека»¹.

Исключительно актуально для понимания и развития категории «культура жизни» всего спектра социологических исследований, которые объединяет «методологический оптимизм», рассмотренный в очень своевременной книге С.А. Кравченко².

Поэтому становится всё более актуальным и востребованным новое направление в социологии: социологическая теория жизненных сил человека. Здесь большой интерес вызывают итоги исследований виталистики известного социолога Святослава Ивановича Григорьева³.

Теперь о второй, другой стороне противоречия: о «культуре смерти».

Понятие «культура смерти» Иоанн Павел II предложил и обосновал в своей одиннадцатой энциклике «*Evangelium Vitae*» («Евангелие Жизни»), представленной 30 марта 1995 года.

О её смысле сам папа пишет кратко и обстоятельно: «Кардиналы единодушно просили меня подтвердить всем авторитетом наместника святого Петра самодостаточную ценность и неприкосновенность человеческой жизни, которой в нынешнем мире грозит столько опасностей»⁴.

Мэг Грин – независимый журналист, перу которой принадлежат несколько опубликованных биографий известных представителей культуры, в своей книге о первом славянине на Святом престоле, Иоанне Павле II – папе римском – так комментирует особенности содержания «Евангелия Жизни» (первого послания от Святого престола, доступного в Интернете).

¹ Вопросы его формирования и функционирования рассмотрены в моих работах: *Кузнецов В.Н.* Московско-Шанхайская модель миропорядка и создание мировоззрения XXI века: Социологический аспект // НАВИГУТ. 2006. № 3; *Он же.* О смысле нового гуманизма XXI века // НАВИГУТ. 2007. № 1.

² *Кравченко С.А.* К методологическому оптимизму // *Он же.* Социология модерна и постмодерна в динамически меняющемся мире... С. 29–34.

³ *Григорьев С.* Основы построения социологической теории жизненных сил человека: Контекст развития культуры социальной жизни на пороге XXI века // Социология на пороге XXI века: Новые направления исследований. М., 1998. С. 221–231.

⁴ Приведено по: *Грин М.* Культура смерти // Папа Иоанн Павел II: Биография: Пер. с англ. М., 2007. С. 224.

«В энциклике папа раскрывает свое печальное видение нынешнего мира, — поясняет Мэг Грин, автор биографии Иоанна Павла II. — Он отвергает стремление современного человечества абсолютизировать индивидуальную свободу и показывает, как аборты, противозачаточные средства и смертная казнь порождают то, что он называет «культурой смерти». Культура смерти внутренне противоречива. С одной стороны, она превозносит право и достоинства человеческого существа, о чем свидетельствуют конституции многих стран. С другой стороны, те же самые страны на практике не соблюдают права человека, допуская такие вещи, как смертная казнь, эвтаназия, пытки и не обоснованное лишение свободы.

Энциклика «*Evangelium Vitae*» не содержит ничего принципиально нового, но ясно выражает традиционно отрицательное отношение церкви к абортам и эвтаназии. По мнению Иоанна Павла II, в нашу эпоху смертная казнь едва ли вообще может быть оправдана. Он считает недопустимыми искусственную контрацепцию и искусственное оплодотворение, эмбриональные исследования и внутриутробные диагностические тесты — эти, по его выражению, замаскированные «евгенические аборты»²⁵. Хотя Католическая церковь давно выступала против абортов и эвтаназии, ее позиция по данным вопросам впервые была облечена в авторитетную форму энциклики»¹.

Последующие годы через, трагические практики агрессии США, НАТО и многих других стран мира «культура смерти» и «культура войны» получила глобальный статус (смерть тысяч людей в Югославии 1999 года; смерть десятков, сотен тысяч людей в Ираке, начиная с 2003 года; ещё больше раненых, искалеченных, напуганных). Смерть от терроризма тоже собрала свой урожай в конце 90-х годов XX века, и в начале XXI века.

Учёные обратили пристальное внимание как на феномен «культура смерти», так и на феномен «культура войны».

В статье известного немецкого философа и политолога Юргена Хабермаса «Зверство и гуманность: Косовский конфликт в контексте современного миропорядка»², опубликованной в 1999 году

¹ Приведено по: Грин М. Культура смерти // Папа Иоанн Павел II: Биография... С. 224, 225. В тексте оставлены сноски автора на другие источники.

² Хабермас Ю. Зверство и гуманность: Косовский конфликт в контексте современного миропорядка // Независимая газета. 1999. 2 июля. С. 8.

(газета «Die Zeit», 1999, № 8; «Независимая газета», 1999, 2 июля), агрессия стран НАТО в Югославии (1999 год) рассматривается в контексте реальных проблем и противоречий мирового порядка XX века.

Общей доминантой, при всём академизме и аккуратности изложения, анализа агрессии стран НАТО в Югославии у Юргена Хабермаса через идеологию современного миропорядка (западного, евроатлантического, по Проекту Буша) выделен императив бескомпромиссности.

«Данный случай показывает, что нельзя считать, будто универсалистские оправдания всегда маскируют партикулярность не получивших признания интересов, — утверждает, справедливо по моему, Юрген Хабермас. — Интерпретация нападения на Югославию в духе герменевтики подозрения также дает довольно скудный результат. (Герменевтика — наука и искусство истолкования письменных текстов и социальных фактов. — *Прим. пер.*). Для политиков, которым глобальное устройство оставляет мало простора внутри страны, использование силовой составляющей внешней политики может дать некий шанс. Но ни приписываемый США мотив сохранения и расширения сфер влияния, ни приписываемый НАТО мотив вхождения в новую роль, ни даже приписываемый «крепости Европа» мотив превентивной защиты от иммиграционных волн не объясняют решения НАТО предпринять столь далеко идущее, рискованное и дорогостоящее нападение...

Под этим очень американским, то есть национальным, углом зрения, определяемым нормативно ориентированной силовой политикой, сегодня должно быть понятно, что борьбу с Югославией следует продолжать прямолинейно и бескомпромиссно, невзирая на осложнения, а при необходимости — также с проведением наземных операций. Как бы там ни было, здесь есть одно достоинство — последовательность. Но что бы мы сказали, если бы однажды военный союз из другого региона — к примеру, азиатского — стал проводить политику вооруженной защиты прав человека, основывающуюся на совершенно другой их интерпретации — например, в духе международного права или Устава ООН?

Одна грань проблемы состоит в том, что США, двигаясь в русле примечательной, как всегда, традиции и используя инструментарий прав человека, играют роль гегемонистского гаранта порядка. Другая грань — в том, что трудный переход от классической

политики с позиции силы к мирогражданскому состоянию через пропасть нынешнего вооруженного конфликта мы понимаем как процесс обучения, с которым надо справиться сообща. Открывающаяся широкая перспектива также напоминает о необходимости большей осторожности. Самоуполномочиванию НАТО нельзя дать превратиться в правило»¹. (Выделено мною. — В.К.).

Книга Ноама Хомского «Новый военный гуманизм: Уроки Косова» тоже вышла в 1999 году сразу же после разрушительных бомбардировок самолётами НАТО в Югославии. По существу, это исследование доминирующей роли «культуры смерти» и «культуры войны» в новом мировом порядке (Проект Буша) для XXI века на основе *императивов «безнаказанности» и «безответственности»*.

Н. Хомский тщательно исследовал ситуацию с обращением Югославии в Международный суд «с иском против стран НАТО, апеллируя при этом к конвенции, запрещающей геноцид. Суд определил, — констатирует Ноам Хомский, — что действия НАТО не подпадают под эту конвенцию, и счёл, что «стороны должны действовать, исходя из своих обязательств согласно “Хартии Организации Объединённых Наций”, которая недвусмысленно запрещает бомбардировки»². Важно также и замечание Н. Хомского о том, что о сути решения Международного суда по поводу «интервенции и «гуманитарной помощи»³ в 1999 году (для Югославии) в прессе даже не сообщалось»⁴.

Концептуальное обеспечение и наработанные практики гарантированной безответственности и безнаказанности составляют в идеологии миропорядка (Проект Буша) мотивацию и динамику для «культуры смерти» и «культуры войны».

Эти механизмы доказательно представил в своём исследовании нового военного гуманизма (по-евроатлантически, по-западному) Ноам Хомский.

Вот как он комментирует ответ правительства США по поводу определений Международного суда в связи с иском Югославии к странам НАТО на основе конвенции о запрещении геноцида. «Особенно интересным был ответ правительства США, — поясняя-

¹ Хабермас Ю. Зверство и гуманность: Косовский конфликт в контексте современного миропорядка // Независимая газета. 1999. 2 июля. С. 8.

² Хомский Н. Новый военный гуманизм: Уроки Косова. М., 2002. С. 269, 270.

³ Там же. С. 276.

⁴ Там же.

ет Н. Хомский, – которое и представило неопровержимый юридический аргумент, принятый судом, о том, что его действия не подпадают под юрисдикцию суда. США действительно ратифицировали Конвенцию о запрещении геноцида, но после долгих проволочек и с оговоркой, согласно которой в случае, если в этом обвиняют их самих, то для рассмотрения дела необходимо особое согласие Соединенных Штатов, и Соединенные Штаты отказываются дать своё “особое согласие”, предусмотренное данной оговоркой. Правила Международного суда требуют, чтобы обе стороны признавали его юрисдикцию в данном конкретном деле, напомнил суду адвокат Джон Крук, однако США ратифицировали Конвенцию с тем условием, что её действие фактически не будет распространяться на Соединённые Штаты. *Quod erat demonstrandum*^{6*}.

Можно только добавить, что сама эта оговорка распространяется достаточно широко. США ратифицируют лишь немногие законодательные конвенции, касающиеся прав человека и связанных с ними вопросов, и, даже подписывая эти немногие, они настаивают на таких условиях и оговорках, которые по сути делают подобные конвенции неприменимыми в отношении Соединенных Штатов^{7»}¹.

Современный немецкий философ, профессор Гейдельбергского университета Хаймо Хофмайстер в своей книге «Воля к войне, или Бессилие политики: Философско-политический трактат», опубликованной в 2001 году, главное внимание обратил на время и масштаб, логику и динамику феноменов «культура войны» и «культура смерти». Особенно поучительны итоги его исследования механизмов «встраивания» этих феноменов в онтологические структуры евроатлантического миропорядка (западного, в рамках Проекта Буша).

«В итоге проводимого нами исследования, – констатирует Хаймо Хофмайстер, – обнаруживается, что война – это именно политика: политические действия в их безвластии и бессилии. Факторы, вызывающие такие действия, могут быть самыми разными. Один из них – государственность как тот способ совместной жизни, посредством которого отдельные люди – в отличие

¹ *Хомский Н.* Новый военный гуманизм: Уроки Косова. С. 270. В тексте сохранены сноски автора на другие источники.

от частной жизни, жизни в семье — становятся общественным “Мы”. По своему происхождению государство, политика и война составляют нерасторжимую триаду. Чтобы продумать *понятие* войны, отталкиваясь от его происхождения, требуется осмыслить его в соотношении с понятиями государства и политики. И, следовательно, философская рефлексия не может пройти мимо вопроса о значимости государственности, сообщества и политики; его рассмотрение необходимо для того, чтобы убедиться, обязательно ли жертвовать, как того требуют государство и политика, индивидуальной свободой и жизненным счастьем, ибо благодаря этой жертве только и становится возможной война. Ведь политика основывается на страхе перед насилием, а государство видится как то состояние, в котором страх перед насилием приводит к обеспечению безопасности от него...

Философия не может и не властна ни предотвращать войны, ни поощрять, а тем более оправдывать философски и этически иные из них. Если философия и может что-то — и этой книгой мы желали бы внести в это свою лепту, — то это прояснить внутреннюю логику войны и доказать, что это логика политического бессилия, т. е. выявить тот источник, который питает зверство войны. Философское осмысление войн — это первый шаг на пути к жизни и миру»¹.

Известный французский публицист и мыслитель Андре Глюксманн в своей книге «Философия ненависти» предложил итоги своих размышлений ключевых проблем современного мира. По его мнению «сегодня человечество живёт в пространстве ненависти»².

Суждения А. Глюксманна о «культуре смерти» при всей своей резкости и категоричности чётко вписаны в контекст жесточайшего противоречия (через ненависть) культуры жизни — культуры смерти с учётом: беспощадности и неотвратимости реальных координат времени и пространства; особенностей масштаба событий для конструктивной деятельности по предотвращению опасностей, смерти, разрушительных войн, террористических нападений.

¹ Хофмайстер Х. Воля к войне, или Бессилие политики: Философско-политический трактат. М., 2006. С. 15–17.

² Феоктистов И. Жизнь в пространстве ненависти // Глюксманн А. Философия ненависти. М., 2006. С. 5.

«Внимательно перечтите коммюнике, объясняющее мадридский погром, — советует А. Глюксманн. — Аль-Каида метит в крещеных вместе с евреями; весело грозит тем, кто отправляет своих солдат в Ирак, но вместе с ними и странам, присутствующим в Афганистане, всему европейскому сообществу, то есть сообществу почти мировому. Безумен европеец, мнящий себя достаточно защищенным, чтобы противиться насильственному свержению Саддама Хусейна! Ни одно общественное здание, ни одна электричка не избежит программы исламистских мясников. “Поезд смерти”, “черный дым смерти”, “ветер смерти” — на земле, в воздухе, мрачные метафоры летят через границы — “ответ на преступления, совершаемые вами в мире... в Ираке и Афганистане. **Вы хотите жизни. Мы хотим смерти**”...

Настало время решений. Или Европа объединится в сопротивлении инженерам апокалипсиса — выбор Тони Блэра, Польши, Италии, Чехии... Или, противопоставляя себя Соединенным Штатам, она встанет на путь псевдо-“лагеря мира”, как Франция, Германия и Россия. “Viva la muerte!”¹ провозглашаемое легионами, от которых гражданин Европы леденеет, грозит унести — смена правительства за сменой — Рим, Париж, Афины... Не спрашивайте, чья очередь! “Не спрашивай, по ком звонит колокол, он звонит по тебе”, — цитировал поэта XXI века Джона Донна Хемингуэй-антифранкист. Юродивые Бен Ладена пародируют Мильяна Астрая. Сумеет ли Европа вновь обрести голос Мигеля де Унамуно, чтобы заткнуть глотку убийства, которая тогда принадлежала фалангистскому генералу, а сегодня убийцам-нигилистам? **Никогда не поздно предотвратить разгром...**

Во времена Монтеня судьба Франции решалась на всей ее территории, в городках и областных центрах средней руки — не только в Париже. В нашу эпоху победа над терроризмом зависит от инициатив сверху, но еще больше, конечно, от выбора, который делает в своей душе и в своем разуме смиренный обыватель, потенциальный объект неизбирательных покушений. Ввиду демографических прогнозов, судьба XXI века будет решаться в основном в трущобах, роящихся в планетарном масштабе. Это в самой малой степени удивило бы автора “Опытов”, раз он утверждает, насколько перед лицом смерти, фанатического бреда мы, обо-

¹ Да здравствует смерть! (исп.).

рванцы и вельможи, равно способны на худшее, как и на лучшее... **Пари Монтеня ставит каждого перед его долгом: не мигая смотреть в лицо опасностям и по мере возможности противостоять им**¹. (Выделено мною. — В.К.)

Именно так: никогда не поздно предотвратить возможность глобальной ядерной войны; лучше всего смотреть в лицо опасностям, «выстроенным» идеологами, организаторами и медиаторами «культуры смерти» и «культуры войны», и по мере сил, интеллекта противостоять им.

Поэтому, полагаю я, «культура жизни» как ведущая конструктивная сторона главного глобального противоречия XXI века «культура жизни — культура смерти» может быть определена в качестве важнейшего Фактора социологического предотвращения реальной возможности возникновения ядерной катастрофы в XXI веке.

* * *

Точно и убедительно, по-моему, подтверждают этот тезис суждения Игоря Острецова и Саввы Ямщикова, представленные в статье *«Линия раздела: По поводу дискуссий о кризисе»*.

«...Высший Промысел сам задаёт человечеству критические вопросы, — пишут они о главном смысле кризисных перемен, о смысле Глобальной Игры народов мира против мирового истеблишмента — можно сказать и так: о смысле Глобальной Игры народов мира с мировым истеблишментом. — Он в форме прогноза был озвучен ещё Римским клубом в виде “пределов роста”. Сегодня он конкретизировался и звучит так. В мире проживает 6,5 млрд человек. Если уровень жизни всех при современной социальной организации поднять до западных стандартов, то жизнь на Земле закончится немедленно. Американцы в свете современных реалий неявно конкретизировали формулировку вопроса: “Когда полтора миллиарда китайцев сядут в автомобили, то всё прекратится”. В явном виде власть имущие ставить вопрос не хотят. Этот вопрос мы задавали и нашему правительству, и ходакам-интеллектуалам с Запада, и на международных конференциях, и в научной, и в так называемой интеллектуальной среде. Слышали ли вы этот вопрос от наших «всезнающих и всепонимающих» телевизионных аналитиков и телеболтающих различных ток-шоу? Нет. А ведь это

¹ Глюксманн А. *Философия ненависти*. М., 2006. С. 261, 263, 264, 271, 272.

главный вопрос современности. Тем не менее, все молчат. Только однажды мы выдавили из уст одного академика РАН: “Такие вопросы в приличном обществе поднимать нельзя”. На самом же деле все судорожно ищут ответ на этот вопрос. Западный мир не видит альтернативы уничтожению большей части человечества. Традиционно в силу фундаментальных причин наша страна стояла на пути реализации замыслов благополучного Запада. Поэтому именно в отношении России периодически звучат предсказания о сокращении численности её населения до 50, а то и 30 миллионов человек. Чтобы только было кому нефть и газ качать. Остальных надо извести...

...Современный кризис – первый гром надвигающейся бури. Его суть – начало перераспределения энергопользования на планете в пользу развивающихся стран за счёт сокращения потребления Западом и связанного с этим падения цен на энергоносители, открывающего развивающимся странам возможности для экономического роста в интересах своих граждан. **Это первые шаги на пути к миру, каким он должен быть»¹.** (Выделено мною. – *В.К.*)

Глава 5 Компромисс как основание единой гуманитарной парадигмы (на основе геополитики, геоэкономики и геокультуры)

Свой вклад в строительство, поддержание и развитие созидательного потенциала «методологии оптимизма» я рассматриваю через авторскую разработку оснований геокультурной методологии.

Главные смыслы именно такой конструктивной инновационной методологии я предложил для дискуссии участникам Социологического симпозиума Российского общества социологов (Москва, май 2006)² накануне XVI мирового социологического кон-

¹ *Острецов И., Ямщиков С.* Линия раздела: По поводу дискуссий о кризисе // *Завтра.* 2009. № 2. С. 3.

² *Kuznetsov V.* Geoculture as a Methodological Approach in Social Studies // *Sociology: History, Theory, and Practices.* Vol. 7: Materials of the Russian Society of Sociologists' Symposium (Moscow, May 2006) and the XVI World Sociological

гресса (Дурбан, ЮАР, июль 2006), на который было представлено моё сообщение¹ в духе «методологии оптимизма».

Итоги моих исследований, особенно изучения конкретного опыта динамики и осуществления результатов состоявшихся компромиссов, позволяют в самом предварительном порядке, соотнести положительный потенциал «методологического оптимизма» в сфере компромиссного с функционированием дуальной позиции «компромиссность – справедливость», которая является важнейшей сущностной характеристикой геокультуры. В таком контексте она является и методологией, и мировоззрением, и новым гуманизмом.

Но самое главное, по моему мнению, в таком «соотнесении» состоит в том, что обозначенная «позиция» формирует новые глобальные правила игры для формирования, осуществления и корректировки Повестки Дня всему мировому сообществу. Отмеченная позиция органично включает и содействует осуществлению «фактически» самых популярных европейских ценностей: «Благожелательность», «Универсализм».

По сути, это первый постулат новых Правил Игры для мирового сообщества в XXI веке, это новая Повестка Дня для Мира XXI века, которые были разработаны и предложены Россией всем народам и государствам весной и летом 2006 года, когда фактически Россия оформилась и состоялась как глобальный интеллектуальный лидер.

Повторю: первым постулатом новых Правил Игры в XXI веке для всего мирового сообщества *может быть названо содействие в достижении благожелательности и универсализма для всех с сохранением всего корпуса национального образа жизни, своей оригинальной культуры, традиций, обычаев и доминирующих ценностей.*

Вторым постулатом *может быть названа культура компромисса как солидарная культура компромисса, как стратегическая партнёрская культура компромисса.*

Congress (Durban, SAR, July 2006). Ed. by Vladimir Kulytgin. Moscow; Durban, 2006.

¹ Kuznetsov V. Doctrine of Geoculture as a Methodological Approach in Comparative Sociology // Sociology: History, Theory, and Practices. Vol. 7: Materials of the Russian Society of Sociologists' Symposium (Moscow, May 2006) and the XVI World Sociological Congress (Durban, SAR, July 2006). Ed. by Vladimir Kulytgin. Moscow; Durban, 2006.

Третьим постулатом может быть названа культура безопасности через культуру предотвращения для каждого человека, каждой семьи, каждого народа, каждого государства, всей цивилизации через достижение Целей развития тысячелетия, согласованных на Саммите 2000.

Само понятие «правила игры при разработке, осуществлении, корректировке Повестки Дня для мирового сообщества в XXI веке» может быть определено, в рабочем плане, следующим образом:

это процесс творческого поиска в сфере социокультурных инноваций конкретных людей и народов на основе эмоциональных переживаний и строгих рациональных правил в соблюдении процедуры участия и ориентированных: на дополнение и трансформацию реальности; на переживание и переосмысление устоявшихся коммуникаций; на восприятие свободы в масштабе приемлемой модели мироустройства и миропонимания с целью конкретного участия и ответственности за надёжное обеспечение достойной жизни каждого человека.

Категория «Повестка Дня для мирового сообщества на XXI век», в рабочем варианте, может быть определена как взаимосвязанная и согласованная с участием всех субъектов взаимодействий: совокупность целей, ценностей, идеалов и интересов; последовательность действий для их достижения и безусловный уровень легитимности, законности используемых средств и процедур в процессе деятельности; определённая времени и пространства, масштаба деятельности каждого актора; чёткая и обозначенная заранее ответственность за риски и ошибки в процессе достижения выбранных ориентиров; гласность и прозрачность при распределении долей (частей, фрагментов, предпочтений и т. д.) полученного результата.

Понятие «структура мироустройства», в контексте данной главы и книги, может быть изложено так:

это взаимосогласованное единство политического и экономического аспектов главных доминант в функционировании мирового сообщества: политическая составляющая представляет новую Московско-Шанхайскую модель миропорядка; экономическую составляющую определяют две доминанты — финансовая (продвижение Рубля как одной из резервных ва-

лют) и торговая (современная торговля на основе региональных союзов и соглашений).

Категория «миропонимание» определяется как содержанием феномена «мироустройство», так и основами современного мировоззрения, позволяющих субъекту взаимодействий понять смысл и движущие силы процесса, свою роль и свою ответственность за совершённые (или несовершённые) поступки в условиях конкретного времени и пространства, определившихся риском и неопределённостью в восприятии реальности, справедливого и несправедливого.

Самое предварительное сопоставление содержания и структуры новой архитектуры мироустройства XXI века (Проект России) и новой атлантической концепции мироустройства (Проект США) позволяет предложить читателям пять тезисов, которые существенно определяют характер научной парадигмы.

1. Именно в многообразии практик по сохранению жизни оформилось новое качество дуальной оппозиции «компромиссность — бескомпромиссность» как необходимость сохранения традиций предотвращения противоречий и войн, как потребность в новых гуманитарных инновациях.

2. Оформленность в 2010 году двух существенно разных проектов мироустройства обусловила «обнажённость» главного глобального движущего противоречия как главного антагонистического противоречия культуры жизни (Проект России) и культуры смерти (Проект США).

Несколько лет тому назад Чингиз Айтматов, размышляя об особенностях первого десятилетия XXI века, констатировал: наступают жестокие времена.

«Самоуничтожение — таков диагноз» считает Джульетто Кьеза, подводя в послесловии книги итоги своих размышлений о возможном мироустройстве XXI века. «Без реформы международных институтов, которая позволила бы мирным путём прийти к общим решениям, — полагает он, — без своевременных обдуманных и согласованных решений очень скоро может наступить цейтнот, во время которого восторжествует склонность к использованию силы, к удару мечом как к единственному и неизбежному средству, способному разрубить узел. Самые сильные попытаются забрать себе то, что осталось. Неужели для безумных войн нас хотят мобилизовать? Однако это не будет банальным повторением войн

в Косове, Афганистане, Ираке. Все они были мотивированы различными, но одинаково лживыми способами. Мы в них участвовали и продолжаем участвовать. Но теперь окажется, что это были всего лишь скромные подготовительные манёвры. Во всё более лихорадочном переделе основных ресурсов уже участвуют такие протагонисты, как Китай, неколонизируемые страны, обладающие силой и способностью к сопротивлению, к защите своих интересов, к принятию автономных решений, не зависящих от Империи. Поэтому *не случайно учёные, следящие за ядерным риском, вновь начали пристальное наблюдение за стрелками “атомных” часов, которые обратным отсчётом указывают время и вероятность, отделяющие нас от столкновения, в котором это оружие будет использовано*¹ (выделено мною. — В.К.).

3. Всё более значимой для всего многообразия практик компромиссного становится проблема Понимания. Речь идёт не только о том круге специалистов, которые готовят компромиссы, осуществляют их, а потом оценивают результаты. Речь идёт о всё расширяющемся круге граждан, которые стремятся понять *смысл ситуации*, когда компромисс необходим и возможен; *содержание позиции* каждой стороны компромисса; *смысл, содержание, структуру и ценность* как *своих уступок* другой стороне компромисса, так и *значительность, актуальность и ценность уступок*, которые предлагает другая сторона компромисса; *процедуру и условия* «течения» компромисса, *свою роль* в этом процессе; *значимость и плодотворность результатов* компромисса, как для своей стороны компромисса, так и для другой стороны (других сторон) компромисса. По существу, в практиках осуществления компромиссного возрастает роль фактора Понимания. Сложность этой тенденции связана с общим планетарным процессом «осреднения, упрощения, примитивизации» по мнению великого русского социолога и философа, логика и писателя Александра Александровича Зиновьева².

В своём завещании всем нам, книге «Фактор понимания», А.А. Зиновьев социологически, логически, философски обосновал значительность и важность сохранения и повышения именно образовательного уровня для миллионов людей с тем, чтобы через

¹ Кьеза Дж. Война империй: Восток — Запад: Раздел сфер влияния. М., 2006. С. 317, 318.

² Большаков В. Фактор понимания // Парламентская газета. 2007. 18 мая. С. 29.

практики компромиссов преодолевать реально идущие процессы упрощения познания¹.

4. Именно необходимый и достаточный уровень понимания функционирования компромиссного обусловливает формирование, сохранение и позитивную трансформацию в осуществлении чувства Меры. Для компромисса понимание и осуществление феноменов «Мера», «Чувство меры» имеет исключительное значение для всех стадий восприятия дуальной оппозиции «компромиссность – бескомпромиссность».

Это «касается» и оценки ситуации, требующей компромиссности к её разрешению; к уступкам; к процедуре; к результатам компромисса.

Особенно значительна необходимость «чувства меры» на «границах» компромиссного, когда «переизбыток» компромиссности ведёт к конформизму, к бездеятельности; когда «слабость» компромисса превращает его в некомпромисс, в некомпромиссное.

5. Понимание природы практик компромиссного, его качественной определённости; понимание источников динамики компромиссного и его сущностных характеристик; понимание исключительной роли дуальной оппозиции «компромиссность – бескомпромиссность» и дуальной позиции «компромиссность – справедливость» в становлении новых моделей мироустройства XXI века объективно и субъективно «складывает» убедительные основания для особого компромиссологического научного дискурса.

В реальных практиках проявления самых разнообразных свойств взаимодействий людей понимание конкретности как компромиссного, так и бескомпромиссного обусловлено реальным временем и пространством, в которых готовятся, происходят и осмысливаются события; величиной и качеством рисков.

Исходным, первым звеном для участников, субъектов компромиссного взаимодействия может быть названа оценка зрелости ситуации для переговоров сторон (субъектов) и само исходное понимание качества ситуации (установление факта, диагностика): насколько компромиссна или бескомпромиссна ситуация. Отмечу, что на этой стадии поиска компромисса, его подготовки оформляется и первая группа рисков компромисса для каждой из его сторон.

¹ Зиновьев А.А. Фактор понимания. М., 2006.

Вторым звеном подготовки компромисса становится предварительный подсчёт шансов договориться о способах и «цене» достижения компромисса: здесь вторая группа рисков, так как неточность, ошибка в степени вероятности точного определения ситуации компромиссного (достижим или недостижим компромисс по существу) приводит к значительным рискам.

Третьим звеном осуществления компромисса становится этап выявления и оценки главных рисков компромисса: определения характера и величины рисков переговоров, уступок, процесса фиксирования соглашения (договора, контракта, сделки), надёжности и качества ожидаемого результата; проверяемости условий достигнутого и зафиксированного соглашения об условиях компромисса.

Четвёртым звеном может быть названа реальная работа по обеспечению безопасности всего процесса подготовки, проведения компромисса, этапа реализации его результатов: речь идёт о защите информации; о сохранении смыслов компромисса — о недопущении их неприемлемой деформации; о соблюдении полноты и адекватности действий каждой стороной по выполнению в оговоренные сроки чёткой последовательности условий компромисса. Здесь четвёртая группа рисков.

Пятое звено это определение общей величины всех рисков достижения и обеспечения компромисса.

Поучительным *опытом становления и функционирования методологии компромиссности* может быть названа выдающаяся по значимости для судеб людей, многих стран и всего мира деятельность по подготовке и проведению Совещания по безопасности и сотрудничеству в Европе (Хельсинки, август 1975 года).

По существу, для второй половины XX века, для первого десятилетия XXI века оформление компромиссности в реальные и глобальные по масштабу взаимодействия практики убедительно осуществлялось как теория и практика разрядки, как хельсинкский процесс, как опыт институционализации компромиссного, компромиссности, конкретных компромиссов, достигнутых в сложное время, в сложной сфере обеспечения безопасности.

Речь идёт о разрядке, об этапе развития международных отношений в 70–80-е годы XX века, характеризующимся ослаблением военного противостояния, снижением напряжённости и нормализацией отношений между государствами, принадлежавшими к

различным социальным системам. Главное содержание разрядки заключалось в отходе от конфронтационных стереотипов «холодной войны», признании необходимости строить международные отношения на принципах мирного сосуществования, стремления содействовать свёртыванию гонки вооружений. Мир, разоружение, международная безопасность, невмешательство во внутренние дела, уважение независимости и территориальной целостности государств, урегулирование споров мирными средствами, взаимовыгодное сотрудничество — таковы необходимые и самые важные элементы разрядки. Объективно она была обусловлена возникновением военного равновесия между НАТО и ОВД, США и СССР, прежде всего, по ядерному оружию, накопленных запасов которого в случае его применения оказалось бы достаточно для гарантированного взаимного уничтожения. Международно-правовое оформление и закрепление разрядки получила в ряде соглашений и договоров, в том числе советско-французской Декларации (1966), договорах СССР и Польши с ФРГ (1970), принципах сотрудничества между СССР и Францией (1971), четырёхсторонним соглашением (СССР, США, Великобритания и Франция) по Западному Берлину (1971), основах взаимоотношений между СССР и США (1972), договорах ГДР с ФРГ (1972) и ЧССР с ФРГ (1973) и др. Разрядка получила признание в документах ООН, в частности, в принятой в 1977 году Декларации об углублении и упрочении разрядки международной напряжённости.

Новые возможности для её углубления были открыты совещаниями по безопасности и сотрудничеству в Европе (Хельсинки 1975, Мадрид 1980–1983, Стокгольм 1984, Вена 1989, Париж 1990). Параллельно с оздоровлением политического взаимодействия государств осуществлялись реальные и действенные меры по ограничению и сокращению вооружений, в первую очередь оружия массового уничтожения, развитию мер доверия. Хартия Мира, принятая на Парижском Совещании, провозгласившая отсутствие в Европе противников, самороспуск Организации Варшавского Договора, объединение Германии и ликвидация СССР означали окончание «холодной войны», что переводило процесс дальнейшей гуманизации и демократизации международных отношений в новое русло.

На базе возникшего в начале 1970-х годов совещания по безопасности и сотрудничеству в Европе (СБСЕ) была создана ор-

ганизация по безопасности и сотрудничеству в Европе (ОБСЕ). Решение о переименовании СБСЕ в ОБСЕ принято на Будапештской встрече глав государств и правительств в 1994. ОБСЕ включает 55 государств (1999) Европы, Азии и Северной Америки, в том числе 12 стран СНГ.

ОБСЕ представляет собой основывающуюся на консенсусе (единогласии) многостороннюю структуру для переговоров, консультаций и принятия политических решений. На проводимых, как правило, один раз в два года встречах глав государств и правительств стран-участниц определяются важнейшие приоритеты деятельности организации, принимаются основные документы. Вторым по значению руководящим органом является Совет министров ОБСЕ. Он проводит заседания не реже одного раза в год. Основной рабочий орган – Постоянный совет. Он состоит из постоянных представителей и участников; ежедневные заседания проходят в Вене.

Парламентская ассамблея ОБСЕ учреждена в 1991 году, её секретариат находится в Копенгагене. Переговоры по контролю над вооружениями, разоружению, мерам укрепления доверия и безопасности ведутся в рамках Форума по сотрудничеству в области безопасности. Под эгидой ОБСЕ осуществляются операции по восстановлению и поддержанию мира.

Особая значимость уроков функционирования многообразных практик хельсинкского процесса как практик компромиссного состоит и в необходимости изучения мотивов, факторов, механизмов и технологий трансформации компромиссного в некомпромиссное.

В своём выступлении на Мюнхенской конференции по вопросам безопасности (Мюнхен, 2007, 10 февраля) Президент России достаточно полно раскрыл смысл преобразования компромиссного в некомпромиссное через практики деятельности ОБСЕ на территории России. «Как известно, она, – уточнил В. Путин статус Организации по безопасности и сотрудничеству в Европе, – была создана, чтобы рассматривать все, – я подчёркиваю это, – все аспекты безопасности: военно-политические, экономические, гуманитарные, причём в их взаимосвязи.

Сегодня что мы видим на практике? Мы видим, что этот баланс явно нарушен. ОБСЕ пытаются превратить в вульгарный инструмент обеспечения внешнеполитических интересов одной из групп

стран в отношении других стран. И под эту задачу «скроили» и бюрократический аппарат ОБСЕ, который абсолютно никак не связан с государствами-учредителями. «Скроили» под эту задачу процедуры принятия решений и использования так называемых «неправительственных организаций». Формально, да, независимых, но целенаправленно финансируемых, а значит — подконтрольных.

Согласно основополагающим документам, в гуманитарной сфере ОБСЕ призвана оказывать странам-членам, по их просьбе, содействие в соблюдении международных норм в области прав человека. Это важная задача. Мы её поддерживаем. Но вовсе это не означает вмешательство во внутренние дела других стран, тем более навязывания этим странам того, как они должны жить и развиваться.

Очевидно, что такое вмешательство отнюдь не способствует вызреванию подлинно демократических государств. И наоборот, делает их зависимыми, и как следствие — нестабильными в политическом и экономическом плане. Мы рассчитываем на то, что ОБСЕ будет руководствоваться своими непосредственными задачами и выстраивать отношения с суверенными государствами на основе уважения, доверия и транспарентности»¹.

Генезис формирования многообразных практик некомпромиссности из компромиссности (на примере концептуальности компромиссного в содержании, структуре и процедуре Заключительного акта — главного документа совещания в Хельсинки 1975 года), последовательно и конкретно рассмотрел Виталий Третьяков в статье «Зачем Россия считается с ОБСЕ?», опубликованной в мае 2007 года.

Исходный тезис его размышлений в фиксировании исключительной значимости для мировой истории итогов Хельсинки: «В чём суть этой конференции? — ставит главный вопрос В. Третьяков и сам на него отвечает. — В историческом компромиссе между Западом и Востоком в целом и в частности — в окончательном, как тогда думали, по крайней мере в Москве, закреплении итогов Второй мировой войны на территории Европы»².

¹ Путин В. Выступление Президента России на Мюнхенской конференции по вопросам политики безопасности // Российская газета. 2007. 12 февраля. С. 2.

² Третьяков В. Зачем Россия остаётся в ОБСЕ? // Московские новости. 2007. 11–17 мая. № 18. С. 3.

Далее, там же В. Третьяков в четырёх смыслах компромисса тщательно рассматривает глубинное, перспективное и создающее значение исторического компромисса.

Точкой отсчёта в трансформации компромиссности в некомпромиссность В. Третьяков берёт 1994 год, когда на основе Совещания по безопасности и сотрудничеству в Европе (СБСЕ) была создана Организация по безопасности и сотрудничеству в Европе (ОБСЕ) с мотивацией – развивать Хельсинкские (1975) инициативы.

Рассмотрим подробнее аргументы В. Третьякова как оформление концепции некомпромиссности (в моей трактовке).

Во-первых, нарушен основополагающий смысл как фундамент всех инициатив Хельсинки и основание компромиссности: паритет силы и ответственности. Суть нарушения: «...возник диспаритет, причём в ущерб одной из сторон, без которой никакого СБСЕ в принципе состояться не могло бы. И эта сторона – Россия»¹.

Во-вторых, разрушен принцип «нерушимости границ и территориальной целостности, прямо записанный в Заключительном акте... Распался СССР, распалась Югославия, причём её основу – Сербию – США и Евросоюз пытаются расчленивать и сегодня...»².

В-третьих, США и НАТО провозгласили и осуществляют практику вмешательства в дела других суверенных государств (агрессия стран НАТО против Югославии в 1999 году): разрушен принцип невмешательства.

В-четвёртых, в некоторых сферах ОБСЕ распространила свою юрисдикцию на страны не входящие в Европейский Союз: «Хельсинкские договорённости исключали это обстоятельство».

О сути некомпромиссности как самостоятельном и достойном внимания институте важного класса взаимодействий В. Третьяков выразился, на мой взгляд, удивительно образно, содержательно и поучительно: «Сегодняшнее руководство России по отношению к ОБСЕ придерживается такого мнения: пользы от членства в этой организации для России нет, но вред от выхода из неё будет больше, чем продолжение членства»³.

Я полностью поддерживаю эту позицию, относящуюся к самому феномену «некомпромиссность» (по моей интерпретации). Но

¹ Третьяков В. Зачем Россия остаётся в ОБСЕ? // Московские новости. 2007. 11–17 мая. № 18. С. 18.

² Там же.

³ Там же.

в этой главе и в последующих главах я буду продолжать исследование «некомпромиссного», «некомпромиссности», «некомпромисса» как очень важного звена важного состояния взаимодействий, изучения практик в ходе развёртывания антагонистических, прежде всего, противоречий по линии «компромиссность – бескомпромиссность» в ходе «деятельности» дуальной оппозиции «компромиссность – бескомпромиссность».

А суть возможного продвижения от бескомпромиссности к некомпромиссности, к осторожному компромиссу в концептуальных основаниях нового глобального атлантического проекта мироустройства XXI века (Проекта США) наглядно, по моему мнению, представлена (2007–2009 гг.) в практиках руководства США (НАТО, Европейского Союза) по развёртыванию систем противоракетной обороны (ПРО) на границах с Россией.

Да, это выражение антагонистического противоречия между людьми и народами, руководителями, ориентированными на культуру жизни, культуру мира и безопасности, культуру диалога и предотвращения: здесь ведущая, главная сторона противоречия. Другая сторона противоречия – люди, народы, руководители, исповедующие культуру смерти, культуру войны, идеологию и практику подавления и уничтожения другой культуры, другого образа жизни, других традиций, других ценностей и идеалов, которые они (Буш, Райс, Солана и другие руководители США, НАТО, ЕС) считают неправильными, ущербными, несостоявшимися, неуспешными.

Да, творцы и сторонники бескомпромиссных практик как субъект Проекта США (2007–2008), нового атлантического мироустройства представляют не каждого жителя США, Англии, Европейского Союза. Но это легитимные руководители развитых и богатых, благополучных стран.

Да, Россия в интересах предотвращения возможной ядерной глобальной войны предложила для смягчения, блокирования ближайших угроз значительные уступки, стремится тщательно и публично объяснить свою позицию.

Поэтому для понимания взаимообусловленности компромиссности – некомпромиссности – бескомпромиссности, особенно в контексте возможности продвижения при разрешении антагонистических противоречий интересен комментарий газеты «Ведомости» к практикам Ватикана 2007 года осуществления политики

«более чёткого артикулирования основ веры и ухода от политкорректности»¹.

С учётом практики достижения и осуществления «Великого Компромисса» – объединения Русской Православной Церкви в 2007 году – всё актуальнее становится вопрос о сближении позиций, объединении христианства. И прежде всего в интересах предотвращения возможной ядерной глобальной войны XXI века. «Что касается объединения церквей – это цель, не подвластная человеческому разумению, – констатирует газета «Ведомости». – Догматические разногласия, приведшие к расколу, и культурные различия, накопленные за последующие века, слишком принципиальны для приверженцев той или иной конфессии. Прагматическая позиция здесь может быть только такая: невозможно объединить церкви к такому-то сроку, но в то же время над этим нельзя прекращать работать»².

Вот именно: нельзя прекращать работать над компромиссностью – компромиссное может трансформироваться в некомпромиссное; нельзя прекращать работу и над бескомпромиссностью – может быть удастся трансформировать этот феномен хотя бы в небескомпромиссное.

Мои исследования компромиссного «сложили» основание для интерпретации формирующейся социологической методологии компромисса через геокультуру. Мои аргументы базируются на предположении о том, что новизна, оригинальность и актуальность суждений для гуманитарной науки XXI века, для научного мировоззрения XXI века заключается в ориентированности формирующейся **геокультурной парадигмы** на цели, идеалы и ценности человека, на его творческий потенциал, на *обеспечение нового гуманитарного синтеза в современной науке, на компромиссность*.

Важную роль в осмыслении феномена «геокультура» имеет, на мой взгляд, обсуждение характера географии на рубеже XX и XXI веков: здесь существенный компонент содержания исследуемой нами категории.

Для становления социологического аспекта формирующейся проблемы *геокультурности социологии компромисса* рассмотрим

¹ Ведомости. 2007. 12 июля. С. А4.

² Там же.

вклад географии в формирование и функционирование геополитики и геоэкономики.

С точки зрения социологии геополитики наибольший интерес вызывает фундаментальная и оригинальная работа В.А. Колосова и Н.С. Мироненко «Геополитика и политическая география». Авторы полно и убедительно, социологически, на мой взгляд, определили проблемную научную область геополитики. По их мнению, основной задачей геополитики «выступает *фиксация и прогноз пространственных границ силовых полей* разного характера (военных, экономических, политических, цивилизационных, экологических) преимущественно на глобальном уровне. В качестве генераторов этих полей выступают государства, межгосударственные группировки и ряд негосударственных субъектов, в частности транснационального значения, а в качестве механизма взаимодействия силовых полей – так или иначе понимаемые геополитические интересы (имперские устремления, обеспечение безопасности государства, сохранение самобытности культуры, а также, как отмечал известный российский историк и географ Л.Н. Гумилев, амбиции пассионарных личностей и т. п.).

В результате формируется геополитическая структура мира, отличная от простой политической карты мира и выявляемая методами геополитического районирования целостного планетарного пространства»¹.

Отмечу, прежде всего применительно к геополитике, такие смысловые блоки: геопространство; силовые поля (баланс сил); национальные, государственные, коалиционные интересы; анализ сфер влияния.

Также интересно с точки зрения социологии идеологии, рассмотреть основные категории и основную проблемную область геоэкономики на основе работы Э.Г. Кочетова «Геоэкономика (Освоение мирового экономического пространства)».

Первую особенность геоэкономики – её ориентированность на XXI век – автор объяснил так.

«Для осознания главных тенденций XXI века следует исходить из представления о мире как глобальном пространстве. В свою очередь глобальное пространство есть симбиоз частных пространств,

¹ Колосов В.А., Мироненко Н.С. Геополитика и политическая география: Учебник для вузов. М., 2001. С. 18, 19.

отражающих ту или иную сферу деятельности человека и заполняющих всё глобальное пространство. Эти пространства как бы условно вплетены одно в другое, но вместе с тем каждое из них функционирует по своим законам, имеет свою атрибутику и черты. Мы *расчленяем* глобальное пространство берём из него частные, чтобы внимательно присмотреться к каждому из них, попытаться разгадать возможную их эволюцию и трансформацию, а впоследствии, соединив их вместе, убедить себя в том, что в какой то мере мы ознакомились и поняли этот мир, выявили истоки и принципы построения национальной доктрины долговременного развития и обоснования стратегического арсенала её реализации.

Эти *пространства* обладают удивительными свойствами: при полной взаимозависимости они *имеют свойства иерархии, господства одной разновидности пространства над другими*. В разные периоды по-разному выстраивается эта иерархия. Стратегическая игра на иерархической лестнице — *первый* принципиальный горизонт (уровень) стратегического оперирования в глобальном пространстве (мире).

Второй уровень стратегического оперирования заключается в прояснении проблемы, связанной с поведением того или иного пространства (а стало быть, и глобального пространства в целом), в тех или иных цивилизационных координатах развития.

И, наконец, *третий уровень* стратегического оперирования — поведение пространств в формационных координатах.

Выделю из мирового пространства три главных пространства: геополитическое, геоэкономическое и геостратегическое, так как они в той или иной мере определяют реальную обстановку, в которой осуществляется деятельность человека. Но эти три пространства по отношению друг к другу непостоянны: одно из них обязательно выходит на главные позиции, и история чётко фиксирует периоды господства того или иного пространства»¹.

Э.Г. Кочетов обосновал интересную и важную систему категорий и смыслов (атрибутов): геоэкономическое пространство, интернационализированные воспроизводящие ядра, мировой доход, геоэкономический атлас мира, высокие геоэкономические технологии, геоэкономическая память, стратегический анализ.

¹ Кочетов Э.Г. Геоэкономика: Освоение мирового экономического пространства. М., 1999. С. 8, 9.

Отмечу важную особенность геоэкономической парадигмы в обосновании Э.Г. Кочетова. Во-первых, от пространств (больших пространств) в ходе его (их) *расчленения* автор движется к трём главным пространствам: геополитическому, геоэкономическому и геостратегическому. Впоследствии он предполагает их снова соединить вместе, разгадав их возможную эволюцию и трансформацию¹. Во-вторых, от категории силы (силовых полей, баланса сил) Э.Г. Кочетов движется к высоким геоэкономическим технологиям, к геоэкономической памяти.

В понимании *геокультурности* после рассмотрения, в самом предварительном порядке геополитики и геоэкономики, важное значение, на мой взгляд, имеют суждения Д.Н. Замятина. В своей статье «Географические образы в гуманитарных науках», он представил анализ культурно-географических образов, частным случаем которых реально выступают геоэкономические, геосоциальные или геополитические образы².

Прежде всего, представлю смысл понятия КГО (культурно-географический образ) *«по Замятину»*. «“Мягкое” определение КГО: культурно-географический образ есть максимальная визуализация и вербализация культуры, и в то же время это целенаправленная, максимально визуализированная и вербализированная географизированность пространства. Пространство выступает здесь как средство репрезентации и интерпретации самой культуры.

“Жёсткое” определение КГО: культурно-географический образ – это устойчивые пространственные представления о каких-либо культурных объектах или объектах культуры. В рамках культуры, или её представлений, репрезентация КГО может “включаться” автоматически, однако, интерпретация КГО при этом не обязательна. Большинство недостатков современного краеведения (“наивная” трактовка фактов, дикое подчас интерпретации результатов исторических и археологических исследований, стремление “привязать” к определённой местности как точке масштабные КГО) связано с попытками недостаточно подготов-

¹ Кочетов Э.Г. Геоэкономика: Освоение мирового экономического пространства. М., 1999. С. 8, 9.

² Замятин Д.Н. Географические образы в гуманитарных науках // НАВИГУТ. 2001. № 1. С. 125. Расширенный вариант этой статьи представлен в этом номере научного альманаха.

ленной интерпретации при не полностью и часто не корректно проведённой репрезентации КГО»¹.

Важная роль отводится автором процессам репрезентации и интерпретации. «Процессы репрезентации и интерпретации, — отмечает он, — должны трактоваться в контексте исследования культурно-географических образов (КГО), максимально конкретно. Процессы репрезентации и интерпретации должны быть соотнесены между собой, хотя это соотношение не должно быть жёстким, или чем-то постоянным. Важно отметить, что репрезентация в определённом смысле “первична”, а интерпретация “вторична”, однако, они могут сосуществовать во времени и в пространстве; т. е. быть синхронными, одновременными, и “синхоросными”, однопространственными, симультанными.

Репрезентация — это процесс визуализации и вербализации образа, когда культурно-географическое пространство опосредуется, дистанцируется, или даже «огрубляется» (реальность как бы огрубляется репрезентирующим её образом). Такое понимание репрезентации КГО вполне укладывается по аналогии в классическую психологическую схему, отработанную ещё Фрейдом: психические процессы происходят на уровне бессознательного, подсознания и сознания. Назначение репрезентации КГО — сформировать работоспособные и эффективные образы (уровень “сознания”) путём аккультурации реальности (уровень “бессознательного”). Сразу отметим, что это — аналогия, ибо речь идёт не о психологических, а о культурно-географических образах.

Интерпретация КГО означает выход за пределы обыденной рациональности сознания. Происходит процесс самоактуализации географического пространства. Пространство как бы обволакивает культуру и максимально её актуализирует посредством чёткой образной локализации. *В образном смысле, культурная география, несомненно, гораздо более точная наука нежели граничащие с ней области политической, экономической или социальной географии*². (Выделено мною — В.К.)

Представляется особенно важным процесс, по Замятину, «опространствления культуры»³. Я обращаю внимание на это об-

¹ Замятин Д.Н. Географические образы в гуманитарных науках. С. 125, 126.

² Там же.

³ Там же. С. 125.

стоятельство, так как здесь представлено уникальное исследование того, как из двух отдельных понятий «география» и «культура» воссоздаётся нечто целостное: «географическая культура», «геокультура», «геокультурность». *Свойства, смысл, суть, содержание этого возникшего нового больше, богаче, перспективнее, чем то, что содержится в каждом из двух отдельных понятий.* Здесь момент оформления новой категории «геокультура» на основе эмерджентности, целостности, синергетичности. «Посредством интерпретации КГО, – раскрывает процесс Д.Н. Замятин, – культура глобально “переживается” через географию, происходит своего рода опространствление культуры. В рамках подобной интерпретации можно говорить об “исчезновении” природы, всё традиционное географическое пространство становится культурным; снимаются классические оппозиции “природа – общество” и “природа – культура”. В то же время интерпретация КГО означает переход на метауровень по сравнению с репрезентацией, когда в определённом образном поле сосуществуют различные по генезису, структуре, сложности знаки, символы и стереотипы, формирующие по ходу интерпретации серии последовательных конфигураций, которые проецируются на “перцептивный экран”. Культура в данном случае выступает как продукт образно географических интерпретаций»¹.

Становление геокультурного подхода определённо актуализировало, на мой взгляд, проблему институционализации гуманитарной парадигмы в XX и XXI веках. Здесь могут быть сформулированы такие вопросы. *Во-первых*, вытесняет ли геокультурный подход геополитику и геоэкономику? *Во-вторых*, имеет ли геокультурная парадигма совершенно самостоятельный статут, или это движение (процесс институционализации) исходной гуманитарной парадигмы, в рамках которой продолжают действовать и геополитический, и геоэкономический подходы с учётом их особых предметных областей?

Соотношение геоэкономики и геокультуры исследует Д.Н. Замятин в разделе «Геоэкономика как геокультура» своей значительной и актуальной статьи «Географические образы в гуманитарных науках». Он считает, что «геоэкономика может рассматриваться не только как этап развития экономики в целом

¹ Замятин Д.Н. Географические образы в гуманитарных науках. С. 126.

или новое воплощение основных экономических идей, но и как геокультура.

Геоэкономика как геокультура есть исследование проекций геокультурных пространств (геокультурных образов) в плоскости современных экономических и постэкономических отношений, невозможных без учёта образно-географического положения центров экономической и финансовой силы. Адекватное представление подобного образно-географического положения возможно путём его репрезентации как культурно-географического (геокультурного) образа. Следовательно, сети и системы культурно-географических образов, выявляющие геоэкономический рельеф современного мира, определяют сущность геоэкономики. Последующие или одновременно с репрезентацией осуществляемые интерпретации этого геоэкономического рельефа – в виде специфических геоэкономических профилей мира (миров) – могут означать переход к метагеоэкономике, или к геокультурэкономике»¹.

Иначе говоря, можно отметить, по Замятину, актуальны и *геоэкономика, и геокультура*.

В итоге можно сделать такой вывод: *становление геокультуры обусловлено функционированием геополитики и геоэкономики; в современной гуманитарной науке работают и геополитика, и геоэкономика, и геокультура*.

Сопоставление через своеобразную парадигмальную матрицу Кузнецова (ПМК) взаимосвязи категорий геополитики – геоэкономики – геокультуры (см. схему 4) позволяет сделать вывод: геокультуре соответствуют в XXI веке новые феномены: «Мир: Культура–Сеть», «Мир: Глобальная Игра», «Мир: Глобальный Компромисс».

И несколько тезисов по этому сюжету.

Первый тезис о перспективах геокультуры как методологии социологии компромиссного: именно геокультура способна придать новое качество общественным наукам – обосновать и развить науку жизнеобеспечения человека, общества и цивилизации как культуру диалога, мира и безопасности; изучить и содействовать становлению стратегической партнёрской культуры компромисса; обосновать российскую объединяющую государственническую патриотическую идеологию.

¹ Замятин Д.Н. Географические образы в гуманитарных науках. С. 130.

Второй тезис базируется на свойстве геокультуры изначально исходить из целей, идеалов и ценностей человека, общества и государства.

Третий тезис основан на свойстве геокультурного подхода исследовать новую реальность связанную с ростом нематериальных факторов в капитализации фирм; с ростом фактора знаний, роли человеческого потенциала.

Четвёртый тезис учитывает возможность перехода от Мир—Системы (Мир—Экономики) к Миру—Сети, что обусловлено принципиальной и концептуальной возможностью движения от Силы (баланса сил, баланса интересов) — геополитика — к геокультуре: Интеллекту, Уму и Знаниям (Мир—Культура); от иерархичности пространств — геоэкономика — к геокультуре: масштабу, горизонтальным связям, неправительственным организациям (Мир: Культура — Сеть).

Пятый тезис связан с уже проявившейся способностью геокультурной методологии учитывать и преодолевать Неопределённость.

Шестой тезис опирается на научное осмысление первых итогов опыта реального предотвращения напряжений, конфликтов, чрезвычайных происшествий, этнических столкновений, военных (вооружённых) конфликтов. Именно культура предотвращения как геокультура, как компромисс предполагает интенсивное и широкое участие общественных наук с целью разработки её фундаментальной методологии, теории и прикладных аспектов: здесь Мир XXI — это Глобальная Игра, это Глобальный компромисс.

И в итоге рассмотрения категории «геокультура» отмечу, что «**геокультура**» — реальный и перспективный феномен для осмысления в качестве современной гуманитарной парадигмы (одно из её проявлений в XXI веке). Это важная научная категория.

Я при этом оцениваю свои идеи о феномене «*геокультура*» как перспективную научную гипотезу. Мы имеем и значительную научную проблему.

Суть проблемы — как от анализа, в интерпретации Валлерстайна (а это геополитика и геоэкономика), перейти к создающему геокультурному синтезу: к социологии компромисса.

В обоснование схемы 4 приведу следующие соображения:

1) в центре геокультурного подхода: человек, семья, народ, культура, динамика анализа-синтеза, институционально-сетевая методология, высокие гуманитарные технологии;

Схема 4. Парадигмальная Матрица Кузнецова – ПМК

Выражения парадигмы		ГЕОПОЛИТИКА	ГЕОЭКОНОМИКА	ГЕОКУЛЬТУРА
Характеристики				
Субъект действия	1	Государство 2	Транснациональные компании 3	Человек Семья Народ 4
Права и свободы человека	5	Право сильнейшего государства, их коалиций 6	Права и свободы человека 7	Права и свободы человека, его ответственность 8
Источник энергии, главное противоречие	9	Вызов – ответ Угроза – ответ Опасность – ответ 10	Вызов – ответ Угроза – ответ Опасность – ответ 11	Культура жизни – культура смерти 12
Географичность. Среда	13	Пространство 14	Пространство 15	Масштаб 16
Цивилизация	17	Мир-Система Мир: Война-Сеть 18	Мир-Экономика 19	Мир: Культура–Сеть Мир: Глобальная Игра Мир: Глобальный Компромисс 20
Структура мироустройства	21 *	Политическое 22	Вестфальская модель 23	Вестфальская модель 24
	Экономические	34	Бреттонвудские соглашения 27	Бреттонвудские соглашения 28
	Финансовая	26	Бреттонвудские соглашения 27	Рубль как резервная валюта 29
	Торговая	30	Генеральное соглашение о тарифах и торговле 31	Всемирная Торговая Организация 32
	Институциональное	35	Западные Правила Игры 36	Западные Правила Игры 37
Гуманитарное	39	Классический Гуманизм 40	Новый гуманизм 41	Правила Игры для не-Западной модели мироустройства 38
Интегрирующая доминанта миропорядка	43	• Сотрудничество • Баланс опасностей, угроз и вызовов 44	• Солидарность Солидарная культура компромисса 45	Стратегическая партнёрская культура компромисса 46

Динамика	47	Сила, баланс сил, сдерживание	48	Торговля, конкуренция, баланс интересов	49	Доверие, сотрудничество, диалог, справедливость	50
Война, мир и безопасность	51	Культура войны	52	Культура мира	53	Культура мира, безопасности и диалога	54
Взаимосвязь	55	Иерархичность	56	Иерархичность	57	Отсутствие иерархичности	58
Детерминизм	59	Причинность, функционализм, системность	60	Причинность, линейность, системность	61	Вероятность, нелинейность, сетевой подход	62
Методология	63	Системно-структурный подход	64	Системно-структурный подход	65	Институционально-сетевой подход	66
Технология	67	Социальные технологии	68	Высокие геоэкономические технологии	69	Высокие гуманитарные технологии	70

* Здесь «модель мироустройства XXI Анны Кузнецовой и Вячеслава Кузнецова».

См.: Мироустройство XXI: мировоззрение, миропорядок. М., 2007. С. 660.

2) в центре геополитики: государства, пространство, баланс сил, анализ, иерархичность, культура войны;

3) в центре геоэкономики: транснациональные корпорации, большие пространства, иерархичность, системный подход;

4) геокультурная парадигма активно содействует движению от компромисса к культуре компромисса на основе современного научного мировоззрения.

Важно отметить, что для всей российской общественной науки правомерно говорить о единой гуманитарной парадигме XXI века. Как минимум её основы составляют (как равноправные методологии): геополитика, геоэкономика и геокультура.

Мои исследования теории и методологии гуманитарных взаимодействий «сложили» основание для интерпретации формирующейся методологии социологии компромисса через геокультуру.

В общественных науках обозначился стремительный гуманитарный манёвр в развёртывании фундаментальных исследований теории компромисса, перехода от культуры мира к культуре безо-

пасности; от анализа устойчивого развития — к изучению культуры безопасности устойчивого развития каждого человека.

Таким образом, глобальное пространство событий, связей, тенденций, смыслов востребовало новое качество диалектического единства гуманитарной парадигмы XXI века: взаимосвязи, взаимообогащения, хорошей дополнительности и своей оригинальности каждой конкретной грани единой гуманитарной парадигмы — для Геополитических Проектов и Методологий¹, для Геоэкономических Проектов и Методологий², для Геокультурных Проектов и Методологий³.

«Триединство» новой глобальной единой гуманитарной парадигмы позволяет соединить системный и сетевой подход, что обеспечивает исследование как сильных, средних взаимодействий, так и слабых взаимодействий; культуры развития.

¹ Россия в пространстве и времени (история будущего) / Б.Н. Кузык (руководитель авт. коллектива). М., 2004. У авторов книги, применительно к теме исследования, используются ключевые категории: «геополитическая среда» (с. 18), «геополитический «вес» государства» (с. 31), «геополитический статус России» (с. 31), «геополитическое окружение России» (с. 31), «геополитический потенциал России» (с. 33); *Кузык Б.Н.* Россия и мир в XXI веке. М., 2005.

² *Кочетов Э.Г.* Геоэкономика. Освоение мирового экономического пространства: Учебник для вузов. М., 2006. В моей вступительной статье к этой выдающейся, оригинальной и очень своевременной работе говорится: «Сегодня невозможно понять стремительно меняющийся мир без осознания истоков и принципов его формирования, теоретического и методологического каркаса, философского рассматривания фундаментальных основ грядущих трансформаций. Всё это в концентрированной форме дано в настоящем учебнике, где впервые в мировой и отечественной научной и образовательной практике представлена яркая картина глобального мироздания, где реальная и рациональная деятельность человека — геоэкономика — занимает ключевые позиции, составляет суть глобализации и предопределяет весь ход исторического развития человечества в новом столетии, гармоничный переход от экономического человека XX в. (*homo economicus*) к человеку XXI века — геоэкономическому (*homo geoeconomicus*)...

Разработанный автором геоэкономический подход (геогенезис) позволяет сформировать новую модель безопасного развития России в XXI в. в условиях глобальных трансформаций, новых вызовов и угроз» (с. XI—XII).

³ *Кузнецов В.Н.* Россия и Евразия: Социология геокультурной динамики евразийской безопасности XXI века. М., 2006; *Он же.* Социология разворачивающейся глобальной структурной гуманитарной революции XXI века: Геокультурный аспект // НАВИГУТ. 2006. № 2; *Он же.* Динамика становления евразийской безопасности XXI века: социологический геокультурный аспект // Становление евразийской безопасности. М., 2005; *Он же.* Общенациональная цель: Безопасность и благополучие человека — как фундаментальная проблема российских общественных наук // Безопасность Евразии. 2004. № 2; *Он же.* Геокультура: Основы геокультурной динамики безопасности в Мире XXI: Культура—Сеть. М., 2003.

Соединение «асимметричности», «кластерности», «неопределённости», «нелинейности», «хаоса» — этих важнейших характеристик при изучении событий, мотивов, тенденций позволяет единой гуманитарной парадигме, по моему мнению, рассматривать как фундаментальные, так и прикладные аспекты формирования социологической теории компромисса, становления глобальной безопасности XXI века в среде (в контексте) разворачивающейся во многих странах мира глобальной структурной гуманитарной революции.

Социологические исследования видимости и сущности разворачивающейся в первом десятилетии XXI века глобальной революции во имя человека и для человека достаточно полно и, как я полагаю, быстро (вовремя) выявили драматичность и безжалостность действия главного глобального противоречия: культуры жизни человека — культуры смерти человека.

Возможно, впервые за всё существование социологии как важнейшей общественной науки Миссия социологии востребована каждым человеком. Помочь людям, религиозным конфессиям, журналистам, общественным и государственным деятелям, учёным и военным понять смысл своего участия в достижении желательного, достойного итога новых стремительных перемен — здесь приложение наших способностей и служения своим Отечествам.

* * *

Подводя итоги исследований в пятой главе, считаю важным предложением — обратить внимание читателя на подзаголовок публикации Евгения Примакова «Нам нужны стабильность и безопасность». Это странный тезис-вопрос (без вопросительного знака): «Войдёт ли в историю 2005 год как переломный»¹.

Я предлагаю из 2010 года своё уточнение для ответа на такой тезис-вопрос (в терминах автора — академика РАН Евгения Максимовича Примакова): как можно понять результаты этого переломного года в смысле «разворота реформирования страны лицом к человеку»².

Итоги моего социологического исследования позволяют мне ответить четыре раза «Да».

¹ *Примаков Е.* Нам нужны стабильность и безопасность: Войдёт ли в историю 2005 год как переломный // Российская газета. 2006. 13 января. С. 5.

² Там же.

Да, усилия, творчество, профессионализм миллионов граждан России, многих руководителей страны позволили в 2003–2010 годах уверенно и надёжно, по моему мнению, развернуть Россию лицом к человеку.

Да, сегодня и завтра, и в последующие дни нас ждёт главная работа и забота, главное служение Отечеству – **развернуть Россию к каждому человеку.**

Да, для такой структурной революции нам предстоит продолжить гуманитарный стратегический манёвр, **нам предстоит осуществить общероссийский гуманитарный стратегический компромисс для объединения интеллекта, таланта, умений и технологий (в условиях уже ощущаемого дефицита времени), во имя достоинства, доверия, безопасности и благополучия каждого человека в России, в Евразии, во всех странах мира. Для Всех.**

Да, формирующийся Геокультурный Созидающий Российский Проект может стать российской мечтой, может стать глобальной мечтой, может стать Глобальным Проектом.

Глава 6 **Особенности становления институционально-сетевой методологии**

Формирование методологических оснований социологии компромисса, её институционализация складывается, по моему мнению, преимущественно по двум доминирующим направлениям. Во-первых, это острая востребованность общества в научных рекомендациях по предотвращению возможной ядерной катастрофы. Во-вторых, это необходимость обобщения итогов социологических исследований, в которых опыт стремительно расширяющихся практик компромиссов во всех сферах жизни современного общества становится всё значительнее, содержательнее и актуальнее.

Поучительно звучит заключение доклада Альберто Мартинелли, Президента Международной социологической ассоциации в 1998–2002 годах, *«Рынки, правительства, сообщества и глобальное управление»*, который был представлен XV Всемирному социологическому конгрессу (Брисбен, Австралия, 2002).

«Закрываю: **впервые в истории**, — подвёл он итоги своего доклада, — **люди поставлены в глобальные (в перспективе) социальные сети**. Системы производства и рынки координируются на уровне мира. СМИ достигают своими посланиями массы людей во всём мире. Информатика позволяет взаимодействовать на расстоянии. Материальные и символические коммуникации означают сжатие времени и пространства. **Но нет нормативного консенсуса, отвечающего всему этому и способного основать приемлемые для широкой общественности институты демократического глобального управления.**

Социальный мир XXI века останется фрагментированным. В то же время институты и правила многослойного глобального управления будут расти вместе с ценностями космополитической культуры. Роль эпистемных сообществ, подобных МСА, поддерживающих ценности контекстуального универсализма и критического саморефлексивного знания, будет важнее, чем когда-либо¹. (Выделено мною. — *В.К.*)

Сам феномен Сети, сетевого подхода в 80–90-е годы XX века, на рубеже XX и XXI веков привлекает устойчивое и расширяющееся внимание учёных, специалистов и граждан во всём мире. В контексте моего исследования компромиссности сетевой подход, сетевая методика наиболее адекватно, на мой взгляд, может выразить каждодневность усилий многих государственных и общественных институтов для укрепления основ жизнеобеспечения каждого человека и каждой семьи, через поиск и осуществление компромиссов прежде всего там, где они рождаются, живут и уходят, где складываются (или не складываются) условия для их социального здоровья и развития.

Становление сетевой организации социума связано с новыми вызовами XX века к организации человечества, к практике и смыслу отношений между людьми, к их взаимодействию. В философии это нашло выражение в росте интереса к «коммунитарной философии». Суть: в условиях нестабильной, быстро меняющейся обстановки потребовались люди и коллективы, способные к нестандартным, инновационным решениям. Одновременно резко выросла роль согласия, доверия, терпимости, солидарности,

¹ *Мартинелли А.* Рынки, правительства, сообщества и глобальное управление // Социологические исследования. 2003. № 1. С. 28.

компромисса в реальной жизни. Честность и порядочность, уважение человеческого достоинства стали важнейшими и актуальными ценностями.

А.В. Олексин связывает оформление сетевого подхода, сетевых структур (network structures) с развитием в середине XX века в рамках теории менеджмента направления под названием «Школа человеческих отношений»¹. С учётом широкого развития в 60–80-е годы XX века движения общественных объединений или НПО (неправительственные объединения), которые образовали «третий сектор», достаточно широко и устойчиво проявилась их роль в осуществлении «горизонтальных связей», «горизонтальных структур». Именно горизонтальные связи людей, неформальных объединений укрепляют каркас гражданского общества, делая человека реально свободным, но включённым во взаимоотношения с другими людьми, институтами. Человек становится реальным субъектом в принятии решений о своей судьбе, о судьбе Другого. Но Человек становится и ответственным, так как в неформальных связях он отвечает за последствия своих поступков или отсутствие таковых.

По существу, 60–80-е годы можно назвать **первым этапом** становления сетевого подхода. И особенностью его можно обозначить как период сохранения имеющихся масштабов, качества и скорости передачи информации в сети на уровне отдельного человека в своём доме, в сложившейся системе горизонтальных связей.

Второй этап утверждения сетевого подхода можно отнести к периоду 90-х гг., когда развитие коммуникаций, резкий рост информатизации обозначили сетевые структуры как желаемую среду для приближения высоких технологий к реальному человеку в его сфере жизнеобеспечения. Однако лидером в Сети стали в этот период общественные объединения, что получило название «революции третьего сектора». Общеизвестно их участие в обеспечении «прорыва» внимания к проблемам по всему спектру безопасности. Это и проблемы обеспечения прав и свобод человека, и документы по безопасности цивилизации, экологической безопасности (1992 г., Рио-де-Жанейро). Перечень можно продолжить. Важно отметить, что в 90-е годы в России сложилась

¹ См.: Олексин А. Сетевая организация социума: Проблемы и перспективы // Государственная служба. 1999. № 1(3). С. 73–82.

сеть общественных институтов, ориентированных на участие в обеспечении личной, общественной и государственной безопасности¹, на компромисс.

Третий этап сетевого подхода может быть определён как глобальный, общечеловеческий феномен, влияющий на образ жизни миллиардов людей, на мировую и национальные культуры, на благополучие и безопасность большинства людей и семей в XXI веке, на культуру компромисса. Связано это, на мой взгляд, с тем, что Интернет, что Сеть привели к Человеку в его Семью, в их Дом реальную возможность осуществить свои цели, идеалы, защитить и укрепить свои ценности, интересы с учётом блага и безопасности Других людей, Других семей.

Социологические аспекты третьего этапа оригинально и обстоятельно раскрыты Л.А. Василенко в фундаментальном исследовании «Интернет в информатизации государственной службы России»². В книге, опубликованной по итогам научной работы, она использовала социологический, информатизационный и синергетический подход для анализа особенностей информатизации, сетевого подхода в таком институте как государственная служба нашей страны.

Особенно ценны её суждения о роли и значении сетевых структур. «Формирование сетевых структур, — отмечает Л.А. Василенко, — состоящих как из индивидов, так и из организаций, малых самоорганизующихся групп или даже государств, наиболее перспективно в эпоху информационного общества, в период взрывного характера развития глобальных компьютерных сетей и информационных технологий. Это дает возможность быстрого формирования территориально распределительных сетевых структур, предназначенных для решения как крупных социальных проблем, так и частных вопросов»³.

На уровне методологии сетевая парадигма в отечественной гуманитарной науке впервые рассмотрена О.Н. Яницким. Он предложил социологическую интерпретацию субъекта Сети. «Сетевой

¹ См.: Устав Международного общественного фонда «Фонд национальной и международной безопасности» (Фонд НИМБ) // Безопасность. 1999. № 9–10(50). С. 243–250.

² См.: Василенко Л.А. Интернет в информатизации государственной службы России: Социологические аспекты. М., 2000.

³ Там же. С. 72, 73.

социальный субъект, — отметил О.Н. Яницкий, — это пространственно дисперсный коллективный актор, элементы которого интегрируются и воспроизводятся посредством коммуникационных и других ресурсных сетей. Информация — основной ресурс и продукт деятельности данного социального актора. Что существуют регуляторы, технологии и ресурсы этого производства»¹.

Четвёртый этап сетиализации я связываю с «Саммитом тысячелетия» (6–8 сентября 2000 года, Нью-Йорк), на котором Кофи Аннан в своём докладе «Мы народы: Роль Организации Объединённых Наций в XXI веке» впервые в присутствии лидеров практически из всех 188 государств-членов ООН представил программу сетиализации в разделах «Создание сетей в интересах перемен» и «Подключение цифровых технологий»².

Особенно выделим, что в мотивации необходимости сетиализации Кофи Аннан отметил «адаптационные возможности национальных и международных учреждений»³ — институтов.

Важно, что становление глобальных сетей — это объединение международных институтов, гражданского общества и частного сектора, правительств «в стремлении к достижению общих целей»⁴. Мы полагаем — это благополучие и безопасность, это культура мира и культура безопасности, это стратегическая партнёрская культура компромисса.

Отметим, что Кофи Аннан в процессе сетиализации формулирует потенциальные возможности новой парадигмы геокультуры и важного вектора культуры безопасности: «За Нашу и Вашу безопасность»: эти свободные творческие коалиции придают новое значение фразе «мы народы», свидетельствуя о том, что глобальное управление — это не просто игра с нулевой суммой. *Все партнёры в такой сети видят рост своего влияния*»⁵. (Выделено мною. — В.К.)

«Хотя глобальные сети по разработке политики, — выделил он в своём Докладе на Саммите тысячелетия, — принимают многие различные формы, у них есть ряд характерных черт. В них отсутствует

¹ Яницкий О.Н. Экологическое движение в «переходном» обществе: проблемы теории // Социологические исследования. 1998. № 10. С. 23.

² См.: Аннан К. Мы, народы: Роль Организации Объединённых Наций в XXI веке // Безопасность Евразии. 2000. № 1. С. 256, 257.

³ Там же. С. 256.

⁴ См.: Там же.

⁵ См.: Там же.

иерархическая структура и **предоставляется голос гражданскому обществу. Они содействуют подготовке глобальных политических повесток дня, определению тематики обсуждений и повышению общественного сознания. Они углубляют и распространяют знания за счет широкого использования Интернета. Они содействуют достижению консенсуса, заключению путем переговоров соглашений о новых глобальных стандартах, а также созданию новых механизмов осуществления таких соглашений и контроля за ними**¹. (Выделено мною. — В.К.)

Наиболее полно сетевой подход в контексте новейшей институционализации раскрыт в трёхтомном труде известного социолога Мануэля Кастельса «Информационная эпоха: экономика, общество и культура». В заключении к третьему тому он обобщил свой взгляд на Сеть, сетевой мир, сетевой подход. «Изменения в отношениях производства, власти и опыта, — пишет он, — ведут к *трансформации материальных основ социальной жизни, пространства и времени*. Пространство потоков информационной эпохи доминирует над пространством культурных регионов. Вневременное время как социальная тенденция к аннигиляции времени с помощью технологии заменяет логику часового времени индустриальной эры. Капитал оборачивается, власть правит, а электронные коммуникации соединяют отдаленные местности потоками взаимообмена, в то время как фрагментированный опыт остается привязанным к месту. Технология сжимает время до нескольких случайных мгновений, лишая общество временных последовательностей и деисторизируя историю. Заклучая власть в пространство потоков, делая капитал вневременным и растворяя историю в культуре эфемерного, сетевое общество “развоплощает” (desembosies) социальные отношения, вводя культуру реальной виртуальности...

Эта структура, которую я называю *сетевым обществом*, потому что оно создано сетями производства, власти и опыта, которые образуют культуру виртуальности в глобальных потоках, пересекающих время и пространство, есть новая социальная структура информационной эпохи.

Не все социальные измерения и институты следуют логике сетевого общества, подобно тому как индустриальные общества в течение

¹ См.: Аннан К. Мы, народы: Роль Организации Объединенных Наций в XXI веке // Безопасность Евразии. 2000. № 1. С. 256.

долгого времени включали многочисленные прединдустриальные формы человеческого существования. **Но все общества информационной эпохи действительно пронизаны** — с различной интенсивностью — **повсеместной логикой сетевого общества**, чья динамичная экспансия постепенно абсорбирует и подчиняет предсуществовавшие социальные формы»¹. (Выделено мною. — В.К.)

Я выделил из итоговых размышлений М. Кастельса *доминанту взаимосвязи изменений институтов во взаимодействии с логикой сетевого общества* (даже если это и не для всех институтов). На мой взгляд, здесь есть приближение к механизму методологического синтеза, формирующего институционально-сетевую методологию.

Рассмотрим теперь более подробно механизм связи институционализации и сетевого подхода, а также требования к новой гуманитарной методологии с учётом такой связи.

Опираясь на исследования российских и зарубежных авторов (Норт, Кирдина и др.), на наш взгляд, категория «институт» может быть представлена следующим образом: совокупность *устоявшихся* правил, традиций, процедур, обеспечивающих выживание и развитие социума, т. е. это своеобразные правила игры.

Их отличие от организации состоит в том, что они более универсальны, подвижны. Но главное: они органично соединяют формальные и неформальные правила игры. Они формируют возможности в ситуации неопределённости, тем самым, обеспечивая саморазвитие. Организации действуют только в рамках формальных процедур и направлены на реализацию чётко обозначенных задач.

***Институционализация** обозначает совокупность институтов в их взаимосвязи со средой и главное её свойство: реализация адаптации институтов к изменяющейся среде, к ситуации неопределённости, т. е. выживания социума в нестандартных ситуациях.*

Это, на мой взгляд, исходное положение, характеризующее новую методологию для нового качества взаимодействий — культуры компромисса.

***Сеть** — новый геокультурный феномен, который отражает целостность нового объекта, включающего в себя информацию,*

¹ Кастельс М. Информационная эпоха: Экономика, общество и культура: Пер. с англ. М., 2000. С. 504, 505.

знания, отношения и взаимодействия людей в единстве с новыми высокими технологиями, объединяемыми Интернетом.

Определение «рабочее». Какое-либо понятие в различных словарях отсутствует. Генезис понятия соотносим с серединой 80-х годов XX века, когда обозначился кризис индивидуализма и начало создаваться новое качество информации — «коммуникации», а неправительственные организации (их сети) стали играть важнейшую роль во многих странах.

Философия сетевого подхода оформилась как коммунитарное направление в философии (работы англо-американского философа Ричарда Рорти), как способ преодоления индивидуализма (по существу это современное выражение российского общинного и соборного подхода).

Институт коммунитарности выражает укоренившееся в обществе осознание того, что приоритетными являются права и интересы социального коллектива или общества в целом по сравнению с правами и интересами отдельной личности. Коммунитарность реализуется в социальных нормах, признающих ценности достижения общественного, коллективного блага выше ценности достижения блага личного, в соответствующих доктринах, концепциях, традициях¹.

Таким образом, сетевой подход сопоставим с институциональным подходом.

Характерной чертой сетевой методологии (на основании работ Кастельса) являются:

- сдвиг от вертикальной связи к горизонтальным;
- сетевой подход составляет материальное выражение культуры в информационно-глобальной экономике. Он способствует преобразованию сигналов и кодов в товары и услуги, обрабатывая знания.

Это закладывает основания для культурно-институционального синтеза.

Становление самого сетевого подхода имеет определённую логику. Сначала это деловые сети предприятий. Но также феномен культуры.

Этот подход сопровождается технологическими инструментами:

- новые телекоммуникационные сети;
- новые мощные компьютеры;

¹ *Этциони А.* От империи к сообществу: Новый подход к международным отношениям. М., 2004.

— и самое главное: новое адаптивное саморазвивающееся программное обеспечение: но это новые рабочие, новые менеджеры, новые связи между ними, которые способны работать в ситуации неопределённости, дезорганизации, хаоса, высокого риска. И, прежде всего, потому, что они способны говорить на одном и том же цифровом языке в любой точке мира с громадной скоростью и *главное — в режиме диалога.*

Это позволяет оформить мою гипотезу: что выражением такого свойства становятся именно высокие гуманитарные технологии.

Именно они соединяют институциональный и сетевой подход в **новую методологическую целостность: институционально-сетевую методологию.**

Социологичность такого подхода я вижу в новом качестве человеческих отношений, социальных связей. Кастельс отмечает: «имеется действительно общий культурный код в разнообразных устройствах сетевого предприятия».

В настоящее время сетевой подход существует как новый подход, методология (Яницкий, Дридзе). И есть другой подход, который рассматривает сетевой подход только на уровне «деловых сетей» (Радаев).

В чём отличие сетевого подхода от системного?

— Сетевой подход ориентирован на анализ компромиссного во взаимодействии со средой.

— Сетевой подход ориентирован на целостность, т. е. он учитывает подходы и возможности синергетики, как свойство нелинейных взаимодействий и возможность учитывать неопределённость состояния объекта (от хаоса к порядку).

Сетевой подход неиерархичен. Здесь необязательно лидерство. Поэтому здесь в центре внимания — человек: и он гарантировано избавляется от одиночества.

Сто лет назад замечательный русский философ Н.Ф. Федоров для своих современников и для нас, как мы надеемся, создал произведение «Философия Общего Дела». Актуально и для XX и для XXI веков звучат его слова: «В настоящее время дело заключается в том, чтобы найти, наконец, потерянный смысл жизни, понять цель, для которой существует человек, и устроить жизнь соответственно с ней»¹. Через компромисс.

¹ Федоров Н.Ф. Философия Общего Дела. Т. 2. М., 1913. С. 237.

Представление о современном мире, о культуре как системах достаточно укоренено в отечественных и зарубежных общественных науках.

Поэтому, я ввёл ранее понятие сети, сетевого подхода, сетевой методологии. На рисунке 7 осуществлено графическое представление системного, иерархического подхода, и сетевого, неиерархического.

На рисунке взаимосвязи между акторами (смыслами, событиями, связями и т. д.) представлены в чёткой иерархической последовательности: от лидера А к подчинённым В и С (тип 1). Фрагмент сети (тип 2) показывает горизонтальную, неиерархическую связь: здесь отсутствует лидер, отсутствует чёткое подчинение.

Рисунок 7. **Сопоставление системного (тип 1) и сетевого (тип 2) подходов**

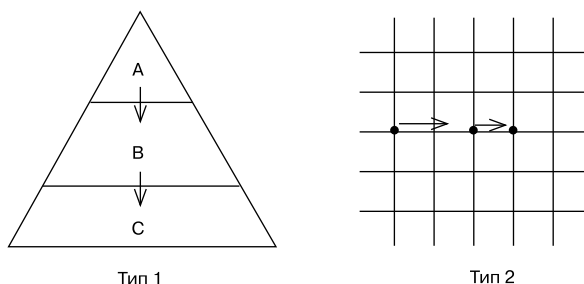

Отмечу, что в Сети функционируют в настоящее время сотни тысяч независимых организаций, коммерческих и некоммерческих. Об особенностях (антивоенной, гуманитарной) каждой из них трудно сказать что-то определённое. Вместе с тем отчётливо обозначаются некоторые черты общей для них идеологии.

Первая особенность: люди стремятся с помощью этой Сети «группироваться вокруг первичных источников идентичности — религиозных, этнических, территориальных, национальных — особенно во время неконтролируемых и беспорядочных изменений, как сейчас»¹. Это формулировка Мануэля Кастельса, одного из выдающихся основателей сетевого подхода.

¹ Цит. по: Хисамова З. Сеть и хаос // Эксперт. 2003. 19 мая. С. 76.

Сеть, по мнению М. Кастельса, помогает защитить субъективный мир в личности, заменяя идею классовой борьбы в культуре¹. Смысл защиты и развития человека в Сети – содействие диалогу культур, миру и безопасности.

На рубеже XX и XXI веков уже начал проявляться объективный характер формирующейся сетевой идеологии. «К концу XX века проблемы мира становятся объективно глобальными, – говорит М. Кастельс, – поэтому правительства, частные корпорации, организации, различные институты начинают объединяться для решения общих задач. Так возникает «сетевое» общество. Страны согласуют друг с другом и международными организациями денежную политику, вопросы глобальной безопасности, терроризма. Корпорации создают стратегические союзы, чтобы быть более конкурентоспособными в глобальной экономике»².

Однако, по его мнению, два события в мире актуализировали процесс создания объединяющей сетевой гуманитарной идеологии XXI века.

Во-первых, 11 сентября 2001 года «привело к власти группу людей, идеологами которых являются Ричард Перл и Пол Вулфовиц. Последние пятнадцать лет они оспаривали тезис о том, что каждое государство вправе само определять границы своей свободы, как движущий мотив всей политики США. Они стремились и стремятся к тому, чтобы, используя технологии и военное превосходство, реорганизовать мир, взять его под контроль, сделать «более демократичным» и более безопасным для США. Их принцип таков: «Я завоюю тебя, и тебе станет лучше»³.

Во-вторых, состоявшаяся в 2003 году «война в Ираке разрушает сложившийся мультилатеральный (многосторонний, многополярный) порядок»⁴.

Вторую особенность сетевой идеологии отметил Александр Неклесса: здесь доминирование деятельной личности, разделение рисков, чёткий учёт взаимодействия идеологии и её среды и упреждающей адаптации. При этом важно, что сетевая идеология органично учитывает организационный аспект.

¹ Цит. по: Хисамова З. Сеть и хаос // Эксперт. 2003. 19 мая. С. 76.

² Там же. С. 75.

³ Там же.

⁴ Там же.

«Наиболее эффективно и эффективно, — пишет А. Неклесса, — новые принципы управления реализуются в среде НПО — неправительственных организаций; к семейству сетевого сообщества примыкают также многие современные экономические организмы и констелляции. Среда эта весьма многомерна и эклектична: здесь и неформальные клубы различных уровней компетенции, и религиозные и квазирелигиозные сообщества и разнообразные группы влияния, и такие международные организации, как, скажем, «Гринпис», «Эмнисти интернейшнл», или столь модное движение антиглобализма... Но одновременно к этой же типологии тяготеют разнообразные асоциальные и криминальные организации, наконец, организации террористические, выстраивающие алгоритмы Деятельности по собственным правилам игры.

В результате в динамичном, меняющемся мире возникает новый класс угроз. Это борьба не только интеллектов, финансов, организационных принципов, технических возможностей и технологических решений, но также борьба мировоззрений, кодекса поведения прежней цивилизации и социальной семантики новой культуры. Планету постепенно прочерчивает многоярусный Undernet, эксплуатирующий возможности для не ограниченных юридическими и моральными препонами форм деятельности легальных и иллегальных организаций, где неформальный стиль и гибкость подобных организмов оказываются существенным преимуществом»¹.

Третья особенность сетевой идеологии выделена Вадимом Радаевым в ходе анализа сетевых связей, новых свойств сетевого подхода, что существенно дополняет выводы А. Неклессы. «Сетевые связи характеризуются тремя принципиальными чертами, — утверждает В. Радаев, — подчёркивающими их социальный характер: укоренённостью (embeddedness), связанностью (connectivity) и реципрокностью (взаимностью) (reciprocity)...

Сетевой подход исходит из простой предпосылки о том, что хозяйственные агенты с большей вероятностью вступают в отношения с теми, с кем они имели дело ранее, убедившись в надёжности уже известных партнёров. Иными словами, они склонны

¹ Неклесса А. Управляемый хаос: движение к нестандартной системе мировых отношений // Мировая экономика и международные отношения. 2002. № 9. С. 110, 111.

использовать не случайные (arm's-length ties), а структурно укоренённые связи (embedded ties). В итоге рынок в значительной мере складывается из действий не автономных по отношению друг к другу хозяйственных агентов. Они находятся в отношениях связанности и взаимозависимости, и именно эти качества делают рынок устойчивым. Это также означает, что, организуя свои трансакции, участники рынка исходят не из узкоэгоистического интереса, проявляющегося в ожидании возмещения затрат и получения выгоды по принципу «здесь и сейчас», но из принципов взаимности, когда выгода может быть получена в будущем, причём в иной, неэквивалентной, форме и вдобавок от других агентов сетевого сообщества...

Не принимая постулата об автономности хозяйственных агентов, сетевой подход в то же время пытается избежать и изъянов жёсткого структурализма. Предполагается, что позиция в сети ограничивает, но не детерминирует жёстким образом способы хозяйственного действия. Она наделяет агентов властью и способностью действовать, в том числе порождать новое знание. Таким образом, предлагая фокусировать внимание на структурах межличностного взаимодействия, сетевой подход пытается предложить некий третий путь между *пересоциализированным* подходом, характерным для структурного функционализма в социологии, и *недосоциализированным* подходом, которым грешит традиционная экономическая теория...»¹.

Четвёртую особенность сетевой идеологии выделили А. Бард и Я. Зодерквист, известные шведские специалисты в сфере сетевых технологий. Сегодня мы нуждаемся не столько в информации, утверждают они, сколько в мировоззрении и контексте, т. е. в сетевой идеологии².

Пятую особенность сетевой идеологии в своей книге «Галактика Интернет» уточнил М. Кастельс. «Культура отлична от идеологии, — отметил он, — психологии и системы индивидуальных представлений. Будучи эксплицитной, она являет собой некую коллективную конструкцию, выходящую за рамки индивидуальных предпочтений и оказывающую свое влияние на деятельность

¹ Радаев В.В. Рынок как идеальная модель и форма хозяйства: К новой социологии рынков // Социологические исследования. 2002. № 9. С. 23.

² Бард А., Зодерквист Я. Нетократия: Новая правящая элита и жизнь после капитализма. СПб., 2004. С. 94.

носителей этой культуры, в данном случае – производителей-пользователей Интернета.

Для культуры Интернета характерна четырехслойная структура: техномеритократическая культура, культура хакеров, культура виртуальной общины и предпринимательская культура. Все вместе они определяют идеологию свободы, столь широко распространенную в Интернет-сообществе»¹.

Именно сетевой подход делает возможной и новую методологию в осмыслении механизма и технологии нового гуманитарного синтеза. Я говорю о конструктивном взаимодействии и взаимообусловленности в реализующемся гуманитарном синтезе трёх методологий: плюрализма, эклектики и синкретизма. Это созидающее сотрудничество.

Важные позитивные, созидающие возможности нашли своё методологическое воплощение в обоснованной мною (2000–2003 годы) **институционально-сетевой методологии**².

Такой подход получил плодотворное и оригинальное развитие в координатах геоэкономического подхода, который осуществила в своих работах Елена Владимировна Сапир, известный российский экономист³.

Я особенно отмечу её разработки сетевой культуры и кластерного подхода. «С точки зрения собственно инновационной безопасности, – размышляет Е.В. Сапир по поводу интереснейшей проблемы – «инновационная безопасность» – в традиции институционально-сетевой методологии, – решающее значение имеет *локально-сетевая природа инновационного процесса*. Именно она даёт ответ на главный вопрос: почему информационная

¹ *Кастельс М.* Галактика Интернет. Екатеринбург, 2004. С. 53.

² *Кузнецов В.Н.* Безопасность через развитие. М., 2000; *Он же.* Культура безопасности: Социологическое исследование. М., 2001; *Он же.* Социология безопасности: формирование культуры безопасности в трансформирующемся обществе. М., 2002; *Он же.* Геокультура: Основы геокультурной динамики безопасности в Мире XXI: Культура–Сеть. М., 2003.

³ *Сапир Е.В.* Масштабно-сетевая модель и её локальные императивы (к методологии геоэкономического анализа) // Безопасность Евразии. 2003. № 4; *Она же.* Ярославская интеллектуальная долина как пример моделирования локальной инновационной страты // Безопасность Евразии. 2005. № 2; *Она же.* Российский Северо-западный промышленно-индустриальный регион: инвестиционная привлекательность и потенциал инновационного роста (перспективы Балтийского геоэкономического кластера) // Безопасность Евразии. 2007. № 3; *Она же.* Интернационализация знаний и инновационная безопасность (в контексте геоэкономики и глобалистики) // Безопасность Евразии. 2007. № 4.

открытость сегодня не угрожает потерей научного приоритета? почему не несёт реальную угрозу утраты преимущества первооткрывателям и разработчикам? Инновационный процесс основан на ресурсах, сконцентрированных в компактных локальных кластерах знаний. Эти кластеры охватывают прикладные и фундаментальные исследования, включают университеты, агломерации промышленных фирм в родственных отраслях, среду бизнес-сервиса, способствующую взаимному обмену и «перекрёстному оплодотворению» научных идей и создающую живой контакт исследователей и быстрый трансфер знаний. И, несмотря на существующее множество способов распространения знаний, решающим для создания инноваций и устойчивой конкурентоспособности остаётся неформальное, так называемое «внутреннее» (tacit knowledge) знание, неотрывное от его носителей¹. На рис. 8 графически иллюстрируется локально-сетевой характер инновационного процесса.

Для возможного синтезирующего понимания механизмов проявления единой гуманитарной парадигмы (основа: геополитика, геоэкономика, геокультура) в становлении новой методологии и теории компромисса, культуры компромисса очень важны итоги исследований взаимодействий геоэкономического и геокультурного контекста в оформлении инновационной среды, сетевой культуры российской экономики, осуществлённые профессором Ярославского государственного университета Е.В. Сапир.

«Сети создают и свою особую, сетевую, культуру, — поясняет она. — В развитие этого направления неопределимый вклад внёс В.Н. Кузнецов, который в фундаментальной монографии “Геокультура: Основы геокультурной динамики безопасности в мире XXI века: Культура-Сеть” одним из первых в отечественной социологической науке обосновал ключевую роль сетевых структур для понимания основного вектора современного общественного развития: “их деятельность внесла много нового в понимание механизма действия рисков, ответственности, доверия, сотрудничества, терпимости, безопасности, способствовала перераспределению внимания во всем мире на проблемы человека, на реальность, развитие диалога во всех измерениях жизнеобеспечения общества и государства современной цивилизации, содействовала новому

¹ См., *Dicken P.* Global Shift: Transforming the World Economy. N. Y., 2001. P. 173.

структурированию, новой институционализации современного общества”¹.

Рисунок 8. **Сетевая структура инновационного процесса**

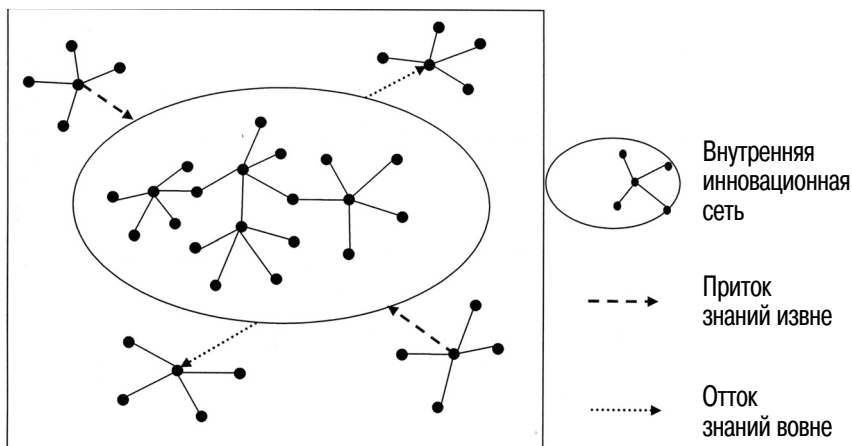

Источник: *Сапир Е.В.* Интернационализация знаний и инновационная безопасность (в контексте геоэкономики и глобалистики) // *Безопасность Евразии.* 2007. № 4. С. 82.

Для понимания структуры феномена “сетевая культура” также важны выводы известного британского экономиста Энтони Гидденса и не менее известного немецкого предпринимателя, члена Римского клуба Клауса Штайльмана о взаимосвязи культуры и бизнеса. По мнению последнего, центральное смысловое ядро здесь – “взаимозависимость доверия, ответственности, корпоративизма, рисков и конкурентоспособности: исходными для современного культурного глобального процесса являются центральные ценности: порядочность, лояльность, доверие; прочность и надежность отношений; единство и сотрудничество; правда и стремление к знанию; право, порядок, дисциплина, но в то же время также радость работы или службы; красота, эстетика и культурные традиции; любовь и верность, а также любовь к деталям, как качество каждого достижения; всеобщее благо в бизнесе, превосходящее корысть.

¹ *Кузнецов В.Н.* Геокультура: Основы геокультурной динамики безопасности в Мире XXI века: Культура—Сеть. М., Книга и бизнес, 2003. С. 474; *Он же.* Геокультура как феномен и научная категория // *НАВИГУТ.* 2002. № 3.

Сам диалог, культурный процесс есть соревнование за поддержку конкретного рода деятельности: решение инвестировать в технологии больше или меньше — это результат культурного диалога”¹.

Инновационная сетевая культура опирается на следующие базовые ценности:

- авторитет личного вклада
- приверженность общим целям
- чувство сопричастности, соучастие
- доверие
- общность, превосходящая индивидуальную отстраненность и корыстный интерес
- кросскультурная интеграция
- идентичность.

Краеугольный камень всего процесса — это открытая коммуникация и общий прогресс как результат сетевого взаимодействия и обмена достижениями сетевых технологий. Без этой открытости участники сообщества будут осуществлять каждый свою, конкурентную стратегию, и процесс коммуникации будет препятствовать интеллектуальному успеху общего дела. Это соответствует фундаментальным принципам развития науки и техники: результаты должны быть открыты, доступны обозрению, критике и репродукции.

Важно понять, что по своей природе инновационный процесс есть интеллектуальный генезис — рождение нового. И это рождение требует наличия особых условий, специфических факторов реализации интеллектуальности (см. табл. 1).

Инновационная экономика функционирует, базируясь на следующих сетевых культурных ценностях:

- а) открытость, открытый доступ ко всей необходимой информации;
- б) горизонтальные связи, свободное общение, свобода выражения и передачи информации от многих ко многим;
- в) саморазвивающаяся сеть. Любой человек или организация могут найти своё место в действующей сети, а если не находят, то

¹ Штайльман К. Новая философия бизнеса: В 3 т. Т. 3: Конкуренция и ее границы. М.; Берлин: Российское психологическое общество, 1998. С. 9; См. об этом же: Giddens A. The Consequences of Modernity. Stanford: Stanford University Press, 1990. P. 114.

создают собственный источник (сайт), расширяя таким образом сеть;

г) высшая ценность — интеллектуальная свобода. Свобода творить, свобода распоряжаться имеющимся знанием; свобода модифицировать знание; свобода делиться новым знанием»¹.

Действительно может быть востребована сама методология и концептуализация новых подходов к развитию России, к миру после кризиса, которые осуществила Е.В. Сапир.

«По уровню сетевой зрелости и инновационности, к сожалению, экономика и общество России сильно отстают от ведущих стран, — констатирует она. — И дело здесь заключается не просто в экспортной ориентации страны, а в самой сути национальной экономической модели развития, её приоритетах и ценностях, которые определяют в том числе и экспортную политику.

Таблица 1*. **Сетевая организация инновационно-интеллектуального процесса**²

Факторы	Формы реализации
Сетевая организация взаимодействия	<ul style="list-style-type: none"> - отсутствие принудительно фиксированных организационных структур; - децентрализация управления; - отсутствие жесткой регламентации организационных связей; - образование гибких рыночно-стратегических структур; - разнообразие финансовых источников; - свободный доступ к ресурсам
Характер сетевого общения	<ul style="list-style-type: none"> - авторитет личного вклада; - четкость заданий и исполнений; - деиерархизация личных отношений; - снятие искусственных барьеров; - творческая свобода; - культивирование внеслужебного, междисциплинарного, межведомственного общения;

¹ Сапир Е. Факторы инновационной среды российской экономики: геоэкономический и геокультурный контекст // Безопасность Евразии. 2009. № 2. С. 167–169.

* В источнике — таблица № 7.

² См.: Сапир Е.В. Геоэкономическое измерение локальных систем. Ярославль: ЯрГУ, 2004. С. 198.

Сетевая мотивация	<ul style="list-style-type: none"> - условная субординация - высокий профессионализм; - высокая ответственность; - "нематериальные" формы поощрения; - возможности выбора места и времени выполнения трудового задания; - гибкая занятость; - карьерный рост не сопровождается привилегиями
-------------------	--

Решение вопроса лежит в изменении сознания, общественных и политических установок. Безусловно, необходимость перехода к инновационному типу развития давно назрела. Но скорее всего, отход от экспортно-сырьевого развития станет не предшественником, а *естественным следствием* переориентации внутреннего развития на новую модель; не сам по себе отказ от экспортной иглы должен ставиться в фокус политики.

Представляется, что решение проблемы требует уточнения подхода: задача состоит в переходе не от *экспортно-сырьевого* типа развития к *инновационному*, а от *мобилизационного* развития к *инновационному*. Суть — в постановке *непрерывности обновлений* в центр стратегического курса (что, конечно, не означает бессистемную «чехарду» решений и действий, когда искусственное, насаждаемое извне изменение становится самоцелью), в создании условий генерирования инноваций изнутри самого процесса, за счёт его собственной инновационной природы. Суть — в обновлении методологии этого курса, сопровождающей его организации, структур и инструментария, то есть — в парадигмальном обновлении, преодолевающем устаревшие представления о факторах и движущих силах инновационного развития. Это, в свою очередь, требует обновления основополагающих теоретических подходов в следующих ключевых областях:

1. В области *методологии* внешнеэкономической деятельности — смена парадигмы мирового развития с геополитической на *геоэкономическую*.

В области *культуры* — переход к сетевой организации и инновационной культуре, основанной на “тонком знании”, приоритетах и ценностях интеллекта, творчества, авторитете личного вклада.

В области *структурных мер* — создание и прогресс гибких сетевых структур регионального сотрудничества как наиболее адек-

ватных инновационности и восприимчивых к ключевому инновационному инструменту – “тонкому знанию”»¹.

Рассмотрим подробнее позицию № 2 из предыдущего фрагмента итогов исследований Е.В. Сапир.

«Потребность в сотрудничестве, связях и совместной работе в экономике знаний, помимо традиционных причин (получение быстрого доступа к новым технологиям и рынкам; выгоды от экономии масштаба при совместных НИОКР; доступ к патентам ноу-хау и распределение рисков) проистекает из специфической природы самого знания, в корне отличной от информации, – уточняет она. – Знание включает многообразие его форм, начиная от самых простых, воплощённых в технической документации, продуктах и процессах производства, и вплоть до самых сложных, которые назовём условно «тонкое, неявное, скрытое или неформализуемое знание»² (см. табл. 2). Это знание может быть выражено достаточно полно в публикациях, докладах, патентах, ноу-хау. Но всё же его невозможно выразить исчерпывающе, оно имманентно носителю и частично остаётся только в умах тех, кто его создал, о чём образно говорит афоризм, вынесенный в подзаголовок данного раздела статьи.

Неформализуемость знания относится к таким его компонентам как интуиция, личный опыт, контакты и тому подобное, которые трудно определить, формализовать или опубликовать, которые сами носители знаний не могут до конца выразить, которые носят сугубо индивидуальный характер, но которые можно передать коллегам, сотрудникам, сподвижникам, работающим вместе³. *Не-*

¹ Сапир Е. Факторы инновационной среды российской экономики: геоэкономический и геокультурный контекст. С. 164, 165.

² В литературе появился специальный термин tacit knowledge, что в буквальном переводе с английского означает «не выраженное словами, молчаливое». Tacit knowledge – своего рода сплав познавательных способностей, опыта, умений и интуиции, а также знание правил, традиций, оргструктур, практик и норм. См.: Bao Y.; Zhao S. (2004), MICRO Contracting for Tacit Knowledge – A Study of Contractual Arrangements in International Technology Transfer, in Problems and Perspectives of Management, 2, 279–303; Tsoukas, H. (2003) ‘Do we really understand tacit knowledge?’ in *The Blackwell Handbook of Organizational Learning and Knowledge Management*. Easterby-Smith and Lyles (eds), P. 411–427. Cambridge, MA: Blackwell Publishing; Sanders A.F. (1988). *Michael Polanyi’s Post Critical Epistemology, a Reconstruction of Some Aspects of ‘Tacit Knowing’*. Amsterdam: Rodopi.

³ См.: Saviotti P. P. (1998) On the Dynamics of Appropriability, of Tacit and Codified Knowledge. Research Policy. Vol. 26. P. 843–856.

явное знание может принимать разные формы – например, особые способности, умения и компетенции, специфичные для отдельных личностей или коллективов сотрудников; общие убеждения или представления, но все они не могут быть формализованы. *Неформализуемое* знание со временем может стать формализованным по мере конвергенции мирового научного сообщества и выработки у него общего понимания концепций, понятий, терминов, теорий. Но этот процесс потребует много времени, интеллектуальных усилий и финансовых ресурсов.

Интересам потребителей знаний в максимальной степени отвечает возможность широкого и неограниченного доступа к новым знаниям и инновациям с минимальными затратами. Несмотря на существование множества издавна известных способов передачи, распространения, обмена знаний, учитывая *локально-сетевую природу* современного инновационного процесса¹, имманентным для создания инноваций и устойчивой конкурентоспособности может быть признано только неформальное, «тонкое» знание (tacit knowledge), неотрывное от его носителей. Локальная инновационная сеть создаёт исключительные условия именно для такого знания»².

Я полностью согласен с такой постановкой вопроса Е.В. Сапир, тем более что мировой опыт весьма и весьма богат.

Особенно актуальны исследования Е.В. Сапир по сетевым инновационным системам, которые «формируются по иным, чем коммерческие, экономическим законам и не отвечают требованиям минимизации затрат. Что понимается под сетевой локальной системой в экономике? С нашей точки зрения, локально-сетевая инновационная система – это сконцентрированный экономический объект, совокупность соединенных и взаимосвязанных участников процесса инноваций, имеющих свободный доступ и контроль над информацией, инновациями и распространением новых знаний в данной системе. Сетевые локальные системы характеризуются высокой адаптивностью, подвижностью, гиб-

¹ О сущности локально-сетевой природы инновационного процесса – см. подробнее: Сапир Е.В. Интернационализация знаний и инновационная безопасность (в контексте геоэкономики и глобалистики) // Безопасность Евразии. 2007. № 4.

² Сапир Е. Факторы инновационной среды российской экономики: геоэкономический и геокультурный контекст. С. 173–175.

Таблица 2* . **Отличительные признаки категории
«тонкое знание»**

Отличительный признак	Содержание
Состав	Опыт, интуиция, компетенции, навыки, умения, приёмы, убеждения, ценности, др.
Источник	Не содержится в традиционных источниках информации (книги, документы, цифровые носители и пр.)
Способ получения и передачи	Не может быть получено, формализовано, сохранено традиционным путем (трансляция, оцифровка, письмо, печать, кодификация, накопление баз данных)
Степень уникальности	Люди не всегда идентифицируют его наличие; оно уникально по определению и принадлежит только данному индивиду
Фактор ценности	Наиболее ценно, т. к. контекстно привязано к людям, месту, идеям, опыту
Формирование	Формируется в партнерствах, сообществах, сетях и иных неформальных, но внутренне связанных структурах, где сотрудничество на разных уровнях, внутри и вне компании не ограничено формальными рамкам
Условия доступа	Доступ возможен при наличии тесного контакта, доверия и взаимодействия

костью, открытостью, свободой, деиерархизацией, безбарьерной коммуникацией.

Важнейшее значение имеет выявление, описание и стратификация основных типов локальных сетевых систем, функционирующих в инновационном пространстве (см. табл. 3**)»¹.

* В источнике – таблица № 10.

** Сохранены пояснения Е.В. Сапир к таблице № 9 в источнике.

¹ См.: Сапир Е.В. Указ. соч. С. 98–195.

Таблица 3. Основные типы локальных сетевых инновационных систем

<i>Наименование локальных систем</i>	<i>Отдельные характеристики</i>	<i>Примеры</i>
Геоэкономические регионы	Экономическая территориальная система, организованная и функционирующая посредством взаимодействия специфического ресурсного комплекса с регионообразующей институциональной инфраструктурой	Зона Рейна (ФРГ); Область Эмилия – Романья (Италия); графство Манчестер (Великобритания); Уральский промышленный регион (Россия); Калифорния и Тигуана (США – Мексика); Гонконг и Южный Китай
Кластеры Научные парки	Группа географически соседствующих взаимосвязанных компаний и связанных с ними организаций, действующих в определенной сфере, характеризующихся общностью деятельности и взаимодополняющих друг друга	Стекольный кластер в Баварии – Богемии (ФРГ; Чехия); кораблестроительный – во Фризланд – Гронингене (Нидерланды); электронный – в Хортене (Норвегия)
	Научные организации, в рамках которых идут разработки по всему исследовательскому циклу (вызревание и воплощение прорывных научных идей)	Академгородок, Королёв, Каскол (Россия); Хьюстон, Сизл, (США); Бангалор (Индия); Жонгванчунский научный парк (Китай)
Техно-трассы	Связанные со стратегическими транспортными магистралями научно-производственные комплексы с технологически сложными производствами и передовыми технологиями	Шоссе 128 (США); воспроизводственная система Ла-Манш – Северное море
Технопарки	Агломерации крупных технических университетов с развитой научно-технической и хозяйственной инфраструктурой.	«Силиконовая долина» (США); район Консай (Япония); города Жуковский, Зеленоград (Россия); "Долина Медикон" (Дания); «Биодолина» (Германия – Швейцария – Франция)
Техно-полисы	Заново отстроенный или реконструированный город, где функционирует совокупность инновационных предприятий, выстраиваемых по отраслевому или межотраслевому признаку	Штутгарт (ФРГ); Сан-Антонио, Детройт (США); Екатеринбург, Волгоград (Россия)
Сетевые бизнес-системы (B2B)	Модель территориальной организации бизнеса сетевого характера, включающая промышленные, финансовые, сервисные и др. предприятия, логистические, транспортные компании, информационные и специализированные центры, связанные через электронные коммуникации	Корпорации Nokia; Dell; производство готовой одежды «Zara» (Испания); Шведско-финский банковский концерн «Мерита-Нордбанкен»; производственно-коммерческие сети в швейной промышленности «Гэп» (США) и «Бенетон» (Великобритания); сети «Билайн», «Мегафон» и «МТС»
Электронные центры	Электронные биржи, аукционы и торговые площадки, заменяющие совокупность изолированных веб-порталов многочисленных компаний в Интернете на общий электронный рынок	Mercedes Benz Consolidation Center (MBCC)

Виртуальные предприятия	Компании, функционирующие по глобальной сетевой модели с передачей производственных, финансовых, исследовательских, бухгалтерских, сбытовых функций независимым субподрядчикам из разных стран	IBM; «Simmens»; Mercedes; «Nokia»; «Dell»; «Cisco Systems»; предприятия, выступающие в организационной форме Кэйрэцу (горизонтальные кейрэцу – компании Mitsubishi, Mitsui, Sumitomo и вертикальные кейрэцу – компании Toshiba, Sony, Toyota)
НПО-сети	Негосударственные самостоятельные организации гражданских активистов, работающие с сетевым ресурсом, иницирующие правозащитную, экологическую, феминистскую, детскую и другую деятельность гуманитарной направленности	«Гринпис», «Врачи без границ»; Amnesty International; The Environmental Defense Fund; Friends of the Earth; The National Wildlife Federation;; The World Wildlife Foundation
Цифровые города	Интернет-проекты городских сообществ. Общественная локальная сеть в формате электронного диалога, имеющая социальный статус интерактивного центра общественных коммуникаций, объединяющего локальные институты, организации и компьютерные сети города в единое виртуальное сообщество.	Digital City Amsterdam; Cleveland Civil Network
Интернет-инкубаторы	Совместные пулы ресурсов, дающие комплексную «предначальную» и первоначальную поддержку инновационного предпринимательства, кооперационно-сетевое взаимодействие с внешней бизнес-средой и сетевое взаимодействие между выращиваемыми венчурными компаниями.	Brains park, Ideas Lab (США); Ant factory (Великобритания); международный Интернет-инкубатор «Speed Ventures» (Великобритания, США и др. – всего 11 стран);
«Глокальные» узлы	Ключевые районы развития бизнеса, соединенные во всемирную информационную сеть	Манхэттен в Нью-Йорке; Сити в Лондоне; «Пьюдонг» в Шанхае; район «Нова – Фариа – Лима» в Сан-Паулу

Источник: *Canup E.V.* Геоэкономическое измерение локальных систем. Ярославль: ЯрГУ, 2004. С. 98–195.

Безусловно, важно обратить внимание читателей на ряд исследований наших уважаемых коллег по проблемам новых парадигм, методологий и концепций развития.

Любопытную точку зрения на взаимоотношения геополитики, геоэкономики и геокультуры (см. табл. 4–5) изложил С.Б. Пере-

слегин в двух тезисах, представленных в его книге «Новые карты будущего, или Анти-Рэнд» (М.; СПб., 2009).

Первый тезис С. Переслегина.

«В настоящее время нормативно-правовое пространство меняется, — отмечает он, — что вызвано кризисом индустриальной фазы развития, упадком национального государства и резкими институциональными изменениями в социальной среде... Можно предположить, что резкие изменения субъектности и объектности права вызовут в конце первой четверти XXI века своеобразную “правовую войну”».

Одним из проявлений изменений нормативно-правового пространства станет переход в международном праве от современного геοэкономического подхода (справедливо все, что способствует снижению издержек производства — право прагматики) к геοкультурному подходу: справедливо все, что способствует сохранению культурного разнообразия, право уникальности. Конкуренция геοэкономического, геοполитического² и геοкультурного подхода породит серьезные международные конфликты и войны и в конечном итоге будет институционализирована в виде правового геопланетарного баланса»¹.

Второй тезис С. Переслегина.

«В последние годы происходит формирование триалектического мышления и способов работы с небинарными противоречиями, — констатирует автор книги. — Триалектическое мышление основывается на представлениях о троичности мира (физическая, социальная и информационная “метаплоскости”), троичном содержании наиболее расширенных форм трансценденции, на троичности геопланетарного баланса.

В триалектическом подходе диалектическая пара противоположностей заменяется триадой. Например: диалектика научного и вненаучного познания выступает в триалектике как взаимодействие объективного, субъективного и трансцендентного познания; диалектика сохранения и изменения выступает как упрощенная форма взаимодействия трех процессов: воспроизводства (гомеостаза), развития (эволюции), спонтанности (ароморфоза, революции); диалектика рефлексивной и деятельностной

¹ Переслегин С. Новые карты будущего, или Анти-Рэнд. М., СПб., 2009. С. 389.
² Справедливо все, что способствует безопасности национального государства — право силы /сноска в источнике/).

позиции превращается в сборку трех стратегий: аналитической, неаналитической и «странной», диалектика образования и воспитания дополняется игрой; диалектика формы и сущности переходит во взаимосвязь состояния, структуры и цели; диалектика причины и следствия присоединяет к себе случайность/вероятность; диалектика физического и биологического времени дополняется до «треугольника» мифологическим временем и т. д. и т. п. Технологии, позволяющей находить «недостающий элемент», пока не существует, эта работа продлевается интуитивно, исходя из того, **что третья сторона диалектического противоречия (изначально слабая) должна занять «управленческую позицию», чтобы выстроить баланс сущностей сформировавших противоречие.**

Технологизировано понятие «шага развития» в триалектике. Полный триалектический цикл развития состоит из пятнадцати последовательных стадий и преобразует единичную сущность в сложную систему балансов, распадающуюся на три триады.

Таблица 4. Матрица целей и стратегий

	Геополитическая стратегия	Геоэкономическая стратегия	Геокультурная стратегия
Геополитические субъекты (государства)	Получение доступа к оружию массового поражения. Новый передел мира	Глобальное управление. Норм-менеджмент. Новый государственный колониализм	Культурный проект. Арбитр в межгосударственных отношениях. Управление через культуру
Геоэкономические субъекты (корпорации)	Государство-корпорация. «Покупка государства». Корпоративная колонизация Национализм.	Норм-менеджмент. Негосударственные и нерыночные системы управления рынком	Корпорация как культурный проект. Корпоративная социосистема
Геокультурные субъекты (новый тип субъектности)	Работа с диаспорами. Мировой переводчик. «Мировые» функции	Культурная капитализация. Создание ценностей. От серийности к уникальности. Когнитивная экономика	Создание языков и уникальных форм коммуникации. Создание различий и уникальностей. Прикладная эволюция. Когнитивные технологии

Источник: *Переслегин С.* Новые карты будущего, или Анти-Рэнд. М., СПб., 2009. С. 327.

Структура триалектического цикла жестко задана, что позволяет использовать триалектический подход в прогностике. Например, сегодня можно с уверенностью утверждать, что геокультурный подход занял “управленческую позицию” и балансирует противоречие между геополитикой и геоэкономикой, что создание симметричного геопланетарного баланса, “собирающего” мир в логике воспроизводства (экологический подход), с неизбежностью приведет к возникновению сущности, отрицающей саму логику воспроизводства и собирающей мир в логике развития, что проекция этой новой сущности на пространство управления будет носить политический характер и получит название *эвополитики* и т. д.»¹.

Таблица 5. Возникновение новых субъектов на границах старой субъектности

	Геополитическая субъективность	Геоэкономическая субъективность	Геокультурная субъективность
Геополитическая субъектность	Новые индустриальные экспансивные государства	Государство-рынок (market state)	Государство – язык (государство – культурный проект)
Геоэкономическая субъектность	Государство-корпорация. Купленная государственность	Транснациональные консалтинговые и юридические компании	НКО как элементы бизнеса. Экологические сообщества
Геокультурная субъектность	Диаспоры	«Мир» как объединение метрополии и диаспоры в структуру с общими экономическими интересами	Новый тип субъектности

Источник: Там же.

Так как я исследую методологию и теорию компромиссного на основе разработанной мною геокультурной парадигмы, считаю необходимым ещё и ещё раз обратить внимание уважаемых коллег: в моих исследованиях я трактую геокультурную парадигму как составную часть **единой гуманитарной парадигмы**.

¹ Перселегин С. Новые карты будущего, или Анти-Рэнд. С. 442, 443.

Сама единая парадигма базируется на единстве и взаимодействии одинаково значимых и самостоятельных трёх парадигм — геополитической, геоэкономической и геокультурной.

Теперь можно более подробно рассмотреть методологию анализа функциональной структуры современного общества.

Современный социологический подход к функциональной структуре общества исходит из условного разделения его на три сектора¹.

Важный вызов XXI века для народа и власти в России — умение и воля для конструктивного сотрудничества со стремительно набирающим влияние и актуальность «третьим сектором». Речь идёт о неправительственных, некоммерческих организациях (НПО).

Конструктивное, созидательное функционирование НПО становится самым эффективным институтом обеспечения постоянного диалога народа и власти, человека и общества. Именно НПО наиболее эффективно способствуют обучению многих тысяч людей умению и желанию идти по дороге компромисса к культуре компромисса, к осознанию новых смыслов, необходимых себе и Другому. Это важнейший фактор строительства и укрепления гражданского общества, утверждения ответственности, прав и свобод человека. Это субъект и объект идеологий.

Заметно растёт их влияние буквально во всех сферах жизни, как в своих странах, так и в международном масштабе. *Их деятельность внесла много нового в понимание механизма действия рисков, ответственности, доверия, сотрудничества, терпимости, безопасности. Деятельность НПО способствовала перераспределению внимания во всём мире на проблемы человека, на реальность, важность и развитие диалога во всех измерениях жизнеобеспечения общества и государства современной цивилизации; продвижению к московско-шанхайской культуре компромисса. Эти основные и многие другие действия неправительственных организаций содействовали новому структурированию, новой институционализации современного общества.*

Вместе с тем, новое структурирование предполагает и следующий шаг — дополнение первых трёх секторов новыми структурными элементами. Эти соображения представлены и обоснованы

¹ *Якобсон Л.* Третий сектор // Ведомости. 2009. 7 октября. С. А04.

в работах Г.М. Сергеева, а также А.И. Сухарева¹. В их работах (они посвящены анализу принятия решений по вопросам национальной и глобальной безопасности) выделен четвёртый сектор, который объединяет особый класс неправительственных объединений (НПО), которые функционируют в гражданском обществе, влияют на первые три сектора, но действуют они тайно, не представляя обществу свои уставы, программы, своих участников, свои процедуры, источники финансирования и т. д. История таких тайных негосударственных организаций во многих странах мира насчитывает многие столетия.

Своё понимание «нового структурирования» предложил Генеральный секретарь ООН Кофи Аннан в Годовом докладе о работе Организации за 1999 год. Документ называется «Предотвращение войн и бедствий: глобальный вызов растущих масштабов». Кофи Аннан квалифицировал как «антигражданское общество» две современные структуры (по существу — самостоятельный сектор общества в XXI веке): во-первых, это — «неуклонный рост не признающей границ противозаконной деятельности, породившей теневую экономику с оборотом в сотни миллиардов долларов, которая во многих странах угрожает государственным институтам и гражданскому обществу»². Во-вторых, это — нелегальное «производство и оборот наркотиков, наркомания и распространение транснациональной организованной преступности»³.

Таким образом, в предварительном порядке, мы можем представить исходное структурирование функционирования современного общества по линии: гражданское общество — «антигражданское общество» (как самостоятельный сектор).

В XXI веке новая структуризация гражданского общества может включать такие «стратегические элементы» как:

¹ См.: *Сергеев Г.М.* Международный опыт выработки и принятия решений в области национальной безопасности / Военно-гражданские отношения в демократическом обществе: Сборник докладов. М., 1998. С. 49–61; *Сухарев А.И.* Политология энергетической безопасности: Институциональный аспект // НАВИГУТ. 1999. № 1. С. 25–34; *Он же.* Трансгуманитарное измерение политики: Опыт исследования институционализации НПО—сети в международных отношениях. М., 2009.

² *Аннан К.* Предотвращение войн и бедствий: Глобальный вызов растущих масштабов: Годовой доклад Организации за 1999 г. Нью-Йорк, 2000. С. 96.

³ Там же.

Сеть, сетевые организации граждан как специфические неправительственные организации. Их можно назвать: НПО—Сеть. Им можно присвоить и своё обозначение — *четвёртый сектор*.

Автор полагает возможным и необходимым выделить в самостоятельный структурный, «стратегический элемент», отдельных граждан, которые не вошли в первый — четвёртый секторы. Таким образом, можно обозначить *пятый сектор*.

Основываясь на идеях Г.М. Сергеева и А.И. Сухарева, автор особо выделяет неправительственные объединения, которые имеют закрытый характер. Их можно определить как *шестой сектор*.

С учётом суждений Кофи Аннана, Генерального секретаря ООН, об «антигражданском обществе» целесообразно представителей организованной преступности, международного терроризма определить как седьмой (антиобщественный) сектор (см. схему 5).

Автор выделяет такие аспекты значения нового структурирования современного общества:

Во-первых, для новой гуманитарной парадигмы в XXI веке автор предлагает социологическое видение и понимание механизма принятия решений о коренных вопросах жизни Человека, Семьи, Общества и Цивилизации.

Во-вторых, необходимо определить исходное состояние в движении к компромиссу у человека, группы, народа (с набором индикаторов) и осуществить надёжный социологический мониторинг зарождения вызовов, рисков, угроз, опасностей, страхов, исходящих от седьмого сектора.

В-третьих, эвристическое значение восприятия вызовов, рисков, угроз и опасностей позволяет осмыслить их роль как фактора и стимула изменений в обществе во всех шести секторах гражданского общества.

В-четвёртых, особенно важно учитывать реальное структурирование общества в свете **концепции травмы**, позволяющей исследовать негативные последствия, которые возможны в результате значительных социальных изменений¹.

В-пятых, именно новое структурирование позволяет понять механизм и динамику становления культуры вызова, риска,

¹ См.: *Штомпка П.* Социальное изменение как травма // Социологические исследования. 2001. № 1. С. 6–16; *Он же.* Культурная травма в посткоммунистическом обществе // Социологические исследования. 2001. № 2. С. 3–12.

Схема 5. Примерная функциональная структура
«идеологического поля» общества в XXI веке
(в развитие подхода Ф. Бородкина)¹



¹ Бородкин Ф.М. Третий сектор в государстве благоденствия // Мир России. 1997. № 2. С. 67–116.

опасности, угрозы как важнейшего фактора новой гуманитарной парадигмы. Автор имеет в виду ещё один этап их институционализации, когда каждый сектор общества определяет для себя пороговые значения и уровни опасности и риска. При этом «работает» интеллектуальная технология оценки опасностей, вырабатываются стандарты приемлемых уровней вызовов, угроз и рисков: это позволяет выбирать тактику и стратегию компромисса.

В-шестых, полностью проявляет себя механизм адаптации, как важнейшего свойства компромиссного.

В-седьмых, именно ситуация вызовов, рисков, опасностей и угроз в своей дальнейшей институционализации детерминирует и стимулирует становление российской объединяющей патриотической идеологии как социально-политического феномена.

Теперь рассмотрим возможность соотнести каждому сектору конкретные виды идеологий.

Первый сектор может быть сопоставлен с ядром формирующейся российской государственнической идеологии, которую я назвал «россиянизмом», — это в основном государственные структуры.

Второй сектор объединяет неправительственные организации, ставящие своей задачей получение прибыли с последующим её распределением, — это коммерческие организации. В качестве доминирующих здесь могут быть представлены *корпоративные идеологии*. По преимуществу здесь можно говорить о либерализме, о либеральных и неолиберальных идеологиях. Определённая (меньшая) часть таких идеологий может быть определена как консервативные, неоконсервативные.

Третий сектор — это неправительственные организации (НПО), не ставящие целью распределение прибыли. Это некоммерческие организации. Здесь самый широкий спектр идеологий.

Прежде всего, это религиозные *идеологии основных российских конфессий: православия, ислама, буддизма, католичества, протестантизма, иудаизма и т. д.*

В третий сектор входят идеологии всех партий и движений, участвовавших в выборах Государственной Думы 7 декабря 2003 года. Наиболее оформленной представлена *идеология марксизма*, которая является духовной основой Коммунистической партии России. В 2008–2009 годах партия «Единая Россия» обозначила для себя идеологию консерватизма.

Здесь и широкий спектр идеологий экологических, ветеранских, женских, спортивных и других НПО.

Четвёртый сектор представляет идеология Сети, Интернета, которую разрабатывают и поддерживают как отдельные граждане в Сети, так и представители тех НПО, которые функционируют исключительно в Сети. М. Кастельс и Э. Киселева называют таких людей «нэтизенами» или «сетянами». Эта «динамичная группа нэтизенов мала по размерам и влиянию, она растёт быстрыми темпами и сосредоточена среди молодого населения — тех, кто будет создавать новую Россию»¹.

Сегодня в числе «сетян» сотни тысяч россиян разного возраста.

Пятый сектор условно объединяет граждан, которые в значительный период времени не участвуют в I–IV секторах. Я считаю возможным, в самом предварительном порядке, соотнести им *потребительскую идеологию: идеологию консьюмеризма*.

Шестой сектор образуют закрытые неправительственные организации (ЗНПО). В их числе широкий и разнообразный спектр масонских структур, сионистских организаций, духовных орденов. Правоммерно говорить, применительно к ним, о *масонской идеологии, об идеологии сионизма* и т. д.

Представленные в первом — шестом секторах идеологии представляют собой сумму идеологий гражданского общества. Именно здесь представлена идеология коррупции.

Я считаю необходимым выделить и *седьмой сектор*. Речь идёт о входящих в него национальных и международных организациях международного терроризма и организованной преступности. Им я соотношу *идеологию терроризма* и *идеологию организованной преступности*.

* * *

Таким образом, формирование методологии исследования становления социологии компромисса инициировало создание новых аспектов изучения мировоззрения, характера самой методологии, динамики гуманитарной научной парадигмы XXI века и трансформации подходов к функциональной структуре современного общества.

¹ Кастельс М., Киселева Э. Россия в информационную эпоху // Мир России. 2001. № 1. С. 63.

Глава 7

**Слабые, средние и сильные взаимодействия
(связи, отношения)**

Сетевой подход к анализу феномена «компромисс» обуславливает особую значимость именно социологического анализа процессов и механизмов, так как только их исследование формирует возможность регулирования компромиссного, управления ими.

Определённые прямые (или опосредованные) отношения возникающие, сохраняющиеся, укрепляющиеся, угасающие и завершающиеся между субъектом компромисса и объектом компромисса (а также между несколькими субъектами, между несколькими объектами) образуют определённый вид (тип) отношений, процессов, механизмов, теорий, практик, результатов, капиталов и т. д. (см. рис. 9).

Рисунок 9. **Взаимосвязи субъектов и объектов компромисса**

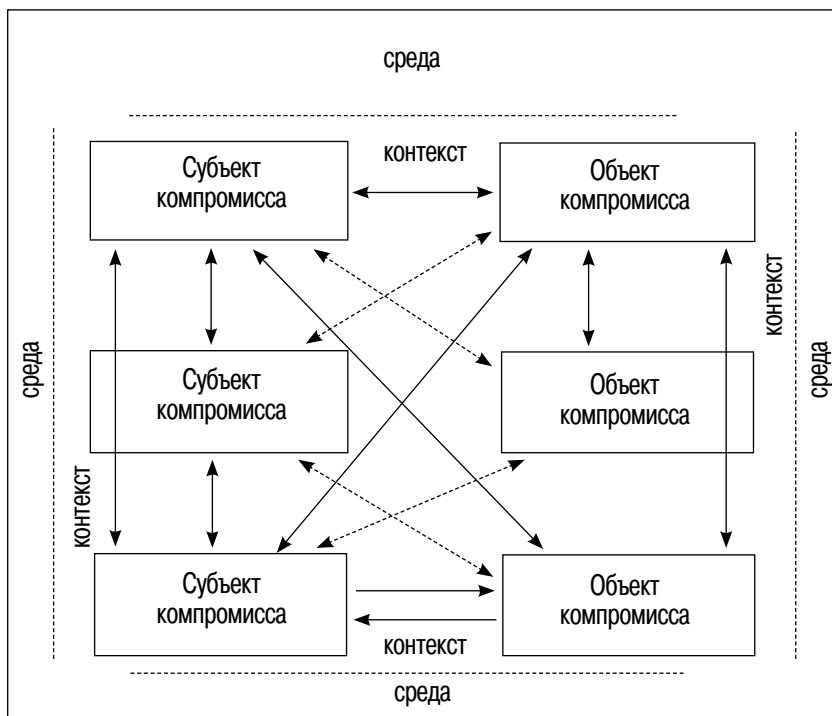

В настоящее время мы можем наблюдать реальность и динамику перемен во всех видах и типах компромиссов. Это сопровождается новыми связями и взаимодействиями, участием в гуманитарных инновациях. Однако «пусковой механизм» самих компромиссов – слабые, часто незаметные взаимодействия субъектов и объектов компромиссов с учётом влияния контекста и среды, связи субъектов друг с другом, связи объектов между собой, как представлено на рисунке 9.

Своеобразное «очеловечивание» компромиссного происходит в ходе *компромиссности как процесса*. Именно они характеризуют относительно устойчивую совокупность изменений с пространственно-временной конкретизацией.

Эти процессы определяются их содержанием, целеполаганием, гуманизмом, структурой (институтами), динамикой, результативностью и конкретностью. Им соответствуют и оригинальные механизмы.

Многие особенности компромиссного как процесса могут быть рассмотрены на примере формирования (в процессе) национальной идеологии России в XXI веке.

Самый предварительный анализ смыслов слабых, средних и сильных взаимодействий я соотношу, в основном, с внутренней средой сферы безопасности.

Слабые взаимодействия, слабые связи, слабые риски я соотношу с теми ценностями и феноменами, которые, как правило, находятся в самом конце итоговых таблиц социологических исследований и набирают 1, 2, 3, 4 процента: не более 10 процентов. Это забота о другом человеке, сострадание, сочувствие и доброта; цели, идеалы и многие ценности: честность, порядочность, терпимость, солидарность, долг.

Перечень можно продолжить. А вот и разъяснение М. Кастельса. «Имеющиеся данные, – уточняет он, – в частности, результаты исследований, проведенных Барри Уэллманом и его коллегами, а также Институтом Пью («Интернет и американский образ жизни», 2000), позволяют сделать вывод, что Интернет является эффективным средством поддержания слабых связей, которые иначе были бы утрачены в результате компромисса между попыткой вступления в физическое взаимодействие (включая связь по телефону) и важностью такого общения. При определенных условиях он может также помочь в создании новых видов слабых связей,

например посредством сообществ по интересам, появляющихся в Интернете и имеющих разную судьбу. Сети, подобные SeniorNet, связывающие пожилых людей в целях инструментального обмена информацией и эмоционально-личностной поддержки, являются типичным примером подобного рода взаимодействия. Эти сети служат опорой слабым связям в том смысле, что они редко способствуют построению долговременных личных отношений. Люди входят в Интернет и выходят из него, они переключают свои интересы, они не стремятся идентифицировать свою личность (хотя и не обманывают друг друга), они вступают в контакты с другими онлайн-партнерами. Однако, если соответствующие связи оказываются непрочными, данный процесс продолжается, и многие участники сети используют ее в качестве одного из своих социальных проявлений»¹.

Для изучения процесса становления социологии компромисса, её теории и методологии, технологий, механизмов, самого процесса я придаю особое значение именно рассмотрению участия слабых взаимодействий, слабых связей.

Итоги моих исследований показывают, что в сфере слабых взаимодействий осуществляется много слабо видимых, плохо идентифицируемых событий, которые «пронизывают» ключевые этапы, по-моему, функционирования различных видов компромиссного.

Практически весь огромный комплекс взаимодействий, которые можно соотнести с Правилами Игры в «сфере культуры развития через культуру компромисса», можно квалифицировать как слабые взаимодействия.

Здесь две важнейшие научные проблемы.

Первая – степень «разрешения научной оптики», наличного социологического (политологического, экономического) инструментария не позволяет осуществить надёжный мониторинг слабых взаимодействий как Правил Игры.

Вторая проблема – актуальнейшая задача в сфере компромиссного XXI века: уметь надёжно и своевременно изучать сознательные нарушения, деформации Правил Игры, особенно в «чувствительных» секторах компромиссности.

¹ Кастельс М. Галактика Интернет... С. 156.

Необходимо и пояснение к этим двум проблемам: Правила Игры – неформальные, нелегитимные, очень доверительные взаимодействия.

Средние взаимодействия я соотношу с патриотизмом; с желанием иметь свою семью, своих детей, свой дом; иметь хорошую карьеру, хорошее образование, хорошую профессию; быть свободным, быть свободным и ответственным; быть защищённым от средних опасностей, угроз и рисков: природных, техногенных, экологических.

Ещё свидетельство М. Кастельса, объясняющее средние риски. «Однако наиболее важную роль Интернет играет в структурировании общественных отношений благодаря своему вкладу в развитие новой модели социального взаимодействия, основанного на индивидуализме, – поясняет он. – Действительно, как пишет Уэллман, «сложные социальные сети существовали всегда, однако последние технические разработки в области средств коммуникации сделали возможным их появление как доминирующей формы социальной организации»... Люди во все больших масштабах организуются не только посредством социальных сетей, но и посредством социальных сетей на основе компьютерной коммуникации. Таким образом, не Интернет создаёт модель сетевого индивидуализма, но развитие Интернета обеспечивает соответствующую материальную поддержку для распространения сетевого индивидуализма в качестве доминирующей формы социальности.

Сетевой индивидуализм – это социальная структура, а не собрание изолированных индивидуумов. Именно индивидуумы строят свои сети, онлайн-овые и оффлайн-овые, основываясь на своих интересах, ценностях, склонностях и проектах»¹.

К *сильным взаимодействиям* я отношу любовь к родителям, к семье; доверие к близкому человеку, к партнёру; стремление и уверенность в справедливости; надежду на равенство (своё) перед законом (в соотношении с другими людьми); защищённость от коррупции, от преступности, от терроризма – личная и общественная, государственная безопасность, защищённость от сильных опасностей, угроз и рисков, вызовов; иметь работу; иметь здоровье.

¹ Кастельс М. Галактика Интернет... С. 157.

Сильные (крепкие) связи убедительно, на мой взгляд, представляет и объясняет М. Кастельс. «Интернет, по-видимому, играет положительную роль и в поддержании крепких связей на расстоянии, — комментирует он. — Нередко отмечалось, что семейным отношениям, испытывающим воздействие со стороны углубляющегося неравенства семейных форм, индивидуализма и — иногда — географической мобильности, благоприятствует использование электронной почты. E-mail не только представляется удобным средством дистанционного общения *just be there*¹, но и помогает обозначить присутствие без вступления в более глубокое взаимодействие, для которого не всегда хватает запаса эмоциональной энергии»¹.

Достаточно условно, в самом предварительном порядке я обозначаю соотношение взаимодействий внутренней среды на примере функционирования сферы безопасности (слабые, средние, сильные) и внешней среды (см. схему б).

Для методологии социологии компромисса особенно важен анализ и синтез осмысления важнейшего класса определённо слабых взаимодействий (связей, отношений): национальная идеология, мечта, идеал, цель. Тем более важно рассмотреть их динамику, состояния, перемены в контексте развернувшейся глобальной гуманитарной структурной революции XXI века.

Схема 6. Соотношение взаимодействий внутренней среды сферы безопасности с её внешней средой

Внутренняя среда сферы безопасности	Внешняя среда сферы безопасности
Слабые взаимодействия	Правила Игры, их выполнение, нарушение
Средние взаимодействия	Характер научной парадигмы
Сильные взаимодействия	Модель миропорядка модель мироустройства

¹ только будь на месте! (*англ.*).

² Кастельс М. Галактика Интернет... С. 157.

Методологически важно, на мой взгляд, прежде всего анализировать, осуществлять социологический мониторинг угроз, опасностей, вызовов именно для мечты, смысла жизни; целей, идеалов и ценностей. Это, по моему мнению, возможность значительного продвижения в решении задач обеспечения культуры развития через культуру компромисса, так как складывается ситуация для концентрации и оптимизации усилий самих институтов компромисса, институтов развития, институтов предпринимательства, институтов становления гражданского общества.

Ключевое суждение, на мой взгляд, предложил Патриарх Московский и всея Руси Алексей II на встрече осенью 2002 года с группой журналистов в ходе «Бесед на переломе тысячелетий». На вопрос: «**Что, по-вашему, движет человеком в жизни?**» он ответил: «Цель. Ясная цель, которую каждый из нас должен наметить себе непременно. К этой цели человек стремится и, возможно, будет добиваться ее достижения всю свою жизнь. Но он должен ее достигать, потому что иначе жизнь превратится в бессмыслицу. Цель — это движение, в ее достижении — смысл человеческого существования»¹.

Об исключительно важной роли мечты, идеала, ценностей, цели развития свидетельствуют практически все исследования состояния и динамики понимания многими миллионами граждан России зимой 2009–2010 годов ключевого аспекта: куда идёт Россия, что мы создаём, насколько народ может поддерживать власть, в чём стратегия и смысл кризисных перемен в стране, в Евразии, во всём мире?

Актуальность и сложность такой постановки вопросов и состояние понимания ситуации — «где мы сегодня находимся» — представлена в таблице 6. Здесь даны результаты текущих опросов Левада-Центра. Любопытно, что таблица из журнала размещена там в рубрике «Мониторинг перемен: основные тенденции».

Национальная идеология

Рассмотрим развёрнутое определение культуры, предложенное Б.С. Ерасовым: «культура — это особая сфера и форма деятельности, имеющая свое содержание и свою структуру, а вместе с тем воздействующая на остальные сферы бытия, в том числе на социальные отношения и политику. Культура создает то поле и способ

¹ Российская газета. 2002. 22 ноября. С. 9.

общения, в котором и формируется каждое отдельное общество со своей внутренней структурой, но отмеченное самобытностью, отделяющей это общество от других. Третья ипостась культуры — уровень жизнедеятельности, обеспечиваемый постоянной заботой о поддержании высших образцов и «подтягивании» к ним реальной деятельности и поведения человека»¹.

Таблица 6. **Дела в России идут в правильном направлении или страна движется по неверному пути?**
(в % от числа опрошенных, N=1600 человек)

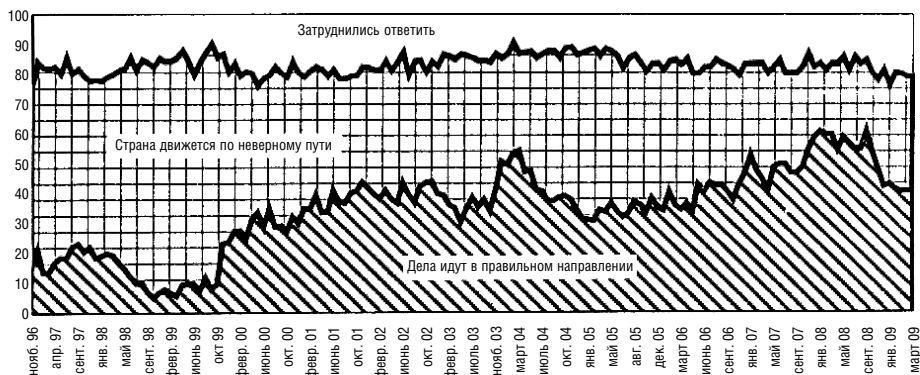

Источник: Вестник общественного мнения. Данные. Анализ. Дискуссии. 2009 (январь — март, № 1. С. 3.

Таким образом, общим во взаимосвязи культуры и идеологии является, *во-первых*, сфера их формирования: духовное производство, духовная деятельность.

Второй объединяющий их аспект — структурный. Б.С. Ерасов в число основных компонентов культуры включает мифологию, религию, идеологию, науку, художественную культуру².

Рассмотрим теперь характер факторов, обозначающих отличие идеологии от культуры. Такой интересный и обстоятельный анализ осуществлён Б.С. Ерасовым в разделе «Культура и идеология» его книги «Социальная культурология»³.

¹ Ерасов Б.С. Социальная культурология: Учебник для студентов вузов. Изд. 3-е, доп. и перераб. М., 2000. С. 24.

² Там же. С. 37.

³ Там же. С. 182—190.

Первое различие — последовательность оформления каждого феномена: сначала культура, потом религия и только, ориентировочно, в начале XIX века — идеология.

Второе отличие — существенно разная динамика феномена идеологии (более энергичная) в дуальном, неразрывно связанном взаимодействии с культурной средой (а это наличный, реальный уровень культуры общества).

Здесь культура более устойчива, более инерционна.

Теперь о самой идеологии.

Перспективное, на мой взгляд, социологическое понимание идеологии предложил Д.Т. Жовтун.

«Идеология (от греч. *idea* — представление и *logos* — слово, учение, знание) — система идей, взглядов, представлений, содержащая концептуальное, теоретическое осмысление социального бытия с точки зрения интересов, потребностей, целей и идеалов определенных социальных групп и слоев, национальных образований, — формулирует он. — Идеология является продуктом социально-политической деятельности людей, составной частью духовного производства и даже культуры. Структурно она состоит из политических теорий и идей, общественно-политических идеалов, ценностей, концепций политического развития и политических программ, политических символов и т. п.»¹.

Существенным уточнением смысла феномена может послужить суждение Т. Иглтона: «идеология — это *текст*, который соткан из паутины различных концепций и прослеживается сквозь множество разных историй. Возможно, важнее понять, что является действительно существенным внутри каждой из генеалогических линий, а что может быть отброшено, нежели пытаться принудительно соединить их в некую Великую Глобальную Теорию»².

Ещё одно развёрнутое описание феномена идеологии принадлежит К. Гирцу. «Чем бы ни были идеологии (проекциями неосознанных страхов, вуалированием скрытых мотивов, добровольными (*phatic*) выражениями групповой солидарности, — пишет он, — они прежде всего суть карты проблематичной социальной реальности и матрицы, по которым создается коллективное со-

¹ Жовтун Д.Т. Идеология: актуальные аспекты социологического анализа // Социология: Учебник / Под общ. ред. В.Э. Бойкова. М., 2004. С. 367.

² Eagleton T. Ideology: An Introduction. L., 1996. P. 1.

знание. Точна ли такая карта или адекватно ли такое сознание, в каждом отдельном случае – особый вопрос, на который едва ли можно ответить одинаково, говоря о нацизме и сионизме, о национализме Маккарти и Черчилля, о защитниках сегрегации и ее противниках»¹.

Очевидно, что перечень характеристик национальной идеологии (из представленных описаний): осмысление социального бытия, продукт деятельности, часть духовного производства, текст, паутина, разные истории, групповые солидарности, карты реальности, матрицы сознания – может быть продолжен.

Однако эти же характеристики обозначили важнейший аспект рассмотрения феномена национальной идеологии: взаимосвязь и своеобразие во взаимодействии с культурой, религией, наукой, философией, искусством, правом, экологией и т. д.

Теперь о рациональном, об иррациональном – об идеологии и религии, что имеет прямое отношение к той модели рациональности, которая предложена в методологии моей модели теории культуры развития: речь идёт о культурной рациональности.

Взаимодействие этих важнейших звеньев культуры, реального общественного сознания имеет свою значительную историю. Прежде всего, отметим общие характеристики.

Первая объединяющая их особенность – постоянная совместная работа (в прошлом, настоящем и будущем), ориентированная на помощь людям в позитивном, конструктивном содействии регулированию духовной жизни, социального поведения, приобщению к достойным целям, идеалам и ценностям.

Вторая общая особенность – участие в поддержке социализации человека.

Третья важная общая особенность – органическое вхождение в содержание феноменов (религии и идеологии) мифа, утопии и фантазии. Здесь речь идёт об иррациональной компоненте. Точнее, о реальном соотношении рационального и иррационального.

Общее и различное во взаимодействии культуры, религии и идеологии в XXI веке наиболее отчётливо проявилось в оформлении двух направлений идеологий – религиозных (теистических) и светских (секулярных, атеистических).

¹ Гирц К. Идеология как культурная система // *Он же*. Интерпретация культур: Пер. с англ. М., 2004. С. 250.

Само оформление национальной идеологии как самостоятельного, оригинального и востребованного обществом феномена обусловлено необходимостью нового качества, нового содержания духовной жизни.

Первое отличие религии от идеологии (светской, секулярной, атеистической) сформулировал Б.С. Ерасов. «Одно из наиболее существенных различий по содержанию заключается в том, — пишет он, — что всякая развитая религия обязательно имеет в своём составе эсхатологическое учение, раскрывающее для верующих конечные судьбы мира и общества, а также и загробную жизнь индивида как продолжение или отражение его посюстороннего существования. Идеология сосредоточена на том или ином устройении земных порядков в обществе»¹.

Второе отличие (институциональное) обозначил также Б.С. Ерасов: основным институтом поддержки религии является церковь, а главными институтами поддержки секулярных (светских) идеологий являются государственные, общественные организации; политические партии, средства массовой информации (СМИ)².

Оформление науки как самостоятельного звена культуры, сферы общественного сознания, духовной деятельности состоялось примерно в те же сроки, что и идеологии.

Общим, что их характеризует (особенно социальные науки и идеологии) является ориентированность на формирование убеждений учёных как членов научного сообщества. Т. Парсонс особо выделяет содержательное единство науки и идеологии, проявляющееся в «убеждениях, направленных на проблемы личности, коллектива и культурных объектов»³.

Отличие между ними может быть обосновано через рассмотрение их главных функций. Если наука ориентирована, прежде всего, на познание человека, общества, космоса, то идеология призвана способствовать человеку, обществу осмыслить аргументы и технологии, которые могут помочь продвинуться в осуществлении желательных перемен.

¹ Ерасов Б.С. Социальная культурология: Учебник для студентов вузов. С. 186.

² Там же.

³ Парсонс Т. Институционализация идеологий // *Он же*. О социальных системах. М., 2002. С. 483.

Эту их особенность лаконично и убедительно объяснил К. Манхейм: идеология, по его мнению, нацелена на деятельно-практическое наполнение духовной жизни, а наука — на познавательное и констатирующее освоение бытия¹.

Понимание их взаимоотношений особенно важно, так как все виды художественной культуры — живопись, архитектура, музыка, хореография, литература и т. д. — представляют человеку в широчайшем спектре образы как знаки. А их восприятие эффективно воздействует на освоение смыслов, знаний, целей, идеалов, ценностей, традиций и норм.

Поэтому все звенья духовного производства, все элементы общественного сознания (мифология, религия, наука и др.) взаимодействуют с искусством.

Основной линией, доминантой взаимодействия художественной культуры и идеологии можно считать реальную связь убеждений многих творцов в искусстве с конкретными идеологиями.

Для понимания этой сложной и деликатной связи К. Гирц предложил несколько интересных и содержательных суждений.

«Культурные модели — религиозные, философские, **эстетические**, научные, идеологические — это «программы»; они снабжают нас шаблонами или чертежами для организации социальных и психических процессов, так же как генетические системы предоставляют шаблон для организации процессов органических...

...Самая непосредственная причина идеологической активности — утрата ориентиров, неспособность, за отсутствием подходящих моделей, постичь универсум гражданских прав и обязанностей, в котором оказывается индивид...

...И образность языка идеологий, и горячность, с какой, однажды принятые, они берутся под защиту, вызваны тем, что идеология пытается придать смысл непонятым социальным ситуациям, выстроить их так, чтобы в них стало возможно целесообразное действие. Как метафора расширяет язык, увеличивая его семантическое поле, делая возможным выражать значения, которые не могут, или по крайней мере еще не могут, быть выражены буквально, так и прямое столкновение — ирония, гиперболла, преувеличенная антитеза — буквальных значений в идеологии дает новые символические схемы, под которые можно подвести

¹ Манхейм К. Идеология и утопия // Диагноз нашего времени. М., 1994.

мириады «незнакомых нечто», с которыми, как при приезде в чужую страну, мы сталкиваемся при переменах в политической жизни»¹. (Выделено мною. — В.К.)

При подведении итогов этого фрагмента седьмой главы моей книги, посвящённого взаимодействию культуры, идеологии, религии, науки, художественной культуры можно констатировать следующее:

— *смысл феномена национальной идеологии* состоит в реальном углублении и расширении роли идеологии как оригинальной и, безусловно, необходимой составной части культуры, как самостоятельного пространства духовного производства, как важнейшего элемента общественного сознания, как ценнейшего вида общественных отношений;

— *актуальность феномена национальной идеологии* может быть наиболее значительна для дела понимания и усвоения общенациональной цели, идеалов и ценностей, способных позитивно повлиять на совместную деятельность многих граждан и народов России для энергичного продвижения к благополучию и безопасности каждого, самих народов, общества и государства. Это, по существу, гуманитарная инновация;

— множество культур, множество религий выражается и в реальном множестве идеологий.

О мечте 25 июня 2009 года состоялось первое заседание Редакционно-Издательского совета Нанотехнологического общества России, которое было создано весной 2009 года. «В сфере нанотехнологий, — отметил Георгий Малинецкий в ходе заседания, — сегодня отсутствует **хорошо организованная мечта**»². (Выделено мною. — В.К.)

«**России нужна мечта.** Как воздух необходимы большие проекты, стратегический прогноз, видение будущего». Это опять пишет Георгий Малинецкий³.

Понятна теперь и мотивация Г. Малинецкого на новую теорию развития России: фактически речь идёт о теории культуры развития. Вот как пишет Максим Калашников о докладе Г. Малинецкого на семинаре «Реальные инновации и их имитация в

¹ Гирц К. Идеология как культурная система... С. 247, 249, 250.

² Ваганов А. Биоэкономика и наномечта // Независимая газета. 2009. 29 июня. С. 8.

³ Малинецкий Г. Смотреть в небо, но стоять на земле // Завтра. 2006. № 37. С. 2.

России», состоявшемся летом 2009 года в Институте динамического консерватизма. «Г. Малинецкий убеждён, – констатирует М. Калашников: чтобы сломать инновационное сопротивление и предотвратить грозящий развал страны, РФ должна сделать три вещи – запустить первый мегапроект развития, обеспечивающий «сшивание» Федерации, принять новую повестку дня для страны и выработать национальную идеологию.

На роль суперпроекта предложено создание Евроазиатских транспортных коридоров. Названа и необходимая повестка дня: целеполагание и создание нового государственного аппарата, декриминализация страны и освоение Евразии. Ну, а основой всего должна стать идеология-«смыслосфера» с базовыми принципами:

Духовное выше материального.

Общее выше личного.

Справедливость выше закона.

Будущее выше настоящего и прошлого»¹.

Я поддерживаю представленные суждения Г. Малинецкого. Тем более, что мои исследования для новой теории культуры компромисса начинались со статьи **«Российская мечта в геокультурном измерении»**.

Сегодня, из апреля 2010 года я могу привести здесь первые 19 строчек той публикации. «Определенно можно утверждать и надеяться, что мы, россияне, в 2003 году более отчетливо осознаем смысл своей жизни. И особенно важно: мы вместе стремимся к российской мечте. По существу речь идет о свободе и безопасности; о достоинстве человека, народа и нашей страны. Смысл изменений – мы начали более четко договариваться друг с другом о главных целях, идеалах и ценностях; о нашем собственном участии в их достижении; о надежде быть понятыми и услышанными; об уверенности в себе самих и в своих близких, что можно самим решить свои основные проблемы. Новое обстоятельство – это оформление благоприятной среды: впервые за многие последние годы на рубеже 2002 и 2003 годов появились убедительные свидетельства, что народам России, ее гражданам удалось преодолеть аномию (несоответствие между официально принятыми нормами и реальным поведением людей): это проявляется в восприимчивости и ориентации на позитивные социально-экономические

¹ Калашников М. Инновации и Россия // Завтра. 2009. № 29. С. 7.

перемены, в адаптации к новым обстоятельствам жизни, в устойчивости феномена социального оптимизма.

Общая доминанта обозначившихся перемен имеет, на наш взгляд, геокультурный характер, новый ценностный и цивилизационный формат, четкий социологический ракурс.

Поэтому важен именно социологический аспект в исследовании содержания, структуры и динамики российской мечты XXI века¹.

Об идеале В виде идеала в сознании всегда своеобразно отражается противоречивая социально-историческая ситуация, зреющая назревшими, но не удовлетворяемыми потребностями более или менее широких масс людей, общества, групп. В виде идеала эти группы людей и создают для себя образ такой действительности, в рамках которого наличные, гнетущие их противоречия представляются преодоленными, «снятыми», и действительность предстаёт «очищенной» от этих противоречий, свободной от них. Идеал выступает как активная, организующая сознание людей сила, объединяющая их вокруг решения вполне определённых конкретных, исторически назревших задач. Идеал, в какой бы форме он ни выступал, выполняет ряд функций, тесно связанных друг с другом и дополняющих одна другую: *нормативную, критическую* (по отношению к status quo); *познавательную* (в самом фантастическом идеале содержится информация, хотя и выступающая иногда в превращённой форме, как о реально существующем обществе, так и о творце идеала); *прогностическую, интеграционную* (идеал сплачивает людей вокруг общей цели); *мобилизационную* (идеал концентрирует усилия, направленные на достижение цели) и ряд других.

Идеал (фр. ideal – идея, первообраз), идеальный образ, определяющий способ мышления и деятельности человека или общества. Формирование природных предметов сообразно идеалу представляет собой специфически человеческую форму жизнедеятельности, ибо предполагает специальное создание образа цели деятельности до её фактического осуществления.

В обществе существует более или менее широкий спектр идеалов, отражающих потребности, интересы и устремления различных социально-политических сил.

¹ Безопасность Евразии. 2003. № 1. С. 581.

Современная Россия в настоящее время не формирует свой общенациональный идеал по той причине, что ещё не обозначился с необходимой чёткостью вектор её цивилизационной и социально-политической эволюции, равно как и зоны совпадения долгосрочных интересов системообразующих социальных и политических сил российского общества.

Речь идёт о социальном идеале, а не о личном идеале человека. Потребность в личном идеале — это почти физически ощущаемый духовный голод, который нельзя утолить ничем, кроме духовной пищи. Идеал — это зов, зов определённой реальности, её символ, ключ к ней. Личному идеалу служат. К социальному — стремятся, во имя его достижения упорно, а то и каторжно трудятся. Он вырабатывается коллективным разумом общества, он не идеален, он плотен, материален. Это прагматическая цель социума.

Совсем необязательно трактовать социальный идеал как некоторую равнодействующую личных идеалов, а личный идеал человека как совпадение с социальным. Более того, нередки случаи явного расхождения между ними.

Роль социального идеала убедительно раскрыта Питиримом Сорокиным в статье «Историческая необходимость». Он пишет: «...человечество шаг за шагом завоевывало возможность законодательства и строительства своей истории. Шаг за шагом оно стремилось реализовать свои идеалы Правды, Истины и Красоты. Эти завоевания, порой замедляясь, ослабевая, в общем до сих пор увеличивались. Правда, кто сочтёт, сколько страданий и усилий было потрачено на это! Кто сочтёт все те пытки, которым подвергались бесчисленные строители этой Правды! Но эту Правду создавали они как личности, и точно также наше будущее создаем мы. И чем активнее будет каждая личность, тем выше будут ее идеалы, тем быстрее мы будем приближаться к Правде и тем чище и прекрасней будет Правда человеческая!»¹.

Академику В.Л.Макарову² в ходе беседы задали вопрос: «Вы по-прежнему убеждены в том, что старые идеалы разрушены, а новые не созданы и что народ и экономика не могут жить без идеалов?»

¹ Сорокин П. Историческая необходимость // Человек. Цивилизация. Общество. М., 1992. С. 521.

² Макаров В. Идеалы для экономики (Беседа с В. Кучером) // Государственная служба. 2002. № 1. С. 12.

«Если говорить о математических моделях экономики, — ответил В.Л. Макаров, — то там ведь какой подход: хороша та экономика, которая обеспечивает народу благосостояние. Но сначала, надо сформулировать, что стоит за этим понятием — “благосостояние”.

Оно неотделимо от того, как человек понимает себя. Если примитивно: сыт, пьян и нос в табаке, то, выстраивая экономику на таких идеалах, страна неизбежно зайдет в тупик. Это может показаться удивительным, но и экономика не может обходиться без идеалов. Например, руководители предприятий, особенно больших, нуждаются, на мой взгляд, в некоей путеводной звезде — в ясной и четкой модели экономики, к которой общество должно стремиться. Причем это не зависит от государственного или общественного устройства.

Проблема в высшей степени сложная: идеалы невозможно выдумать, их надо “подсмотреть” у народа. Для этого необходимы серьезные социологические, исторические исследования, исследования в области культуры, экономики и так далее. Надо использовать и опыт зарубежных стран»¹.

О цели

29 сентября 2004 г. в Российской Академии наук прошёл первый этап общенациональной дискуссии по теме: «Общенациональная цель: безопасность и благополучие человека — как фундаментальная проблема российских общественных наук».

Постановка этой проблемы именно в таком контексте возникла не случайно. Анализ общего информационно-политического пространства в России и за рубежом однозначно показал, что против России, её исполнительной власти развёртывается идеологическая война нового поколения, которая, судя по реакции на последние инициативы Президента Российской Федерации Дмитрия Медведева, только набирает силу.

Центром дискуссии стал доклад Вячеслава Николаевича Кузнецова, зам. академика-секретаря Отделения общественных наук РАН, члена-корреспондента РАН, о востребованности миссии российских общественных наук в выработке объединяющей идеологии России.

¹ Макаров В. Идеалы для экономики (Беседа с В. Кучером) // Государственная служба. 2002. С. 12, 13.

Инициаторами дискуссии выступили отделение общественных наук РАН, Институт социально-политических исследований РАН, Институт социологии РАН, Московский государственный университет им. М.В. Ломоносова, Российский государственный социальный университет, Ростовский государственный университет, Казанский государственный университет, Институт США и Канады РАН, Центральный экономико-математический институт РАН, Институт сравнительной политологии РАН, Институт Африки РАН, научно-теоретический журнал «Безопасность Евразии».

Самый важный предварительный итог дискуссии состоит в том, что реальное осмысление общенациональной цели для каждого человека, народов страны, российского общества и государства действительно является основополагающим фактором консолидации всех групп и слоёв России. Практически во всех выступлениях чётко был выделен ключевой тезис: формулирование и принятие всеми нами общенациональной цели может в кратчайшие сроки и наиболее эффективно сплотить российское общество, упрочить единство всей страны на основе реального доверия между народом и властью, обеспечить уверенность в достижении честности, благополучия и безопасности каждого гражданина России. Именно при таком подходе, по убеждению большинства выступающих, впервые научно-теоретическое обоснование управления государством выходит в практическую плоскость, в т. ч. и в сфере консолидированного противодействия в борьбе с терроризмом, преступностью и коррупцией.

В докладах академиков РАН В.Л. Макарова, Г.В. Осипова, членов-корреспондентов РАН В.Н. Иванова, С.В. Рогова, проректора Ростовского государственного университета Ю.Г. Волкова, декана социологического факультета МГУ В.И. Добренькова, заместителя директора департамента образования г. Москвы Ю.В. Громыко особенно отчётливо прозвучали следующие тезисы:

– новый подход Правительства России к проблеме «управления по целям» заслуживает поддержки и соответствующего научного сопровождения со стороны гуманитарных институтов РАН;

– разработка концепции государственнической идеологии – ещё одна актуальнейшая проблема – требует объединения усилий научного сообщества, всех ветвей власти и институтов гражданского общества;

– внятная и воспринятая общенациональная цель и державная идеология – ключевое условие для конструктивного и постоянного диалога между властью и молодым поколением, что обеспечивает культурно-историческую преемственность и, вместе с тем, восприимчивость к инновациям.

Суммируя итоги содержательной компоненты развернувшейся общероссийской научной дискуссии по проблемам общенациональной цели необходимо выделить главное:

– Впервые на российском интеллектуальном пространстве объективно сложилась уникальная конструктивная ситуация для совместного творчества научного сообщества страны и власти для достижения объединяющей общенациональной цели.

– Этот уникальный фактор может стать реальной основой для обеспечения созидательного интеллектуального прорыва к смыслу и назначению общенациональной цели страны, что будет способствовать процессу консолидации всего российского общества.

– Способом реализации обозначившейся возможности при наличии инициативы Правительства Российской Федерации может послужить продуктивная мобилизация научного сообщества на достижение динамичных, обоснованных и понятных технологий по осуществлению программ в сфере гуманитарного, человеческого измерения.

– Впервые за многие предыдущие годы значительная часть научной и интеллектуальной общественности России консолидировано выразила публичную готовность совместно с исполнительной властью взять на себя ответственность за разработку и обоснование концепции, чётко ориентированной на благополучие, безопасность конкретного человека и общества в целом.

Благополучие оценивается надёжностью безопасности; уровнем, качеством и доступностью духовных и материальных благ; состоянием благополучия государства; позитивной динамикой и качеством его природных условий. В содержание понятия входят услуги и доступность образования, здравоохранения и культуры.

В числе важных ключевых факторов обеспечения благополучия особенно считаю важным выделить наличие реальной законности. Итоги многих социологических исследований в 2000–2010 годах показывают лидирующую роль законности в программах достижения благополучия и его сохранения.

Законность понимается в таком контексте, как «*общие правила игры*», как равенство людей перед законом, невзирая на должность, состояние, национальность и т. д.

Ещё два свойства законности. Во-первых, это ведущая идея (1–2-е места в ранжировании ценностей), которая способна объединить людей, вдохновить их. Во-вторых, это свойство «*законно-послушности*»: по существу, здесь ещё одна ипостась доверия, доверия к Другому.

Мы рассматриваем феномен «законность» значительно шире.

Вот основания для такого подхода. В итогах социологических исследований 1997–2010 годов общественного мнения о состоянии России, удовлетворённости жизнью оформилась устойчивая тенденция. На один и тот же вопрос в различных исследованиях: «*Что надо сделать государству и обществу для коренного улучшения жизни, для обеспечения правды и справедливости?*» в ответах респондентов на 1–3-м местах стоит одинаковый ответ. Он формулируется так: «*Самое главное – обеспечить законность как равенство людей перед Законом*».

Что особенно значительно, на вопрос: «*Какие идеи, какие действия могли бы наиболее эффективно объединить россиян с разными взглядами, сторонников разных конфессий?*» был получен такой же ответ: «*Законность как равенство людей перед Законом*».

В совокупности атрибутов и факторов благополучие инициирует и поддерживает, как показали итоги наших исследований, представление о российской мечте.

Анализ содержания российской мечты показывает, что в её основании – взаимодействие цели, идеала, ценностей и смысла жизни (как целостности).

Роль мечты обозначается как проявление внешней среды, способствующее сохранению и динамике целей, идеалов, ценностей и смысла жизни.

Думаю, надо особенно подчеркнуть, что феномен «благополучие» во взаимодействии с «мечтой» обладает уникальными интегративными и вдохновляющими свойствами.

Есть исторический факт. В самый сложный период восстановления разрушенной Германии (Западной) с уставшим и униженным военным поражением народом Людвиг Эрхард, учёный и политик, предложил народу Германии свою концепцию «стратегического манёвра»: он предложил тезис «благополучие для всех». Это

было воспринято действительно абсолютным большинством жителей Германии как стратегия прорыва к благополучию, к мирной жизни, к самоуважению, к мечте о достойной жизни. Уже в 60-х годах XX века учёные многих стран изучали истоки, «критические технологии» и стратегию создания «немецкого чуда».

А нам важно исследовать как содержание и структуру цели, так и динамику основных её составляющих. Тогда мы сможем исследовать смысл цели (что), источник движения (почему). Ещё более значителен вопрос, который может быть сформулирован по достижению результата (осуществлению цели) с учётом использованных средств (ресурсов). Я говорю о вопросах: почему именно так была поставлена и принята конкретная цель? Правильно ли, своевременно ли она была сформулирована? Нужно ли было осуществлять её именно в такой последовательности, с такими затратами? Удовлетворены ли мы результатами?

Безусловно, все эти вопросы — предмет для острых и актуальных дискуссий с участием представителей всех направлений российской общественной науки. *Однако самый сложный и наиболее дискуссионный вопрос — как возможно в оптимальные сроки оформить и укоренить в сознании и деятельности всех граждан страны убедительную, обоснованную и вдохновляющую общенациональную цель.*

Суть: с 1992 года по 2010 год во всех российских общественных науках доминирующим предметом анализа являются интересы личности, общества и государства¹. Возможно, поэтому именно анализу интересов (жизненно важных, базовых, главных и т. д.) посвящены многочисленные книги, статьи, диссертации, «круглые столы», научные конференции во всех звеньях российских общественных наук.

В таком контексте общенациональная цель, социальный идеал, базовые ценности не являются научной проблемой, тем более

¹ Я беру за точку отсчёта принятый в 1992 году и действующий до настоящего времени Закон Российской Федерации «О безопасности», который формулирует категорию безопасность не через общенациональную цель, не через социальный идеал, не через базовые ценности. В этом ключевом мировоззренческом основополагающем документе в центр управления страной, обеспечения достойной и свободной, ответственной деятельности человека поставлены интересы. Здесь безопасность трактуется как «состояние защищённости жизненно важных интересов личности, общества и государства от внутренних и внешних угроз».

проблемы их становления и укрепления не являются дискуссионными.

Заслуга российской социологической науки на рубеже XX и XXI веков, на мой взгляд, в том и состоит, что осуществлены обстоятельные и фундаментальные исследования, дискуссии по их итогам, позволившие обрести вывод: первым, главным шагом российского общества в деле строительства достойной, качественной и безопасной жизни каждого человека и возрождения Отечества является оформление и утверждение общенациональной цели¹.

Однако особая теоретическая и практическая актуальность и востребованность научной разработки общенациональной цели обозначилась в 2002–2010 годах, когда для всей российской науки оформилась ключевая задача – содействовать консолидации, объединению российского общества для достижения позитивных перемен в жизни всех граждан страны². В итоге именно для социологии, имеющей научный задел в разработке проблемы общенациональной цели, **сложилась и оформилась важнейшая Миссия: активизировать и помогать всем общественным наукам в конкретных и комплексных исследованиях главной цели России** (см. схему 7).

Безусловно, в настоящее время в научной российской литературе, в публикациях различных отечественных экспертов, публицистов оформлена и другая позиция. Отмечу: именно другая позиция.

Её суть: у народов России в последние десять лет не было общенациональной цели. Главная объединяющая российская национальная цель едва ли будет обозначена и укоренена, поддержана народами нашей страны в ближайшие 5–10 лет. Я не привожу здесь фамилии, статьи авторов с такой позицией: во-первых, они широко известны; во-вторых, как правило – это серьёзные и принципиальные люди, которые бесспорно имеют право на обоснование своей точки зрения.

Выделю отдельно: говоря об этих коллегах, я отмечаю их не как оппонентов моей позиции. Нет. Это коллеги, имеющие другую позицию.

¹ Кузнецов В.Н. Безопасность через развитие: Газовая промышленность для Человека, Семьи и Общества (Социолого-экономический аспект). М., 2000; *Он же*. Культура безопасности: Социологическое исследование. М., 2001.

² Кузнецов В.Н. Геокультура: Основы геокультурной динамики безопасности в мире XXI: Культура – Сеть. М., 2003; *Он же*. Социология безопасности: Учебник. М., 2003; *Он же*. Российская идеология 21: Опыт социологического исследования формирования российской идеологии XXI века. М., 2004.

Теперь считаю необходимым выделить ещё одну новую особенность, характеризующую выработку любой гражданской позиции по поводу российской общенациональной цели. Практически впервые за всю историю российской общественной науки XIX, XX и XXI веков сложился и действует в гуманитарном интеллектуальном пространстве мощный и хорошо оснащённый (кадры, финансовые ресурсы, информационные ресурсы, владение новейшими манипулятивными технологиями, конкретный опыт) противник. Я имею в виду антигражданский интеллектуальный потенциал международного и российского терроризма, а также организованной преступности. Есть серьёзные основания полагать, на мой взгляд, что с 2000 года российские антигражданские силы развернули широкомасштабную, каждодневную борьбу с российской общественной наукой с чёткой направленностью: не допустить выработку конструктивной, объединяющей граждан идеологии культуры развития, идеологии культуры модернизации; привлекательной консолидирующей общество об-

Схема 7. Логика и динамика взаимодействия общенациональной цели России с формирующейся российской объединяющей патриотической идеологией XXI века

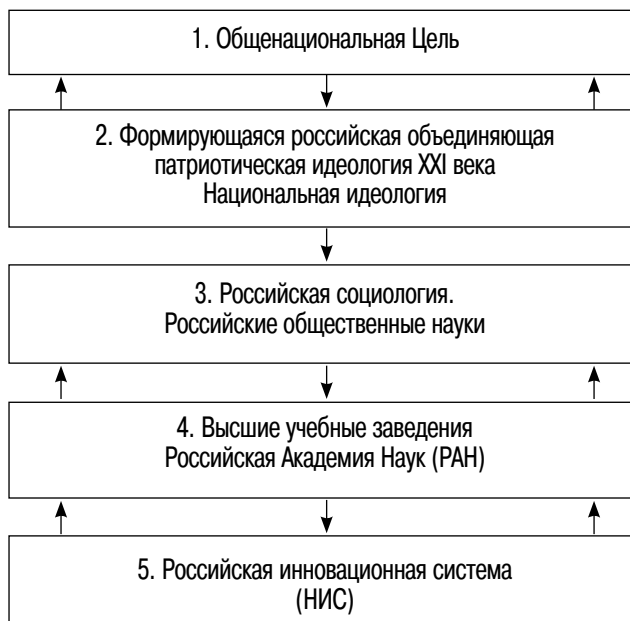

щенациональной цели; содействовать подмене главной цели на совокупность множества второстепенных целей; постоянно дискредитировать, деформировать весь процесс выработки общенациональной цели.

Таким образом, *миссия российской социологии* для общественных наук страны в XXI веке может быть рассмотрена как инициирование создания Института общенациональной цели, важной и необходимой каждому человеку, всем народам России, обществу и государству.

Смысл миссии общественных наук заключается как в содействии становлению доказательной фундаментальной гуманитарной науки о целеполагании, так и в динамичном изучении реального опыта формирования Цели.

Цель миссии российской социологии – содействовать созданию и функционированию комплексного Института общенациональной цели: её оформлению; обсуждению; продвижению во все группы нашего общества; анализу её восприятия и неприятия, сомнений; внесению необходимых корректив; стадии синтеза – соединению цели, средств её достижения, достигнутых результатов, обсуждению смысла деятельности самого Института Цели.

При подведении итогов моих исследований в этом разделе седьмой главы считаю важным и необходимым предложить два сюжета.

Во-первых, важно, на мой взгляд, в понимании миссии российской социологии выделить самостоятельное направление. Я говорю об участии социологов в создании и внедрении современного социологического (гуманитарного) языка для оптимального по времени и чёткого по научному содержанию отображения общероссийского опыта. Суть в том, что в интеллектуальное творчество по возрождению России включаются тысячи наших соотечественников с различным практическим опытом.

Уже идёт, по моему мнению, интенсивный процесс вхождения новых акторов (субъектов) в созидательные гуманитарные процедуры. Им нет необходимости получать какие-то лицензии от отдельных сообществ, комитетов, центров и штабов, они вошли и создали первые когорты новой российской элиты.

Их отличительные особенности:

– новые акторы достигли позитивных результатов в честном, открытом труде, творчестве по строительству достойной жизни в России;

– новые российские акторы отчётливо осознают смысл своей жизни и смысл, миссию своего служения Отечеству;

– новые акторы являются сторонниками и творцами российской объединяющей патриотической идеологии;

– новые акторы чётко ориентируются на российскую общенациональную цель: за безопасность, благополучие и честность для каждого человека, для каждого народа, для российского общества, для Отечества.

На мой взгляд:

– *миссия общественных наук* – разработать теоретические и методологические основания эффективного функционирования Института цели, способного обобщить общенациональный опыт, накопленный как новыми акторами, так и всеми гражданами России;

– *цель миссии социологии* – на основе созидających, консолидирующих дискуссий расширить круг творцов новой теории и новой методологии обеспечения безопасности, благополучия и честности в России; новой методологии и теории культуры развития.

Во-вторых, необходимо отметить, что внимание к культуре развития, к культурной рациональности, к геокультурной парадигме (см. схему 4). «Парадигмальная Матрица Кузнецова – ПМК») воплощается в интересных работах российских исследовательских групп «Конструирование Будущего» и «Санкт-Петербургская Школа Сценирования» (см. табл. 4 и 5).

Смысл, суть, содержание глобальных перемен в 2007–2010 годах как в объекте и субъекте безопасности, в среде безопасности – именно структурная революция: каждый человек в мире заявляет свои права, свою ответственность по поводу всех аспектов жизнеобеспечения. Это гуманитарная созидающая революция всей структуры обеспечения жизни человека, его развития, его достоинства, его смысла жизни.

Для понимания смысла оформившейся объясняющей модели весьма поучительно, по моему мнению, сравнение «зрелых этапов» гуманитарной структурной революции XXI века и революционных перемен в 60–70-е годы XX века. По ходу анализа я приведу размышления известного политолога А.И. Неклессы.

Свои соображения изложу в виде некоторой последовательности тезисов: более развёрнутое изложение моих исследований событий 60–70-х годов XX века.

1. В 1963–1978 годах в ряде регионов мира произошли масштабные по влиянию на жизнь сотен миллионов людей (внешнее проявление) и глубокие в плане изменений социально-экономической структуры, многообразия перемен в жизнеобеспечении и безопасности людей, общества и государств (содержание изменений) события.

2. В содержании глобальных взаимодействий 1963–1978 года важнейшей общей доминантой стала борьба миллионов людей с участием тысяч учёных (социологов, философов, физиков, математиков, биологов и т. д.) за предотвращение угрозы возникновения ядерной войны XX века. И сторонники «культуры жизни» остановили сторонников «культуры смерти»: мир был сохранён.

3. Анализ многочисленных исследований этого периода в книгах, статьях, материалах конференций позволяет предположить, что во многих странах мира (США, СССР, Китай, Индия, Япония, Франция, ФРГ, Италия и другие) осуществилась в 1963–1978 годах глобальная социально-экономическая структурная революция XX века.

По существу это была сетевая революция с чётко выраженным кластерным характером. Её лидерами стали: США, Япония, Италия, ФРГ, Франция.

4. События в различных странах были исследованы на основе геополитической парадигмы. В основе изучения рассматривались, по преимуществу, сильные взаимодействия: масштабные волнения на расовой почве (США), террористические акции в ФРГ, столкновения молодёжи во Франции, культурная революция в Китае, военные действия США во Вьетнаме, военные действия СССР в Чехословакии и т. д.

Превращённые формы структурной революции (**её внешние проявления, видимости**) в каждой из стран были разные и проявлялись в разное время. **Внутреннее содержание** было достаточно устойчиво во всех странах – противоречивый, болезненный, масштабный процесс изменения стиля жизни сотен миллионов людей; изменение технологического уклада – формирование высоких технологий (хайтек – high technologies).

Начало революции во всех странах было неожиданным, в достаточно благоприятных условиях жизни людей в этих странах: отсутствовал научный прогноз наступления таких масштабных и болезненных событий.

Завершение революционных событий как в отдельных странах, так и в мире (1975–1978 годы) произошло незаметно и спокойно.

Первые научные публикации по отдельным странам появились с временным интервалом в 5–7 лет.

Итогом глобальной структурной социально-экономической революции стали коренные, огромные и масштабные позитивные изменения практически во всех сферах жизни человека, народов, государств и всей цивилизации.

Цена революционных преобразований через жизнь людей, их семьи; благополучие и безопасность народов оказалась, на мой взгляд, чрезвычайно большой. Качество и уровень, надёжность безопасности человека, семьи, народов, по моему мнению, не улучшились.

Вот некоторые события:

- развязывание правительством США войны против народов Вьетнама;

- война Израиля с Египтом и другими арабскими странами;
- вторжение войск СССР и его союзников в Чехословакию;
- культурная революция в Китае;
- девальвация доллара США с отказом от его золотого паритета;
- возникновение (дважды) угрозы мировой войны, обусловленной агрессией Израиля и ряда стран против Египта, в связи с активной, наступательной позицией СССР, а также в связи с событиями вокруг Берлина.

В ходе преодоления негативных последствий проявления превращённых форм структурной революции многими активными людьми, деятелями науки и культуры, дипломатами, государственными деятелями, представителями религиозных конфессий, военными и работниками спецслужб было разработано и талантливо проведено в жизнь много позитивных конструктивных глобальных действий, создано много новых институтов, процедур и механизмов.

Среди них:

- разработка условий и технологий важнейших компромиссов («исторический компромисс» в Италии);

- подготовка и проведение 1 августа 1975 года по инициативе СССР конференции по безопасности и сотрудничеству в Европе с подписанием представителями 30 государств Заключительного акта;

- подготовка и проведение в 1978 году в Бонне (Западная Германия) первой встречи «Большой семёрки» – руководителей самых позитивно преобразовавшихся в ходе глобальной социально-экономической структурной революции стран: США, Канады, Англии, Японии, Западной Германии, Франции, Италии.

Представленные выше девять тезисов о событиях 60–70-х годов XX века и позволяют, как я полагаю, двигаться к переменам, которые начались в XXI веке.

В анализе среды новых революционных преобразований есть общее с событиями практически 30-летней давности, есть и отличия (в 2010 году).

Общее:

- глобальная революция имеет сетевой и кластерный характер (см. схему 8);

Схема 8. Сетевой и кластерный характер глобальной структурной гуманитарной революции XXI века (весна 2010)

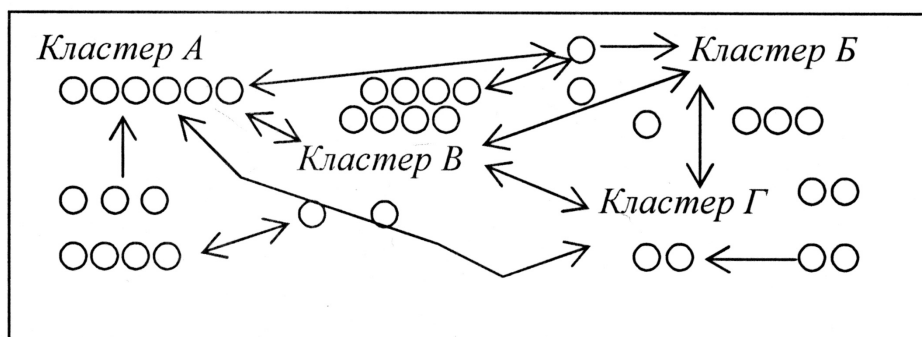

Кластер А: Россия, Китай, Индия, Япония, Сингапур, Малайзия.

Кластер Б: Норвегия, Финляндия, Ирландия, Англия, Италия, Турция, Франция, Германия.

Кластер В: Бразилия, Венесуэла, Мексика.

Кластер Г: США, Канада.

ООООО: страны мира.

- внешние проявления структурной революции, видимость (превращённые формы) значительно отличаются от внутренней сути, содержания перемен;
- опять сторонники «культуры смерти» реально готовят ядерную катастрофу XXI века;
- Правительство США опять ведёт агрессивную войну в Евразии (против народов Ирака, против народов Афганистана);
- определённно обозначилась возможность значительной девальвации доллара США.

Отличия:

- локомотивом, интеллектуальным лидером революционных перемен могут быть названы, по моему мнению, такие страны: Россия, Китай, Индия, Бразилия (БРИК);
- создано (Организацией Объединённых Наций) фундаментальное научное оснащение для позитивного исхода новых революционных преобразований. Я имею в виду согласованные и утверждённые практически всеми руководителями государств Цели развития тысячелетия с горизонтом деятельности до 2015 года с чёткими ориентирами и действующим социологическим мониторингом по их выполнению;
- есть общая гуманитарная доминанта для содержания революционных преобразований: безопасное развитие каждого человека;
- гуманитарная парадигма анализа структурной революции (геополитика) дополнена новыми её сторонами – геоэкономикой и геокulturой;
- новой принципиальной особенностью глобальных взаимодействий, связей и рисков стал их другой характер – теперь это, в основном, слабые взаимодействия, слабые связи, слабые риски, которые могут взаимодействовать и «складываться».

Эти особенности глобальной среды формирования новой глобальной безопасности оказывают на неё сложное и противоречивое влияние.

Социологический аспект движения в понимании новой российской, евразийской и международной реальности после факта агрессии США и их союзников против суверенного народа Ирака 20 марта 2003 года предполагает синтез. **Итогом такого гуманитарного социологического синтеза может стать суждение: необходимым условием справедливости и свободы для каждого человека в XXI веке**

является умная, мудрая, сильная, безопасная и ответственная Россия.

Знаменательно, что когда известная японская газета «Иомиури» в декабре 2005 года задалась целью — предложить своим читателям надёжный и общепризнанный прогноз изменения картины мира к 2050 году, то на её страницах в начале января 2006 года были опубликованы итоги интересного исследования¹.

«Значительные изменения произойдут и в экономической табели о рангах, — так комментирует итоги этого исследования Олег Одноколенко. — По объёмам ВВП Китай в 2050 году опередит США (50 триллионов долларов против 40 триллионов). Но если насчёт экономического лидерства Поднебесной никто и не сомневается, то о втором месте среди предсказателей идут споры. Ранее считалось, что вторая позиция “зарезервирована” для США, но японский Национальный институт комплексных исследований полагает, что США по абсолютным размерам ВВП к 2050 году пропустят вперёд Индию (индийский ВВП превысит американский в полтора раза) и будут занимать лишь третье место.

Весьма благоприятен экономический прогноз и для России. Как ожидается, к указанному сроку она должна перегнать Германию, Великобританию, Францию и оказаться на 7-м месте в мире после Китая, США, Индии, Японии, Бразилии и Мексики. Именно так менее чем через полвека должна выглядеть новая “большая семёрка”»¹.

В итоге, если определить 2003–2007 годы как этап начала становления глобальной структурной гуманитарной революции, а 8 августа 2008 года обозначить началом этапа её полного развёртывания (функционирования), то результаты её исследования через публикацию их в крупнейшей японской газете «Иомиури» можно назвать возможным конструктивным гуманитарным результатом этих революционных преобразований к 2050 году.

Исключительная важность итогов исследований А.И. Неклессы особенностей и характера глобальной революции, начавшейся в XXI веке («социокультурной», по его мнению), её сопоставления с похожим периодом в мировой истории («рубеж 1960–70-х годов») состоит в том, по моему мнению, что они выстроили ре-

¹ Одноколенко О. Великолепная семёрка // Итоги. 2006. 9 января. С. 8.

² Там же.

альное основание для социологического анализа и синтеза динамики новой глобальной безопасности XXI века.

Поясню: проблема исследования *содержания* новых революционных перемен в современной цивилизации в его соотношении с *видимостью*, с *превращёнными формами проявления* в различных странах исключительно актуальна, так как вместе (содержание перемен и формы их проявления) они образуют всемирную, региональную и национальную среду безопасности для всех.

В мировом научном дискурсе давно обсуждается вопрос, заданный А.А. Зиновьеву в первые годы XXI века, и его ответ. Вопрос был сформулирован так: «Считаете ли Вы, что Россия когда-нибудь сможет стать духовным лидером мира, в том числе Запада?»

Ответ Александра Александровича Зиновьева был, по смыслу, таким: «Да, это возможно. У России есть шанс *“переемнить”* Запад».

Похожий вопрос был задан Президенту России Владимиру Путину в ходе одной из встреч во время посещения Казахстана в первые годы XXI века.

Вопрос: «Какие Вы видите перспективы утверждения в глобальном масштабе мира, процветания и безопасности?»

Ответ Президента России Владимира Владимировича Путина был энергичным и неожиданным: «Умные всех стран, объединяйтесь!»

Практически во всех разделах этого учебного пособия рассматриваются методологические, теоретические и эвристические аспекты становления нового не-Западного гуманизма XXI века. Его создают миллионы граждан во всех странах мира, которые в концептуальной основе гуманизма XXI века, в его практиках творят, создают своим интеллектом и трудом реальную и созидующую культуру жизни¹.

Именно необходимость создания незападного нового гуманизма в XXI веке обусловило, в значительной степени, инициирование и развёртывание в 2003–2010 годах *глобальной структурной гуманитарной революции, которая в настоящее время и в ближай-*

¹ Кузнецов В.Н. О смысле нового гуманизма XXI века: Становление нового гуманизма через формирование Московско-Шанхайской модели миропорядка XXI века, нового мировоззрения и культуры компромисса // НАВИГУТ. 2007. № 1; Он же. О смысле нового гуманизма // Безопасность Евразии. 2007. № 2.

*шее будущее определяет многие особенности гуманитарных изменений во всех странах мира*¹.

В чём главная содержательная особенность этих двух феноменов?

Отвечу так: глобальная структурная гуманитарная революция XXI века проявляется, по-моему, в слабых взаимодействиях, в основном, и обуславливает динамику таких феноменов (через трансформацию их внутренней и внешней среды): культура жизни, смысл жизни, компромиссность, справедливость, доверие, мировоззрение, гуманизм, честность, свобода, ответственность, порядочность, счастье, солидарность, «культура смерти», доброжелательность, универсализм, диалог и т. д.

* * *

Возможно, впервые за всё существование социологии как важнейшей общественной науки Миссия социологии востребована каждым человеком. Помочь людям, религиозным конфессиям, журналистам, общественным и государственным деятелям, учёным и военным понять смысл своего участия в достижении желательного, достойного итога новых стремительных перемен — здесь приложение их способностей и служения своим Отечествам.

* * *

При подведении итогов исследований во втором разделе учебного пособия важно отметить такие особенности субъекта и объекта, среды в методологии социологии компромисса.

Полнота и актуальность влияния социологии компромисса на процесс становления самой социологии компромисса рассмотрена в моих статьях и книгах в ходе изучения практик глобального гуманитарного стратегического компромисса как деятельность человека «жизнелюбивого, компромиссного, самокритичного, играющего».

Ещё раз рассмотрим особенности человека «играющего».

¹ Кузнецов В.Н. Глобальная структурная гуманитарная революция XXI века: Научный доклад для научно-методологического семинара «Высокие Гуманитарные Технологии – XXI» (Москва, 10 марта 2006 года). М., 2006; *Он же*. Российский геокультурный созидающий проект как смысловое ядро разворачивающейся глобальной структурной гуманитарной революции XXI века: социологический аспект // Безопасность Евразии. 2007. № 1.

Во-первых, на примере работ Ю.Б. Гермейера и Н.Н. Моисеева можно зафиксировать обусловленность эволюции сознания, мировоззрения, социализации человека природой компромиссов, которые были впервые смоделированы в математических теориях: принятия решений, теории игр и т. д.

Во-вторых, сложилась целая наука о «человеке играющем», которая позволяет на основе «*игрового габитуса ... даже в условиях дискретной, нелинейной социальной реальности добиваться вполне прагматических жизненных целей*»¹.

В-третьих, человек «играющий» обретает в XXI веке новые методологические, теоретические, эвристические и технологические возможности для влияния на сложнейшие и неразрешимые ранее антагонистические противоречия. Своеобразными «**троянскими конями**» для проникновения в пространство «бескомпромиссного» могут стать: опережающий (предотвращающий) компромисс; кентавризм (по Тощенко); фактор среды – глобальная структурная гуманитарная революция XXI века; конвергенция; конформизм как конформность (по Мертону); социология слабых и очень слабых взаимодействий; формирование соответствующих Правил Игры с последующей их корректировкой.

По существу, здесь наступает время и пространство значительных и востребованных гуманитарных стратегических инноваций.

Понимание источников динамики компромиссности, саморазвития компромиссного формируется, как правило, в ходе изучения содержания и структуры критики критики компромисса.

Целесообразно рассмотреть этот важный аспект создания фундаментальной теории реального созидающего компромисса через осмысление конкретного опыта деятельности по социологическому предотвращению возможной ядерной катастрофы в XXI веке, через интериоризацию (присвоение) этого опыта; через рефлексию, сомнения и ответственность человека за свою жизнь, за жизнь Другого.

Содержание и структура первого опыта, создаваемого социологами, другими обществоведами в XXI веке, могут быть рассмотрены, в самом предварительном порядке, как последовательность методологических, теоретических и технологических Шагов по

¹ *Кравченко С.А.* Социология модерна и постмодерна в динамически меняющемся мире: Монография. М., 2007. С. 32; *Он же.* Нелинейная социокультурная динамика: играизационный подход. М., 2006.

большой дороге к Миру и Безопасности; к новому институту «не-Западного гуманизма XXI века».

Первый Шаг, по моему мнению, уже сделан в виде фундаментальной методологии создания новых способов формирования глобального мироустройства XXI века (Проект России), новой Московско-Шанхайской модели миропорядка и участия миллионов честных, талантливых, профессиональных и цепких сторонников «культуры жизни» в определении и корректировании глобальных Правил Игры при составлении и осуществлении глобальной Повестки Дня мировому сообществу на XXI век.

Это состоявшийся Факт, это реальность глобального научного социологического дискурса.

Методология Первого Шага уже стала предметом мощной и серьёзной научной критики во многих странах мира.

Определённым итогом такой критики в 2005–2010 годах стала значительная содержательная трансформация теории и практики Западной модели мироустройства и миропорядка (Проекта Буша), которая приобретает черты новой евро-атлантической модели мироустройства с ориентацией на блокирование России, деформацию взаимосвязей и сотрудничества России, Индии, Китая, Бразилии, Казахстана¹.

Критика критики методологии предотвращения опасности ядерной войны в XXI веке прозвучала и была оформлена в виде научных текстов, обсуждённых и принятых на Международной конференции по предотвращению ядерной катастрофы (Люксембург, 24–25 мая 2007 года).

Критика критики методологии мироустройства и миропорядка на основе «культуры жизни» стала предметом конструктивных и созидательных дискуссий в ходе XI Петербургского экономического форума (лето 2007 года). Созидающим *первым итогом* критики критики стала коллективная научная деятельность мирового сообщества учёных и специалистов (разных взглядов, разных научных школ) по «**достройке**» **новой («не-Западной») модели мироустройства («Проекта России»)**. *Вторым итогом* стала оформлен-

¹ *Brzezinski Zb.* Second Chance: Three Presidents and the Crisis of America. N. Y., 2007; *Блэр Т.* Битва за глобальные ценности // Россия в глобальной политике. 2007. № 1; *Карозерс Т.* Ошибка теории «поэтапной демократизации» // Pro et Contra. 2007. № 1. Январь – февраль; *Фукуяма Ф.* Америка на распутье: Демократия, власть и неоконсервативное наследие. М., 2007; *Злобин Н.В.* Второй новый миропорядок. М., 2009; *Шевцова Л.* Одинокая держава. М., 2010.

ность и презентация глобального «**Петербургского компромисса XXI**», основанного на методологии достижения справедливости для всех людей и народов.

И здесь же состоялись торжественные проводы «*Вашингтонского консенсуса XX*», ориентированного в своей методологии и концептуальности на обеспечение благополучия и безопасности только финансистов, банкиров; только «давосской цивилизации», только «золотого миллиарда».

Второй Шаг тоже, по-моему, осуществлён: мировому сообществу предложены Новые Правила Игры в новой Повестке Дня на XXI век.

Теоретическим основанием новых правил игры стала концептуализация уже оформившегося опыта деятельности по предотвращению ядерной угрозы через теорию и практику опережающего, предотвращающего компромисса.

Критика концептуальности Второго Шага развернулась практически мгновенно и осуществляется как в процессе мирового научного дискурса¹, так и внутри страны.

Критика критики осмысления уже накопленного опыта по предотвращению ядерной опасности способствовала формированию нового созидательного компромисса на основе изучения реального конструктивного взаимодействия *дуальной позиции* (компромиссности – справедливости) и *дуальной оппозиции* (компромиссности – бескомпромиссности).

Оригинально и убедительно, по-моему, парадоксальность такого опыта – проникновение в сферу бескомпромиссности, в сферу антагонистических противоречий – обозначил Евгений Велихов, секретарь Общественной палаты Российской Федерации, один из крупнейших в мире экспертов по ядерной безопасности. Он отметил необходимость «переосмыслить подход к человеку. Например, – поясняет Е. Велихов, – при обсуждении демографической проблемы главенствует тема трудовых ресурсов – россиянин рассматривается как средство решения государственных задач. «Это неправильно, – говорит Евгений Велихов. – На самом деле гражданин не средство, а цель. Перевернуть эту парадигму очень важно»².

¹ *Голдман М.* Россия играет не по правилам G8 // Независимая газета. 2007. 9 августа. С. 3.

² Мир становится плоским (С академиком Е. Велиховым беседует А. Яковлева) // Трибуна. 2007. 20 июля. С. 4.

Критика критики важности и необходимости обобщения конструктивного опыта предотвращения ядерной войны в XXI веке; блокирования и смягчения антагонизмов, а то и «перевёртывания парадигм» сложили новую интеллектуальную ситуацию в России, во многих других странах мира.

Новой реальностью, важнейшей сущностной характеристикой мироустройства XXI века (Проекта России) стал Человек жизнелюбивый, компромиссный, самокритичный, играющий, рефлексирующий, сомневающийся, ответственный¹.

Это влияние созидającego компромисса XXI века. Это влияние опыта предотвращения ядерной войны в XX веке.

Раз есть субъект создающейся и формирующейся евразийской безопасности XXI века, значит есть какой-то субъект (субъекты), содействовавший разрушению международной безопасности.

В 1999–2010 годах действительно были практически полностью разрушены и содержание, и структура международной безопасности. В эти годы важные субъекты глобальной безопасности «вышли» из своих обязательств по её поддержанию.

США «самоуполномочили» себя, как и страны НАТО на военную агрессию против Югославии (1999), Ирака (2003) и признали независимость Косово (2008), расчленив тем самым Сербию.

Почему они это сделали? Пока это проблема для изучения, а практики «новой реальности» тоже налицо. Хотя президент США Дж. Буш в своём послании руководителям Косово по поводу признания независимости страны, приводит только идеологические обоснования и утверждает, что История оправдывает факт разрушения института международной безопасности.

Это тревожный прецедент: возможно организаторы террористических акций в России, Испании, Индии, Пакистане,

¹ *Дашичев В.* Битва за Россию: Против нашей страны ведётся неслыханная пропагандистско-психологическая кампания // Наше время. 2007. Август. № 30–31; *Федоров А.* Отступать некуда – за нами Китай // Аргументы недели. 2007. 2 августа. № 31; *Маргелов М.* Не обязательно идти в обнимку // Российская газета. 2007. 17 июля. С. 9; Будет ли Америка воевать с Россией? // Комсомольская правда. 2007. 17 июля. С. 14, 15; *Петраков Н.* Тень Бронзового солдата как символ нового передела мира // Литературная газета. 2007. 11–17 июля. № 28. С. 1, 2; *Лавров С.* Настоящее и будущее европейской политики // Известия. 2007. 03.07. № 114. С. 4; *Хазин М.* Путин и геополитика: Неочевидные итоги саммита G8 и форума в Санкт-Петербурге // Завтра. 2007. Июнь. № 25; *Николаева А.* Критик мирового масштаба // Ведомости. 2007. 13 июня. С. А2.

Франции, США, Англии тоже уверены, что История докажет их правоту.

Такая вот странная компания Субъектов разрушения жизни людей, их надежд, их прав и свобод.

Состояние и динамика перемен (негативных и позитивных) весьма эффективно влияет как на сильные, так и на средние, слабые взаимодействия в сфере евразийской безопасности. Прежде всего, сам феномен «Азия – Россия – Европа» (или «Европа – Россия – Азия») основан на взаимодействии гуманитарной и негуманитарной научных парадигм (ЕС – негуманитарная парадигма, а Россия – и Европа, и Азия). Поэтому начало строительства новой гуманитарной архитектуры глобальной безопасности (2007 год – Бишкек) уже плодотворно влияет на все звенья в «сфере евразийской безопасности». Более подробно этот тезис будет доказан в последующих главах.

Суть влияния Правил Игры (слабых взаимодействий) на все аспекты становления и функционирования «сферы евразийской безопасности», на достижение достаточной результативности определяется соединением правил, норм, уставов и договоров официально подписанных с наличием процедуры выполнения, контроля и санкций. Смысл их осуществления, темпы, полнота, оценка результата определяется совокупным воздействием требований воспринятой научной парадигмы, моделью миропорядка и мироустройства.

Правила Игры соединяют все публичные процедуры обеспечения безопасности, полупубличные влияния парадигмы миропорядка и мироустройства (в контексте определённой идеологии и политической философии), совершенно непубличными процедурами, неписаными правилами и деликатными влияниями.

Такая роль Правил Игры осуществляется многие столетия более удачно, или не совсем удачно.

Но ограниченное количество субъектов безопасности такой способ функционирования Правил Игры для Мировой Повестки Дня устраивал.

В XXI веке сотни миллионов людей стали субъектами своей безопасности. Они стремятся стать субъектами национальной, региональной и глобальной безопасности.

Почему? Ответ ясен: это ограниченное количество субъектов безопасности начало активно и наглядно, с устрашением людей и народов, готовить мировую ядерную войну XXI века.

А миллионы людей в России, во многих других странах с такой «новой реальностью» не согласны.

Надо разобраться с Правилами Игры.

Контрольные вопросы по разделу

1. Как возможна методология единой гуманитарной парадигмы?
2. В чём особенности сопоставления методологий геополитики, геоэкономики и геокультуры на основе парадигмальной матрицы Кузнецова?
3. Почему методология социологии компромисса формируется как институционально-сетевая методология?
4. Зачем для понимания методологии и теории компромиссного необходим анализ и синтез процессуальности в контексте функциональной структуры (по Кузнецову) современного общества?
5. Можно ли рассматривать методологию гуманитарных взаимодействий как среду для проявления компромиссности, справедливости, безопасности?

Литература к разделу

Лапин Н.И. Функционально-ориентирующие кластеры базовых ценностей населения России и её регионов // Социологические исследования. 2010. № 1.

Кузнецов В.Н. Теория компромисса. М., 2010.

Яновский Р.Г. Мировоззрение. М., 2007.

Стратегия национальной безопасности Российской Федерации до 2020 года // Безопасность Евразии. 2009. № 2.

Шеллинг Т. Стратегия конфликта. М., 2007.

Капто А.С. Энциклопедия «Мир»: В 2 т. М., 2008.

Буравой М. Транзит без трансформации: инволюция России к капитализму // Социологические исследования. 2009. № 9.

Кортунов С.В. Национальная идентичность: Постижение смысла. М., 2009.

Основы учения Русской Православной Церкви о достоинстве, свободе и правах человека // Безопасность Евразии. 2009. № 1.

Пляйс Я. Тотальная системная модернизация — абсолютный императив для России // Власть. 2009. № 8.

Медведев Д.А. Послание Президента РФ Дмитрия Медведева Федеральному Собранию Российской Федерации // Российская газета. Столичный выпуск. 2009. 13 ноября.

Медведев Д.А. Послание Президента РФ Федеральному Собранию // Российская газета. Неделя. 2008. 06–12 ноября.

Путин В.В. «Прошу на меня не сердиться»: Выступление Президента России на Мюнхенской конференции по вопросам политики безопасности. 10 февраля // Российская газета. Столичный выпуск. 2007. 13 февраля.

Валлерстайн И. Конец знакомого мира: Социология XXI века. М., 2003.

Бек У. Власть и её оппоненты в эпоху глобализма: Новая всемирно-политическая экономия. М., 2007.

Аннан К. Мы, народы: роль Организации Объединённых Наций в XXI веке // Безопасность Евразии. 2000. № 1.

Кузнецов В.Н. Мировоззрение и культура развития // Безопасность Евразии. 2009. № 4.

Кузнецов В.Н. Геокультурная энциклопедия–2009: Культура развития через культуру безопасности. М., 2009.

Кузнецов В.Н. Социология идеологии: Учебное пособие. М., 2009.

Кузнецов В.Н. Социология справедливости. Т. 2. М., 2008 // *Кузнецов В.Н.* Гуманитарные взаимодействия: В 3 т. М., 2008–2009.

Смысл Великой Победы: Коллективная монография / Под общ. ред. В.Н. Кузнецова. М., 2010.

Раздел III

ИНСТИТУТЫ

<i>Глава 8. Социология компромисса как институциональная социология</i>	<i>246</i>
<i>Глава 9. Среда и контекст компромиссного для Субъекта Компромисса</i>	<i>251</i>
<i>Глава 10. Виды компромиссов с учётом времени, пространства и масштабов для Объекта Компромисса</i>	<i>277</i>
<i>Контрольные вопросы по разделу</i>	<i>298</i>
<i>Литература к разделу</i>	<i>299</i>

В предыдущих главах учебного пособия большое внимание уделено проблемам институционализации, особенно в контексте связи теории, методологии и практики компромиссного.

Поэтому целесообразно более подробно осмыслить суть самих институтов. В настоящее время особенно актуально, на взгляд автора, определение исходного понятия, предложенное Дугласом Нортом. В его понимании институты – это «созданные человеком ограничительные рамки, которые организуют *взаимодействие между людьми*. Следовательно, они задают структуру побудительных мотивов человеческого взаимодействия – будь то в политике, социальной сфере или экономике... *институциональные изменения определяют то, как общество развивается во времени, и таким образом являются ключом к пониманию исторических перемен*»¹. (Выделено мною. – В.К.)

Для представленного исследования весьма актуальны комментарии известного предпринимателя Клауса Штайльманна к соображениям Д. Норта по поводу институционализации в сферах жизнеобеспечения людей.

Во-первых, К. Штайльманн отметил, что «в институциональной теории понятие “институты” обозначает “правила игры” в обществе вообще»².

Во-вторых, он особенно выделил, что институты формируют лишь возможности, тогда как организация направлена на использование этих возможностей³.

Г.Б. Кораблева раскрывает институциональный подход, ориентируясь прежде всего на его теоретический и методологический потенциал⁴. Важность её статьи определяется и тем обстоятель-

¹ Норт Д. Институты, институциональные изменения и функционирование экономики: Пер. с англ. М., 1997. С. 17.

² Штайльманн К. Новая философия бизнеса. Т. 2. М.; Берлин, 1998. С. 221.

³ См.: Там же. С. 225.

⁴ См.: Кораблева Г.Б. Об институциональном подходе к исследованию связи профессии и образования // Социологические исследования. 2000. № 6. С. 48–51.

ством, что она структурировала сам «процесс институционализации» применительно к социологическому исследованию¹.

А.И. Сухарев в своём анализе институционального аспекта энергетической безопасности особо выделил среди причин деградации государственной системы России в 1990–1999 гг. «неспособность обеспечить институциональную перестройку» со стороны руководства страны². Особенность подхода автора в том, что, по его мнению, «институциональный аспект раскрытия темы предполагает выделение определенных контуров методологических подходов к такому социальному институту, как институт с акцентом на инструментальную составляющую и индикативные свойства.

*Поэтому за основу берется определение категории института как структурированной сферы коллективного, солидарного целедостижения*³. (Выделено мною. — В.К.)

По существу, речь идёт о теоретико-методологическом подходе к анализу самоорганизации в процессах обеспечения безопасности и развития — о синергетике.

Социолого-синергетический подход⁴ (синергийность) позволяет использовать возможности социальной синергетики⁵ для более полного учёта в социологических исследованиях неравновесных и нелинейных процессов⁶. Тенденция «институционализации социальной синергетики», которая представлена в работах В.П. Бранского и В.С. Капустина⁷ даёт нам дополнительные основания видеть в синергийности возможность становления реального механизма институционализации.

Показательна точка зрения Г.А. Котельникова «*Центр внимания социальной синергетики*, — отмечает он, — *перемещается на проблему выбора сценариев развития общества, адекватных такой его фазе, когда преобладают уже не процессы ломки устаревших институтов власти и экономической системы, права и морали, а процессы становления и упрочения новых государственных и общественных струк-*

¹ См.: Там же. С. 50.

² См.: Сухарев А.И. Политология энергетической безопасности: институциональный аспект // НАВИГУТ. 1999. № 1. С. 25.

³ См.: Там же.

⁴ См.: Котельников Г.А. Социолого-синергетический подход к социальному познанию // Синергетика: человек, общество. М., 2000. С. 54.

⁵ См.: Там же.

⁶ См.: Там же. С. 53.

⁷ См.: Там же. С. 54.

*тур в атмосфере политического, экономического и идейного плюрализма, усиления роли местного самоуправления»*¹. То есть речь идёт о возможности социологического анализа процессов перехода (точнее — механизма перехода) от нестабильности — к стабильности, от хаоса — к порядку².

Представляется возможным, отмечая важность соединения на основе методологии институционализации и синергичности, выделить основные смыслы такого соединения. Главное в характеристиках института, институциональности, приведенных ранее, их суть — *выражение взаимодействия*.

Если обратиться к исходной характеристике синергетики, предложенной Г. Хакеном в конце 60-х гг. XX века, то у него *речь идёт о синергетике как учении о взаимодействии*³.

Е.Н. Князева удивительно образно и конкретно раскрывает потенциал институционализации через синергетику (основа = через = взаимодействие): «это — междисциплинарное поле исследования систем, — отметила она, — состоящих из нескольких или многих компонентов, в которых возникают новые эмерджентные, т. е. неожиданные и невыводимые из наличного состояния элементов, макроскопические свойства. Будучи учением о коллективных взаимодействиях, синергетика, очевидно, применима к описанию массовых, коллективных, кооперативных явлений в социальной психологии, социологии или нейрофизиологии, когда в качестве элементов системы выступают, скажем, члены группы или нейроны в человеческом мозгу. Синергетику успешно применяют поэтому к моделированию процесса формирования общественного мнения в социальных группах или изучению странных аттракторов в нейрофизиологической деятельности»⁴.

Важной особенностью динамики развития самой институциональной методологии стало формирование на его основе нового гуманитарного синтеза как продолжения идей и подходов Н.Н. Моисеева. Механизм такого подхода обозначен в

¹ См.: Котельников Г.А. Социолого-синергетический подход к социальному познанию // Синергетика: человек, общество. М., 2000. С. 58.

² См.: Там же.

³ Haken H. Principles of Brain Functioning: A Synergetic Approach to Brain Activity, Behavior and Cognition. Berlin: Springer, 1996.

⁴ Князева Е.Н. «Я» как динамическая структура — процесс // Синергетика: человек, общество. М., 2000. С. 78.

статье В.Я. Нечаева¹ (2001 г.) и развёрнут в статье В.В. Радаева² (2001 г.).

В.В. Радаев анализирует динамику движения традиционной социологии к синтезу (соединению) достижений новой институциональной экономики и традиционной экономики³. В процессе приближения к такому синтезу он вводит понятие «*институциональной среды*»⁴ и анализирует взаимосвязь институционального подхода с «*деловыми сетями*»⁵. По существу это важнейший шаг в направлении осмысления институционально-сетевых подходов, хотя у В.В. Радаева своё, достаточно обоснованное понимание Сети, сетевых взаимодействий⁶.

Это шаг по дороге к компромиссу, к культуре компромиссного, к культуре безопасности, к культуре развития.

Сама необходимость культуры компромисса обусловлена, на мой взгляд, реальностью дополнения институционализации процессов компромиссности на рубеже XX и XXI веков возможностями сетевого подхода, сетевой методологии.

Глава 8 Социология компромисса как институциональная социология

Самый предварительный анализ функционирования Правил Игры в сфере компромиссного выявил новую и актуальную постановку проблемы компромиссности и безопасности. Я имею в виду видимость функционирования Правил Игры, которая предполагает безусловное и полное выполнение самих Правил субъектами безопасности и компромиссности, Игроками.

¹ *Нечаев В.Я.* Институционализация как феномен и категория социологии // Вестник Московского университета. Серия 18: Социология и политология. 2001. № 3. С. 3–21.

² *Радаев В.В.* Новый институциональный подход: построение исследовательской схемы // Журнал социологии и социальной антропологии. 2001. Т. 4. № 3. С. 109–130.

³ Там же. С. 112.

⁴ Там же. С. 113.

⁵ Там же. С. 118–123.

⁶ *Радаев В.В.* Сетевой мир // Эксперт. 2000. 27 марта (№ 12). С. 34–37.

Однако даже самые предварительные исследования механизмов безопасности, их технологий, соответствующих результатов как итог деятельности Субъектов безопасности выявил значительное пространство не учитываемых влияний, решений и странных поступков субъектов безопасности. Рабочая гипотеза, сложившаяся на старте таких исследований, что за *видимостью выполнения Правил Игры* реально функционирует фактор *«невыполнения, деформации, извращения согласованных Правил Игры»*.

Более тщательный анализ видимости и сущности действительного процесса Игры в сфере безопасности обозначил и способ, технологию нарушения её Правил: слабые взаимодействия, детали и механизмы влияния которых на смыслы решений, практик и результатов действий в сфере безопасности в современных условиях фактически не поддаются необходимой идентификации и мониторингу.

Представленные методологические, концептуальные, эвристические выводы по ходу исследования основ теории и методологии влияния Правил Игры как важнейшего института безопасности, обозначили, по моему мнению, новую важную сферу *«концентрации и стягивания»* теоретического знания (социологического, экономического, философского, экологического). Речь идёт об изучении роли и механизмов функционирования глобального, актуального, неформального феномена: **Правила Игры** для самых важных сюжетов жизнеобеспечения людей, народов, государств, всей цивилизации; для судеб Мира и глобальной безопасности.

Различные аспекты «Больших Игр», самого императива *«играизации»* всё более интенсивно изучают как в России¹, так и во многих странах мира.

¹ *Кравченко С.А.* Играизация как гибридный тип рациональности // *Кравченко С.А.* Социология модерна и постмодерна в динамически меняющемся мире. М., 2007; *Он же.* Нелинейная социокультурная динамика: играизационный подход. М., 2006; *Он же.* Играизация общества: поиски социологического инструментария анализа рисков // Проблемы теоретической социологии. Вып. 5. СПб., 2005; *Он же.* Нелинейная социокультурная динамика современного общества: играизационный подход // XII социологические чтения. Социальная жизнь России: теории и практики. М., 2005; *Он же.* Играизация общества: контуры новой постмодернистской парадигмы // Доклады II Всероссийского социологического конгресса «Российское общество и социология в XXI веке: социальные вызовы и альтернативы»: В 2 т. Т. 1. М., 2004; *Он же.* П. Сорокин о принципах имманентного изменения и играизация как форма самоорганизации современных акторов // Тезисы докладов I Всероссийской научной конференции

Фактически для второго рождения «призывается» интеллектуальный ресурс институциональной социологии¹.

Отмечу, что российская политология активно формирует новые подходы в изучении методологии и теории, динамики и механизмов неформальных институциональных связей. Я имею в виду исследования на стыке социологии и политологии А.И. Сухарева².

Особенно актуален аспект институциональной социологии в предложенной в моих исследованиях гипотезы, в рамках которой обоснована возможность и необходимость рассмотрения **Мира XXI века как Глобальной Институциональной Среды** (см. рис. 10). В такой *среде* в качестве **Контекста** могут быть рассмотрены феномены:

- | | |
|--|--------------------------------|
| <i>Глобальный Контекст Компромиссного</i> | • Культура – Сеть |
| <i>Глобальный Контекст Компромиссности</i> | • Глобальная Игра |
| <i>Глобальный Контекст Компромисса</i> | • Глобальный Компромисс |

«Сорокинские чтения 2004: Российское общество и глобализация». Т. 1. М., 2004; *Он же*. Играизация общества как фактор самоорганизации акторов в условиях нарастания нелинейной динамики // Стратегия динамичного развития России: единство самоорганизации и управления: Материалы Первой международной научно-практической конференции. Т. 3. Ч. 3. М., 2004; *Он же*. Играизация общества: контуры новой постмодернистской парадигмы // Доклады II Всероссийского социологического конгресса «Российское общество и социология в XXI веке: социальные вызовы и альтернативы». В 2 т. Т. 1. М., 2004; *Он же*. Играизация общества (К обоснованию новой социологической парадигмы) // Россия в глобальном контексте: Статьи российских социологов для участников Русского форума на XV Всемирном конгрессе социологов в Брисбейне, Австралия. М., 2002; *Он же*. Играизация общества как фактор самоорганизации акторов в условиях нарастания нелинейной динамики // Стратегия динамичного развития России: единство самоорганизации и управления / Материалы Первой международной научно-практической конференции. Т. 3. Ч. 3. М., 2004; *Он же*. Играизация общества: контуры новой постмодернистской парадигмы. Тезисы докладов и выступлений на II Всероссийском социологическом конгрессе: Российское общество и социология в XXI веке: социальные вызовы и альтернативы. Т. 1. М., 2003; *Он же*. Играизация российского общества (К обоснованию новой социологической парадигмы). Общественные науки и современность. 2002. № 6.

¹ *Добреньков В.И., Кравченко А.И.* Институциональная социология // *Добреньков В.И., Кравченко А.И.* Фундаментальная социология: В 15 т. Т. 5: Социальная структура. М., 2004.

² *Сухарев А.И.* Институциональная политика: Политология взаимодействия легитимной и теневой сферы в глобальном мире. М., 2004.

Рисунок 10. Классификация институциональных концепций



Источник: Нуреев Р.М. Институционализм: вчера, сегодня и завтра // Олейник А.Н. Институциональная Экономика: Учеб. пособие. М., 2000. С. 6.

¹ Выделено мною. — В.К.

Много поучительного в исследовании институциональной экономики А.Н. Олейника¹.

Во вступительной статье к авторской книге А.Н. Олейника «Институциональная экономика: Учебное пособие» Р.М. Нуреев особо выделил своеобразие институциональных концепций и показал их интересные взаимосвязи, взаимодействия (см. рис. 10). «До сих пор сохраняется дуализм “старого” институционализма и неинституциональных теорий, — констатирует Р.М. Нуреев. — Оба направления сформировались либо на основе неоклассической теории, либо под её заметным влиянием ... Так, неинституционализм развивался, расширяя и дополняя магистральное направление экономикс, что получило название “экономического империализма”. Вторгаясь в **сферу других наук об обществе** (права, **социологии**, психологии, **политики** и др.), эта школа использовала традиционные микроэкономические методы анализа, пытаясь исследовать различные общественные отношения с позиции рационально мыслящего “экономического человека” (*homo oeconomicus*). Поэтому отношения между людьми здесь рассматриваются прежде всего сквозь призму взаимовыгодного обмена; такой подход называют контрактной (договорной) парадигмой.

Институциональная экономика отвергает методы маржинального и равновесного анализа, беря на вооружение эволюционно-социологические методы. Речь идёт о таких направлениях, как концепции конвергенции, постиндустриального, постэкономического общества, экономика глобальных проблем². (Выделено мною. — В.К.)

Таким образом, в самом предварительном порядке, можно обозначить понятие «институциональная социология» как науку о нормах и правилах согласования целей, идеалов, ценностей, интересов человека, народов, государств; о допустимых средствах, механизмах, технологиях формального и неформального взаимодействия между субъектами обеспечения мира и безопасности; об определении и корректировке Правил Игры при составлении Повестки Дня мировому сообществу

¹ Олейник А. Конституция российского рынка // Институциональная экономика: Учебник / Под ред. А. Олейника. М., 2005; *Он же*. Институциональная экономика: Учеб. пособие. М., 2000.

² Нуреев Р.М. Институционализм: вчера, сегодня и завтра // Олейник А.Н. Институциональная экономика: Учеб. пособие. М., 2000. С. 5, 7.

в контексте согласованной модели мироустройства XXI века; об итогах выполнения Правил Игры и Повестки Дня и содержании вносимых корректив; об ответственности за риски и ошибки в ходе подготовки и осуществления необходимых компромиссов.

Глава 9 Среда и контекст компромиссного для Субъекта Компромисса

Новые исследования доминирующих тенденций в мировой социологии, в глобальном многообразии общественных наук, в разнообразии практик, осуществлённые как в мировой социологии, так и в российской (некоторые работы я назвал на предыдущих страницах), позволяют ещё раз обратить внимание на важную особенность мировой науки, глобального научного дискурса: методологический «пессимизм, характерный для конца прошлого века, постепенно уходит в прошлое, уступая место **методологическому оптимизму**»¹.

Глубина, оригинальность, инновационность книг и статей, опубликованных С.А. Кравченко в 2003–2009 годах, позволяет мне обобщить некоторые его разработки.

Полностью согласен с его выводом о востребованности интегральной метапарадигмы, о востребованности теоретической интеграции «казалось бы, несовместимых парадигм»². Такой подход исключительно важен, так как показывает возможность сосуществования, взаимодействия гуманитарной и негуманитарной парадигмы, Московско-Шанхайской модели миропорядка XXI века и евро-атлантической модели миропорядка (Мир XXI: Война – Сеть), не-Западной модели мироустройства и «новой реальности» (по З. Халилзаду); всего многообразия отношений к Правилам Игры, к механизмам их влияния в сфере безопасности (см. схему 9).

¹ Кравченко С.А. Социология модерна и постмодерна в динамически меняющемся мире: Монография. М., 2007. С. 29.

² Там же. С. 22.

**Схема 9. Динамика и механизмы взаимодействия
Правил Игры с внешней и внутренней средой
«сферы евразийской безопасности»**

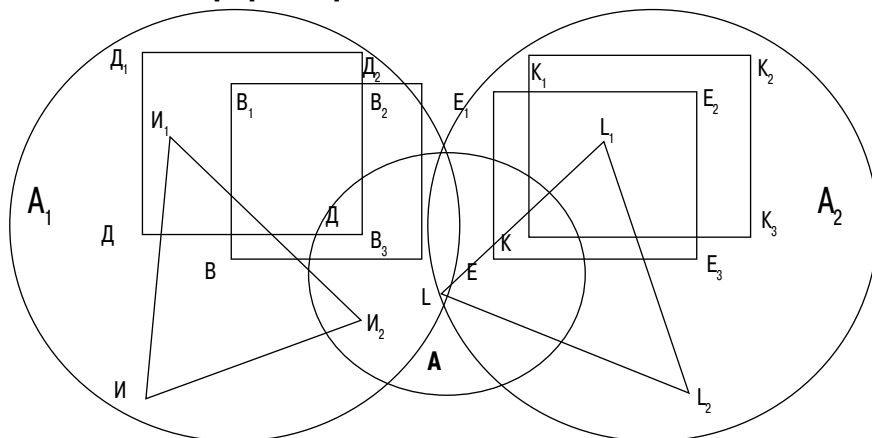

Здесь: круг А – сфера евразийской безопасности
 круг А1 – сфера выполнения (в основном) Правил Игры
 круг А2 – сфера нарушения (в основном) Правил Игры

Четырёхугольник ВВ, В, В – Московско-Шанхайская модель миропорядка
Четырёхугольник ДД, Д, Д – модель не-Западного мироустройства XXI века
Треугольник ИИ, И, И – единая гуманитарная парадигма (геополитическая, геоэкономическая, геокультурная)

Четырёхугольник ЕЕ, Е, Е, Е – западная евро-атлантическая модель миропорядка
Четырёхугольник КК, К, К, К – модель евро-атлантического мироустройства
Треугольник LL, Lz – негуманитарная западная парадигма

Хочу обратить внимание читателей для понимания важнейшей сущностной характеристики новой модели мироустройства на тезис из выступления Президента России Владимира Путина (2007, 10 июня) на XI Петербургском международном экономическом форуме. «В прошлом году здесь, на форуме, прозвучал тезис о так называемых “странах-идеях”. Россия именно такая страна – отметил В. Путин. – Страна, которая стремится к построению справедливого общества, основанного, прежде всего, на моральных ценностях»¹.

Характерно, что при больших обобщениях сферы повседневности (вариант мироустройства через «компромисс между этикой

¹ *Путин В.* Выступление на XI Петербургском международном экономическом форуме // *Мироустройство XXI: мировоззрение, миропорядок.* М., 2007. С. 677.

и экономикой» с учётом критерия справедливости) на основе теории соглашений (Л. Болтански, Л. Тевено) и политической философии (М. Уолцер)¹ возникает эффект «компромисса между сферами справедливости»² (см. табл. 7).

Интересно, что Збигнев Бжезинский, один из творцов Правил Игры в XX веке и крупнейший идеолог миростроительства в его новейшей евро-атлантической модели XXI века, своё главное внимание в книге «Второй шанс» (вышла в марте 2007 года) уделил человеку, проблеме справедливости, проблеме человеческого достоинства³.

Знаменательно, что известный историк, политолог А.Л. Янов в своей обстоятельной рецензии — статье по поводу публикации этой книги З. Бжезинского особенно выделил этику компромисс-

Таблица 7. **Сферы повседневности**

Миры (Л. Болтански, Л. Тевено)	Сферы справедливости (М. Уолцер)
Рыночный мир (<i>monde marchand</i>)	Сфере денег (<i>sphere of money</i>)
Традиционный, или «домашний», мир (<i>monde domestique</i>)	Сфера семьи и любви (<i>sphere of kinship and love</i>)
	Сфера политической власти (<i>sphere of political power</i>)
Гражданский мир (<i>monde civique</i>)	Сфера безопасности и благосостояния (<i>sphere of security and welfare</i>)
	Сфера служения (<i>sphere of office</i>)
Индустриальный мир (<i>monde industriel</i>)	
Мир общественного мнения (<i>monde de l'opinion</i>)	Сфера признания (<i>sphere of recognition</i>)
Мир творческой деятельности или вдохновения (<i>monde d'inspiration</i>)	Сфера вдохновения (<i>sphere of divine grace</i>)
Мир экологии (<i>monde ecologique</i>)	
	Сфера образования (<i>sphere of education</i>)
Мир проектов (<i>monde par projets</i>)	

Источник: Олейник А. Институциональный анализ государства // Институциональная экономика: Учебник. М., 2005. С. 561.

¹ Олейник А. Институциональный анализ государства... С. 559.

² Там же. С. 560, 561.

³ Brzezinski Zb. *Second Chance: Three Presidents and the Crisis of America*. N. Y., 2007.

ности. «Центральным вызовом, — констатирует А.Л. Янов свой тезис о главном смысле книги З. Бжезинского, — перед которым стоит сегодня мир, является, как уверен Бжезинский, всеобщее стремление к человеческому достоинству (которое, конечно, включает в себя свободу и права человека, но также и социальную справедливость, и равенство полов, и, главное, уважение к культурной и религиозной мозаике мира). Только идентифицировав себя с этим поистине универсальным стремлением, Америка смогла бы добиться своего второго шанса»¹.

Стоит, по-моему, обратить внимание и на подзаголовки книг З. Бжезинского, опубликованных им в 1997–2007 годах (с учётом подзаголовка статьи А. Янова):

– **1997 г. Великая шахматная доска.** *Подзаголовок:* Господство Америки и его геостратегические императивы;

– **2004 г. Выбор.** *Подзаголовок:* Глобальное господство или глобальное лидерство;

– **2007 г. Второй шанс.** *Подзаголовок:* Три президента и кризис Америки.

Если задать себе и читателю вопрос: а почему, когда в главной стране Запада возникла необходимость предупредить народ США и следующего американского президента 2008, что «третьего шанса не будет»², один из самых мудрых и проницательных социологов и политологов заговорил об этике, морали и справедливости для человека, для других людей?

По-моему, оригинальный и убедительный ответ на этот вопрос предложил 7 мая 2007 года после своей лекции в Санкт-Петербурге Жан-Франсуа Ришар, экс-вице-президент Всемирного банка, автор новой концепции управления на основе функционирования глобальных исследовательских сетей.

Он выступал в Петербургском университете в рамках проекта Информационного агентства «РОСБАЛТ» — «*Мировые интеллектуалы в Санкт-Петербурге*».

Вопрос «Росбалта». «**Есть ли что-то, что Вы хотели бы сказать специально гражданам России?**»

¹ Янов А. Америка без третьего шанса: Курс внешней политики нужно менять немедленно, круто и кардинально // Независимая газета. 2007. 25 июля. С. 8.

² Там же.

«Мир нуждается в новом моральном и интеллектуальном лидере, – отметил Жан-Франсуа Ришар, – который бы показал пример нового глобального мышления. Раньше, я полагаю, таким моральным лидером были США. И это признавали даже те, кто не любил США. Однако в последнее время они утратили это лидерство – своей позицией по Киотскому протоколу, по Международному уголовному суду. Ситуация с Ираком тоже нанесла вред репутации США. Европа пока не готова стать новым лидером. **Мир был бы приятно поражен, если бы таким лидером нового мышления стала Россия.** Лидером, чьи усилия направлены вовне – на решение общемировых проблем, в отличие от стран, которые встают на позицию исключительно защиты своих частных интересов. Стать лидером нового глобального мышления – это могло бы принести много пользы и самой России, и всему миру.

Вы видите к этому какие-то предпосылки или это только Ваши надежды?

Это мои надежды, но и предпосылки есть, например присоединение России к Киотскому протоколу, которое обеспечило кворум. Я был этим приятно поражен. Россия могла бы встать на позицию защиты своих узких экономических интересов, но она оказалась способна мыслить шире. Это вселяет надежды¹. (Выделено мою. – В.К.)

Таким образом, можно констатировать, что объединение на основе нравственного потенциала, компромиссного, справедливого, экологического, интеллектуального реально содействует формированию человека – жизнелюбивого, жизнестойкого, умеющего сочетать нравственную позицию с необходимостью изучать полезность и выгодность конкретного компромисса в условиях конкретного времени и масштаба событий.

Тема стремительного роста значения нравственной доминанты через экономику, экологию с позиций компромиссности, безопасности, предотвращения и справедливости – **«это борьба за пространство жизни»²** (выделено мною. – В.К.): так полагает известный социолог и эколог Олег Николаевич Яницкий.

¹ Чеснокова Т. Кредит на развитие: Россия могла бы стать новым моральным лидером Мира, считает бывший вице-президент Всемирного банка Жан-Франсуа Ришар // Смысл. 2007. № 7. 16–31 мая. С. 45.

² Яницкий О.Н. Ресурсные войны XXI века // Социологические исследования. 2007. № 6. С. 140.

«Почему то, о чем я веду речь, важно для социологии? — задаёт вопрос себе и нам О.Н. Яницкий. — Глобализация жизни означает выдвижение на первый план глобальных акторов: государств, их союзов и объединений, а также ТНК, международных НПО, сетевых сообществ и сетевых ресурсов. Сложившееся дисциплинарное размежевание, когда макросубъектами социальной деятельности занимаются юристы и правоведы, более не может считаться правильным. Эти «сверхбольшие» субъекты не только суверенные акторы на мировой арене, но и агенты оказывающие влияние и изменяющие всю социальную структуру и образ жизни повседневности. Какую бы национальную или региональную проблему ни изучал социолог, везде “торчат уши” глобальных процессов и институтов. Ныне всякая проблема в России и мире глобальна. Вместе с тем, любая социальная стратегия российского государства (в области жилищного строительства, здравоохранения, образования, культуры) лимитируется доступом к ресурсам...

Итак, мир вступил в полосу холодных и горячих ресурсных войн, в основе которых лежит “ресурсная парадигма”: контроль за производством и транзитом углеводородов и других дефицитных ресурсов конструирует всю архитектуру глобальной экономики и властных отношений на планете. Схватка ведущих держав и ТНК за нефтегазовый шельф на Сахалине или жестокая борьба за туркменский газ, недавняя «газовая война» Украины и России, от исхода которой зависит благополучие всей Европы, — лишь самые яркие тому примеры. Поэтому прав депутат Европарламента Дж. Къеза: началась эпоха ресурсных войн, и у человечества есть в запасе примерно десятилетие, в течение которого решится судьба XXI века»¹.

О.Н. Яницкий в своём ответе на свой вопрос обозначил как мотивы, так и политическую философию, идеологию мироустройства по Проекту Буша на XXI век.

Большой интерес у учёных и специалистов многих стран вызвали подготовка и проведение Российским университетом дружбы народов (Москва) и Культурным представительством при Посольстве Ирана в Москве Международной научной конференции «Глобализация и Справедливость» (Москва, 2007, 15–16 февраля).

Она была посвящена как обсуждению актуальных проблем современной мировой политики и культуры, так и *поиску спра-*

¹ Яницкий О.Н. Ресурсные войны XXI века // Социологические исследования. 2007. № 6. С. 140.

ведливых оснований для решения насущных проблем современности в условиях глобализации и взаимодействия цивилизаций в рамках различных международных стратегий (компромисс, партнёрство, добрососедство, диалог, альянсы цивилизаций).

16 февраля свой доклад «Гуманитарные категории в глобальном измерении («справедливость» и её интерпретация в геоэкономическом смысле)» участникам этой конференции представил известный русский экономист и политолог Эрнест Георгиевич Кочетов, один из основателей в мировом обществоведении на рубеже XX и XXI веков новой, геоэкономической парадигмы. Он тоже отметил, что категория «справедливость» занимает «первостепенное» место в понимании «экономического» и обретает «зачастую парадоксальный смысл и новое содержание»¹.

Для строительства умной, динамичной и эффективной работы по социологическому предотвращению развязывания глобальной ядерной войны в XXI веке исключительно важное значение имеет освоение уже состоявшейся такой деятельности в XX веке.

Я имею в виду выдающуюся по гражданственности, научному уровню, организационной мобильности, инновационности, настойчивости и цепкости деятельность социологов, философов, экономистов, политологов, экологов, культурологов и многих других учёных, представляющих общественные, естественные и технические науки.

Особенно важно отметить скрытую от общества работу компетентных и честных, талантливых экспертов — учёных, которые в тиши кабинетов и негромких дискуссий вели «торг» об уступках, о процедуре, о результатах готовящихся компромиссов в переговорах по сдерживанию ядерных вооружений, по их ограничению и нераспространению.

Достаточно условно вторую половину XX века можно структурировать на два этапа: первый этап — 60–70-е годы, второй этап — 80–90-е годы.

Для *первого этапа* важнейшей доминантой, как я рассматривал в предыдущих своих работах², стали оригинальные и плодотворные научные разработки о конвергенции (Питирим Сорокин),

¹ Кочетов Э.Г. Гуманитарные категории в глобальном измерении («справедливость» и её интерпретация в геоэкономическом смысле) // Безопасность Евразии. 2007. № 2. С. 313.

² Кузнецов В.Н. Социология компромисса. М., 2007.

социального порядка (Толкотт Парсонс), социальной справедливости (Джон Ролс) и многие другие, которые обосновали научную методологию и теорию действительно глобальной борьбы за мир, за ядерное разоружение.

Особенно актуален сегодня опыт взаимодействия творцов предотвращения и культуры компромисса в 60–70-е годы XX века со средой. Её особенности (структурная революция в США; Франции, Италии, Германии с уличными боями, баррикадами, террором; войны; высокий уровень ядерной опасности в ситуациях противостояния СССР и США; громкие убийства, финансовые и экономические обвалы) были крайне неблагоприятны для конкретных людей, последовательно талантливо работающих за мир, против возможной ядерной войны.

Второй период: 80–90-е годы XX века, может быть охарактеризован как этап обретения терпимости, диалога, доверия, мудрости и компромиссности в вопросах мира, безопасности, ядерных вооружений.

В эти годы, по определению известного российского политолога Алексея Демосфеновича Богатурова, сложилась «*культура неприятия ядерной войны*»¹. (Выделено мною. — В.К.) Он охарактеризовал её как стратегическую культуру «отношения к атомному оружию как к исключительно последнему, крайнему средству борьбы»².

Исключительно актуально соображение А.Д. Богатурова о содержании и мотивах идеологической конфронтации в 60–80-е годы между США и СССР³. По смыслу, в моей интерпретации, она не носила бескомпромиссный характер. Я следую здесь за А.Д. Богатуровым, который обосновал интереснейший тезис: по его мнению, под прикрытием риторики между СССР и США об идеологической конфронтации «существовала **солидаристская идеология неприятия ядерного конфликта**, которую вольно или невольно разделяли и Брежнев, и Никсон, и Горбачёв, и Рейган, и Громыко, и Киссинджер»⁴.

Для тщательности выстраивания научных оснований предотвращения ядерной войны сегодня, в XXI веке, очень поучительны

¹ Богатуров А. Первый порядок эпохи ядерного оружия // Независимая газета. 2005. 20 июля. С. 11.

² Там же.

³ Там же.

⁴ Там же.

размышления А.Д. Богатурова об особенностях глобального компромиссологического дискурса по поводу видимости и сущности идеологической конфронтации Запада и не-Запада в судьбоносные периоды второй половины XX века. «Ни советским, ни американским руководителям не хотелось признавать де-факто солидаристский характер этой идеологии, и их официальные идеологи с охотой постулировали тезисы о непримиримости коммунизма и либерализма. Непримиримость и вправду была. Но международные отношения определяла в основном не она»¹. Их в значительной степени определяли (это мой тезис) Правила Игры, которые в основном выполнялись как лидерами СССР, так и лидерами США, а также лидерами стран, входящих в НАТО.

Следуя содержательной канве размышлений А.Д. Богатурова о глубинных, фундаментальных методологиях, концепциях, практиках 70–80-х годов XX века, всей второй половины ушедшего века, я формирую тезис о реальном и доминирующем императиве, сохранившем в значительной степени, мир и безопасность как для XX века, так и для XXI века. В определении А.Д. Богатурова, это феномен — «солидарная культура компромисса»², который более полно назван им «*солидарная культура компромисса и согласованных действий*»³.

Я выделяю из этого глубокого и перспективного суждения именно категорию «**солидарная культура компромисса**», которую можно определить, в моей социологической интерпретации, так:

это состояние сознания, мотиваций и взаимодействий современного общества, ориентированного на предотвращение возможности глобальной ядерной войны через согласованные действия на основе добровольных договорённостей как среди своих сторонников, так и со своими оппонентами (сторонниками культуры смерти и культуры войны); на основе взаимных уступок по поводу общих интересов, терпимости, постепенности и диалога.

На рубеже XX и XXI веков (в 90-е годы XX века и первые три-четыре года XXI века) глобальные социальные, экономические, политические, военные взаимодействия людей, групп, государств с

¹ Богатуров А. Первый порядок эпохи ядерного оружия // Независимая газета. 2005. 20 июля. С. 11.

² Там же.

³ Там же.

действующим императивом *«солидарной культуры компромисса»* (по А.Д. Богатурову) дополнились и обогатились такой устойчивой традицией, как *«культура взаимной терпимости и этика компромисса»* (тоже по Богатурову)¹.

Не случайно с 1990 года по 2003 год между Россией и США в этот период заключено самое большое за последние 20 лет количество важных и сложных соглашений и договоров в сфере безопасности. И что особенно важно – в сфере ядерных вооружений и предотвращения каких-либо ядерных столкновений (по техническим, случайным и другим причинам).

Постепенно, с начала 90-х годов XX века, во взаимодействиях России с разными странами начала утверждаться новая тенденция. До этого времени характер отношений, характеризующийся как сотрудничество, солидарность (между группами, корпорациями, странами), как правило, строго не оформлялся и не детализировался в развёрнутых соглашениях, декларациях, договорах.

Новая тенденция проявилась как оформленное и зафиксированное *«партнёрство»* и *«стратегическое партнёрство»*.

На такой основе, в развитие и продолжение функционирования императива XX века *«солидарная культура компромисса»*, начал интенсивно формироваться динамичный императив XXI века *«стратегическая партнёрская культура компромисса»*.

Именно этот феномен как доброжелательная и универсалистская доминанта, как смысл дуальной позиции «компромиссность – справедливость» обусловил конструктивное и созидательное начало в новой Московско-Шанхайской модели миропорядка XXI века, в новом глобальном гуманитарном проекте мироустройства.

Рассмотрим более подробно социологический аспект функционирования каждого из феноменов: «партнёрство», «стратегическое партнёрство», «стратегическая партнёрская культура компромисса».

Партнёрство Социологический смысл феномена «партнёрство» может быть понят как один из видов взаимодействий между людьми, организациями, корпорациями, государствами, ориентированных на представление, поддержку, продвижение их целей, ценностей, интересов. По своей

¹ Богатуров А. Усталость от американской ответственности // Независимая газета. 2006. 11 сентября. С. 3.

структуре феномен «партнёрство» близок к структуре компромисса и, как правило, своим возникновением обязан наличию ситуации совместной деятельности нескольких субъектов. Их сотрудничество, солидаристские отношения на каком-то этапе взаимодействий потребовали закрепления намерений, стремлений в контракте (договоре, соглашении и т. д.), а также чёткости позиций, определения характера уступок в «общий котёл», которые обычно уточняются в ходе реального и сложного «торга».

И, конечно, следует фиксирование обязательств партнёров; уровня их ответственности; согласования процедуры самого партнёрства; его механизмов; способов оформления и присвоения каждым партнёром результатов совместной деятельности; участия в издержках, в преодолении последствий возникших рисков.

Примером закрепления смысла партнёрства, его содержания и структуры может быть названа *«Хартия российско-американского партнёрства и дружбы»*, подписанная 17 июля 1992 года в Вашингтоне президентами Б.Н. Ельциным и Дж. Бушем.

Это содержательный и многостраничный документ подробно и убедительно раскрывающий те социологические характеристики феномена «партнёрство», которые я выше уже изложил.

В преамбуле Хартии сжато представлен смысл партнёрства. «Российская Федерация и Соединённые Штаты Америки, стремясь обеспечить надёжную и прочную основу российско-американских отношений партнерства и дружбы, — заявили Б.Н. Ельцин и Дж. Буш-старший, — полагая, что рост благосостояния, процветание и безопасность демократической Российской Федерации и Соединённых Штатов Америки жизненно взаимосвязаны, заявляя о своей решимости строго придерживаться демократических принципов и практики, включая верховенство права и уважение прав человека и основных свобод, в том числе прав лиц, принадлежащих к меньшинствам, признавая значение прав личности в создании справедливого и процветающего общества, подтверждая приверженность целям и принципам Устава Организации Объединённых Наций, Хельсинкского Заключительного акта и последующих документов СБСЕ, желая построить демократический мир, который объединяет все сообщество демократических государств, отмечая свою особую ответственность как постоянных членов Совета Безопасности ООН за поддержание международного мира и безопасности, желая содействовать развитию свободных рыночных

отношений, экономическому возрождению и росту, а также более тесному экономическому сотрудничеству, торговле и инвестициям, выработали следующую Хартию российско-американского партнерства и дружбы»¹.

В самой Хартии три раздела, конкретизирующих основные линии партнёрства.

- **Демократия и партнёрство.**
- **Международный мир и безопасность.**
- **Экономика.**

Естественно сразу же возникает вопрос: что такое громадное и страшное произошло в отношениях между Россией и США, которые разумные и воспринятые отношения партнёрства и дружбы через 15 лет (по состоянию на 2008 год) перевернули почти на 180 градусов.

Вся эта глава учебного пособия — попытка понять смысл этой трансформации от президента США Дж. Буша-старшего к Дж. Бушу-младшему. *Здесь попытка понять и обосновать совокупность динамичных и эффективных Факторов, способных социологически содействовать предотвращению глобальной ядерной катастрофы.* Каждый Фактор по смыслу позитивен, доброжелателен, миролюбив и полностью вписывается в дуальную позицию: компромиссность — справедливость².

Ещё о партнёрстве. «Соглашение о партнёрстве и сотрудничестве, учреждающее партнёрство между Российской Федерацией, с одной стороны, и Европейскими сообществами и их государствами-членами, с другой стороны» интересно тем, что здесь в первой его статье очень чётко сформулированы цели партнёрства (а всего в Соглашении — 11 разделов и 112 статей).

«Настоящим учреждается партнерство между Россией, с одной стороны, и Сообществом и его государствами-членами, с другой стороны, — зафиксировано в статье 1 Соглашения. — Целями этого партнерства являются:

— обеспечение соответствующих рамок для политического диалога между Сторонами, способствующего развитию тесных отношений между ними в этой области;

¹ Хартия российско-американского партнёрства и дружбы // Внешняя политика и безопасность современной России: 1991—2002: Хрестоматия: В 4 т. Т. 4: Документы. М., 2002. С. 443, 444.

² Подробно они будут рассмотрены в последующих главах учебного пособия.

– содействие торговле, инвестициям и гармоничным экономическим отношениям между Сторонами, базирующимся на принципах рыночной экономики и, таким образом, поощрение устойчивого развития Сторон;

– укрепление политических и экономических свобод;

– поддержка усилий России по укреплению ее демократии, развитию ее экономики и завершению перехода к рыночной экономике;

– обеспечение основы для экономического, социального, финансового и культурного сотрудничества, базирующегося на принципах взаимной выгоды, взаимной ответственности и взаимной поддержки;

– поощрение деятельности, представляющей взаимный интерес;

– обеспечение соответствующих рамок для постепенной интеграции между Россией и более широкой зоной сотрудничества в Европе;

– создание необходимых условий для учреждения в будущем зоны свободной торговли между Россией и Сообществом, охватывающей в основном всю торговлю товарами между ними, а также условий для реализации свободы учреждения компаний, трансграничной торговли услугами и движения капитала»¹.

Таким образом, можно предложить определение категории «**партнёрство**» в такой формулировке:

это широкий и развивающийся корпус взаимодействий между гражданами, их объединениями, организациями, институтами, государствами, региональными сообществами и союзами государств и международными организациями ориентированных на: сотрудничество и солидарность в содействии общим целям, ценностям, идеалам, интересам; равноправие, диалог и компромиссы при решении спорных проблем; на закрепление в договорах и соглашениях исходных принципов каждого участника взаимодействия, обязательств перед другими субъектами взаимодействия и ответственности за все риски партнёрства.

¹ Соглашение о партнерстве и сотрудничестве, учреждающее партнерство между Российской Федерацией, с одной стороны, и Европейскими сообществами и их государствами-членами, с другой стороны // Там же. С. 379.

Стратегическое партнёрство

Динамику движения от партнёрства к феномену «стратегическое партнёрство» убедительно прокомментировал на примере отношений России и Китая на рубеже XXI века известный специалист по проблемам Азиатско-Тихоокеанского региона Геннадий Илларионович Чуфрин. «Этот путь объективно зафиксирован в совместных Декларациях, принимавшихся по итогам полутора десятка российско-китайских встреч на высшем уровне, состоявшихся в 1992–2006 гг., — поясняет Г.И. Чуфрин. — Если в его начале отношения между Россией и Китаем характеризовались в этих документах как *отношения между дружественными странами*, то в совместной Декларации 1994 г. они были расценены уже как «*конструктивное партнёрство*», а в совместной Декларации 1996 г. впервые был сформулирован тезис о том, что они вышли на уровень «стратегического партнёрства». В последующие годы принципы «стратегического партнёрства» получили дальнейшее развитие и конкретизацию. Так, на девятой встрече в верхах в Москве в 2001 г. был подписан Договор о добрососедстве, дружбе и сотрудничестве, который стал важнейшим документом в двусторонних отношениях России и Китая в новейшую эпоху, принятие к ратификации которого обеими сторонами заложило правовой фундамент доверительного партнёрства и стратегического взаимодействия между ними»¹.

Методологические и концептуальные основания в развитие «стратегического партнёрства» на примере отношений России и Китая в 2004–2005 годах рассмотрели Михаил Леонтьевич Титаренко, академик Российской академии наук, и Борис Николаевич Кузык, член-корреспондент Российской академии наук, в завершающем разделе «Возможные направления российско-китайского глобального партнёрства и соразвития» совместной книги «Китай — Россия — 2050: стратегия соразвития»².

Важная особенность итогов их исследований: они обосновали тенденцию дальнейшего развития феномена «стратегическое партнёрство» в новый институт «глобальное партнёрство».

¹ Чуфрин Г.И. Российско-китайское стратегическое партнёрство в настоящем и будущем // Китай в XXI веке: Глобализация интересов безопасности. М., 2007.

² Кузык Б.Н., Титаренко М.Л. Китай — Россия — 2050: стратегия соразвития. М., 2006. С. 563–574.

На опыте взаимоотношений России и Китая в 1994–2005 годах получается такая динамика (см. схему 10).

Схема 10. Динамика трансформации феномена «партнёрство» в российско-китайских отношениях 1994–2005 годов

(Итоги исследований Г.И. Чуфрина, М.Л. Титаренко, Б.Н. Кузика)

Периоды	Смысл	Динамика партнёрства
1994–1995		Конструктивное партнёрство
1996–2001		Стратегическое партнёрство
2002–2003		Доверительное партнёрство
2004–2005		Глобальное партнёрство

Источники: *Чуфрин Г.И.* Российско-китайское стратегическое партнёрство в настоящем и будущем // Китай в XXI веке: глобализация интересов безопасности. М., 2007. С. 313–314; *Кузык Б.Н., Титаренко М.Л.* Возможные направления российско-китайского глобального партнёрства и соразвития // *Они же.* Китай – Россия – 2050: стратегия соразвития. М., 2006. С. 563–574.

Интересны аргументы, которые обосновали М.Л. Титаренко и Б.Н. Кузык для разьяснения своих гипотез по поводу связи двух феноменов: «стратегическое партнёрство – глобальное партнёрство».

Позитивное влияние практик сотрудничества России и Китая в ООН, ШОС и многих других международных организациях¹.

Позитивный опыт взаимодополняющего сотрудничества «в деле соразвития России и Китая, Дальнего Востока нашей страны и Северо-Восточного КНР»².

Взаимная «готовность оказывать поддержку друг другу в вопросах суверенитета и сохранения территориальной целостности»³.

Оформление и артикулирование в «Совместной декларации о международном порядке в XXI веке» (подписана в Москве 1 июля

¹ *Кузык Б.Н., Титаренко М.Л.* Китай – Россия – 2050: стратегия соразвития. М., 2006. С. 565.

² Там же.

³ Там же.

2005 года) важного и исключительно актуального круга «совпадающих взглядов России и Китая по основополагающим вопросам современного мироустройства. В этом документе очерчиваются контуры общего видения перспектив развития человечества. Стороны подтвердили свою приверженность формированию нового справедливого и рационального миропорядка, который должен основываться на примате международного права, многосторонних подходах, равенстве и взаимном уважении, повышении миротворческой роли ООН. И Россия, и Китай единодушно выступают против двойных стандартов в подходе к решению международных проблем, считают недопустимыми претензии на монополию в международных делах, навязывание извне моделей общественного развития, разделение стран на ведущие и ведомые»¹.

Сущностные характеристики стратегического партнёрства, соединяющие традиционность и новизну, перспективность в отношениях чётко сформулированы в «*Декларации о стратегическом партнёрстве между Российской Федерацией и Республикой Индией*», подписанной 5 октября 2000 года в г. Дели Президентом России В.В. Путиным и премьер-министром Республики Индии А.Б. Ваджпаи.

«Российская Федерация и Республика Индия, — отмечается в Декларации, — в дальнейшем именуемые Сторонами,

исходя из заинтересованности и впредь укреплять их традиционно тесные и дружественные связи к взаимной выгоде,

опираясь на свой богатый и плодотворный опыт сотрудничества в различных областях, накопленный за полувековой период, прошедший после установления между ними дипломатических отношений,

подчеркивая основополагающее и непреходящее значение Договора о дружбе и сотрудничестве между Российской Федерацией и Республикой Индией от 28 января 1993 г., заключенного в продолжение двустороннего Договора о мире, дружбе и сотрудничестве от 9 августа 1971 г., Декларации о дальнейшем развитии и укреплении сотрудничества между Российской Федерацией и Республикой Индией от 30 июня 1994 г., а также Московской декларации о защите интересов многонациональных государств от 30 июня 1994 г.,

¹ Кузык Б.Н., Титаренко М.П. Китай — Россия — 2050: стратегия соразвития. С. 566.

будучи убежденными, что дальнейшее всеобъемлющее развитие их двусторонних связей способствовало бы прогрессу и процветанию обоих государств, а также закреплению позитивных тенденций в мире в целом,

стремясь придать многогранным двусторонним отношениям качественно новый характер и долгосрочное измерение и активно развивать их в политической, экономической, торговой, научной, технической, культурной и других областях в предстоящие годы и в XXI веке,

исходя из убеждения в необходимости построения многополюсной структуры мира на основе суверенного равенства всех государств и народов, демократических ценностей и справедливости,

подтверждая свою приверженность общим идеалам мира, демократии, верховенству закона, правам и основным свободам человека, ненасилию и секуляризму,

осознавая свою особую ответственность в качестве крупнейших многонациональных, многоязычных и поликонфессиональных государств,

движимые желанием внести совместный вклад в укрепление международного мира и безопасности, демократизацию международных отношений, а также в дело содействия установлению нового, справедливого и стабильного мирового порядка,

вновь подтверждая свою приверженность целям и принципам Устава Организации Объединенных Наций,

заявляют о нижеследующем:

1. Стороны настоящим провозглашают установление между собой отношений стратегического партнерства. Основывающееся на взаимопонимании и укоренившемся доверии друг к другу, оно предполагает вывод их многогранных связей на еще более высокий качественно новый уровень и в то же время придание им характера особо тесного и динамичного сотрудничества как в области двусторонних отношений, так и на международной арене.

2. Стратегическое партнерство между Сторонами основывается на принципах суверенитета, равенства и территориальной целостности государств, невмешательства в их внутренние дела, взаимного уважения и взаимной выгоды»¹.

¹ Внешняя политика и безопасность современной России: 1991–2002: Хрестоматия: В 4 т. Т. 4. С. 511.

С учётом рассмотрения особенностей функционирования феномена «**стратегическое партнёрство**», его роли в становлении новой модели мироустройства XXI века (Проекта России) как социологическую категорию феномен можно определить так —

это оформленная долгосрочная программа: достижения и корректировки как общих согласованных целей, идеалов, ценностей и главных интересов каждого партнёра, так и сопоставимой с Программой оценки средств, ресурсов и легитимных технологий, выбранных для достижения общих целей; анализа и учёта стратегических рисков на всех этапах функционирования партнёрства; осуществления самокритики и самоиронии в оценке достигнутых результатов; обеспечения эффективной адаптации всех звеньев процесса партнёрства с учётом изменений внутренней и внешней среды деятельности всех участников партнёрства.

Стратегическая партнёрская культура компромисса

Теперь необходимо более подробно рассмотреть контекст статьи А.Д. Богатурова «Первый порядок эпохи ядерного оружия», в которой им было рассмотрено понятие «*солидарная культура компромисса*».

Важно отметить ряд особенностей его статьи. Во-первых, А.Д. Богатуров говорит о «драме современного международного порядка» в 2005 году, которая «состоит в кризисе стратегической культуры ялтинско-потсдамской поры», а «упрочение» реального «современного миропорядка» безусловно «требует возвращения к солидарной культуре компромисса и согласованных действий»¹.

Для понимания условий «возвращения» А.Д. Богатуров сформулировал в 2005–2007 годах очень важные «*подсказки*», каждая из которых имеет самостоятельную научную ценность для моего исследования слабых взаимодействий, теории и методологии изучения Правил Игры.

1. А.Д. Богатуров сформулировал исключительно актуальный тезис, который «*подсказывает*» возможность в анализе и синтезе способов социологического предотвращения возможной ядерной войны в 2007 году многообразии антагонистических противоречий, подлежащих изучению, трансформировать в одно,

¹ Богатуров А.Д. Первый порядок эпохи ядерного оружия: Потсдамской конференции исполнилось 60 лет // Независимая газета. 2005. С. 11.

ключевое, идеологическое. «К 1970-м годам, — отмечает для нас, читателей из 2008 года, А.Д. Богатуров, — **идеология неприемлемости ядерной войны** как средства решения рядовых споров и разногласий прочно утвердилась в отношении между ядерными державами... Фактически установка ядерных держав на избежание ядерной войны создавала предпосылки для развития переговорной культуры, **стратегий компромисса**, регулирования международных отношений через право и нормотворчество»¹. (Выделено мною. — В.К.).

Я надеюсь, что путь «возвращения» солидарной культуры компромисса через *«идеологию неприемлемости ядерной войны»* и через *«развитие переговорной культуры, стратегий компромисса»* возможен и реален, востребован.

2. А.Д. Богатуров обращает наше внимание на волевые, нравственные основания поиска, обсуждения и принятия стратегий компромисса в сфере обеспечения национальной безопасности, основанные на деликатных аспектах Правил Игры. «Прежний порядок, — поясняет он, — создавали сильные, расчётливые и по своему очень циничные люди. Но им было присуще **обострённое чувство ответственности за собственную безопасность, которую они — может быть в силу непомерных собственных амбиций — не мыслили в отрыве от судеб остального мира»**². (Выделено мною. — В.К.).

3. Из сентября 2006 года А.Д. Богатуров делает очень важное уточнение для формирования Большого Компромисса XXI века, способного содействовать предотвращению возможной ядерной катастрофы: и опять через возвращение (естественно в новом, обогащённом и актуализированном виде — это мой тезис) утраченного. «В экстазе **«глобальной борьбы» с терроризмом**, — констатирует А.Д. Богатуров, — **оказалась утраченной культура взаимной терпимости и этика компромисса, на которых зиждился старый мировой порядок**. Современный мир более злобен и взаимно нетерпим, чем он был в эпоху зрелой конфронтации, по крайней мере, последней четверти XX века! Американская политика вызывает вне США такое же неподдельное раздражение, какое внутри Америки будит нежелание других народов безропотно принимать

¹ Богатуров А.Д. Первый порядок эпохи ядерного оружия: Потсдамской конференции исполнилось 60 лет // Независимая газета. 2005. С. 11.

² Там же.

американские рецепты решения мировых проблем»¹. (Выделено мною. — В.К.)

4. Из апреля 2007 года А.Д. Богатуров обозначил принципиально новое изменение среды, в которой могут функционировать «этика компромисса», «стратегия компромисса», «солидарная культура компромисса» (в трансформированном виде от XX века; с преобразованием и адаптацией для реальностей весны 2008 года). «Развёртывание ПРО американцами, — справедливо, по моему мнению, утверждает А.Д. Богатуров, — подрывает ключевой принцип стратегической стабильности — принцип согласия на взаимную уязвимость»².

Концептуальные основания кардинального изменения среды для поиска возможных компромиссов между Россией и США по поводу приближения к границам России систем ядерного оружия США содержатся, по мнению А.Д. Богатурова, в приближении к сфере бескомпромиссного. Разногласия «Москвы и Вашингтона в вопросах глобальной стабильности — в столкновении естественного желания россиян, — поясняет А.Д. Богатуров, — сохранить основы “безопасности и стабильности для всех” (при всех её огрехах и условностях) и стремления подменить её “безопасностью и стабильностью для своих”»³.

5. В мае 2007 года Алексей Демосфенович Богатуров обосновал оригинальные и фундаментальные положения о современном научном дискурсе, посвящённом новому мировому порядку, об основах восприятия статуса компромиссологии (это моя интерпретация) в структуре научного знания XXI века. Я отношу эти соображения к социологии компромисса.

А.Д. Богатуров предложил новое понимание главных смыслов, обозначенных в выступлении Президента России Владимира Владимировича Путина на рабочей встрече 26 июня 2006 года с послами и представителями России в Министерстве иностранных дел на Смоленской площади (Москва)⁴.

¹ Богатуров А. Усталость от американской ответственности: В экстазе глобальной борьбы с терроризмом оказались утраченными культура взаимной терпимости и этика компромисса // Независимая газета. 2006. 11 августа. С. 3.

² Богатуров А. Принцип согласия на взаимную уязвимость подорван: Попытка США защититься от региональной угрозы ускоряет распад глобальной стабильности // НГ Дипкурьер. 2007. 16 апреля. № 7. С. 13.

³ Там же. С. 14.

⁴ Богатуров А. Настоящая доктрина // НГ Дипкурьер. 2007. 28 мая. № 9. С. 13, 23.

О содержании и размышлениях А.Д. Богатурова по поводу «настоящей доктрины», предложенной В.В. Путиным, позволяют размышлять уже названия разделов его статьи.

- **Соразмерная ответственность.**
- **Деидеологизация по Путину.**
- **Смысл диверсификации.**
- **Усложнение мировидения.**
- **Источники угроз.**
- **Вклад в формирование международной повестки.**
- **Управляемый антиамериканизм.**
- **К мышлению глобальными категориями.**

Для целей моего исследования процесса институционализации компромиссного, роли и места институциональной социологии в мировом научном дискурсе, её статуса в мировом научном знании я выделю только три тезиса А.Д. Богатурова.

Во-первых, А.Д. Богатуров особенно обстоятельно и в самом начале своего исследования отметил, что в «июньской речи 2006 года международные ориентиры России были впервые за 15 лет привязаны не к странам, а к широкой глобальной проблематике.

В этом смысле доктрину приведения политического влияния России в соответствие с ее экономическими возможностями можно считать первой глобальной доктриной Российской Федерации – насколько, конечно, вообще о таковой уместно говорить с учетом хрупкости хозяйственного подъема в стране. Это новое понимание роли России в глобальной политике спустя менее года эхом прозвучало в преамбуле первого в истории официального Обзора внешней политики Российской Федерации, который был опубликован Министерством иностранных дел 28 марта 2007 года. В тексте этого документа тема «сильной и более уверенной в себе России» оказалась уже сквозной.

Более того, и по форме новая концепция была и первой для России «настоящей доктриной» в общемировом смысле слова, – констатировал А.Д. Богатуров. – Она представляла собой не пространственный министерский доклад (какими были официальные доктрины 1992 и 2000 годов), а относительно краткий текст, немногие положения которого были поданы нарочито крупно.

Позднее положения июньской речи действительно дополнялись и конкретизировались помимо Обзора внешней политики в материалах ежегодной «большой пресс-конференции» президента с

представителями российских и иностранных СМИ 1 февраля 2007 года и в Послании президента Федеральному Собранию 26 апреля 2007 года»¹.

Во-вторых, в «содержательных новациях» предложенных В.В. Путиным в 2006–2007 годах А.Д. Богатуров отметил новое качество «компромиссности» и реализма на примере обогащения и усложнения дискурса по проблемам «мировидения» (термин А.Д. Богатунова).

По мнению А.Д. Богатунова «документы показывают, насколько усложнилось российское мировидение в целом. Напряженное отношение к глобализации как процессу неодолимому, но направляемому из США, и потенциально подрывающему международные позиции России, сменилось сдержанно позитивной оценкой. Признается, что глобализация ведет к “более равномерному распределению ресурсов влияния и экономического роста, закладывая объективную основу для многополярной конструкции международных отношений”»¹.

В-третьих, считаю исключительно важным тот факт, что А.Д. Богатуров в отдельном разделе своего исследования «*Вклад в формирование международной повестки*» констатировал реальность продвижения России к эффективному участию в формировании и корректировке Правил Игры при создании Повестки Дня для мирового сообщества на XXI век.

Российское руководство, отмечает А.Д. Богатуров, «во многом тоже впервые, — фиксирует он, — смогло обрисовать оптимальный для него вариант принятия международных решений. **В июньской речи Путин предложил российской дипломатии «не просто участвовать в работе по «глобальной повестке», но и вносить реальный вклад в ее формирование».** Добиваться этого предстоит через оказание поддержки идее “коллективного лидерства ведущих государств, объективно несущих особую ответственность за положение дел в мире”. В этом смысле основным средством решения мировых проблем является многосторонняя дипломатия.

С этой мыслью в документах перекликается другая: “...речь идет об основанной на международном праве культуре международных отношений — без навязывания моделей развития и фор-

¹ Богатуров А. Настоящая доктрина... С. 23.

² Там же.

сирования естественного хода исторического процесса. И здесь особую роль приобретают вопросы демократизации международной жизни, новой этики общения государств и народов, а также расширения экономического и гуманитарного взаимодействия между странами»¹. (Выделено мною. – В.К.)

С учётом изучения всех тенденций, точек зрения на опыт, традиции и новации по проблемам партнёрства, стратегии, компромиссности, культуры компромисса, которые представлены в этой главе, я считаю возможным констатировать, что именно «стратегическая партнёрская культура компромисса» в XXI веке может достойно и эффективно соединить традиции и новаторство, реально продолжить миссию «солидарной культуры компромисса».

Определение социологической категории «**стратегическая партнёрская культура компромисса**», в рабочем плане, может быть изложено так:

это конструктивное, творческое состояние сознания общества XXI века, его мотивации и чёткая, обоснованная ориентированность: на культуру жизни; на предотвращение возможности глобальной ядерной катастрофы через оформленную долгосрочную программу достижения согласованных целей и ценностей каждого гражданина, всех народов и государств, включающую устойчивый и долговременный мониторинг необходимых средств и ресурсов, всех видов рисков; на постоянную адаптацию всех звеньев процесса достижения общих интересов с учётом изменений внешней и внутренней среды.

Категория «**глобальный гуманитарный стратегический компромисс**» (с учётом ранее обоснованного мною понятия «гуманитарный стратегический компромисс») может быть определена:

как взаимодействия различных моделей мироустройства XXI века (Проекта России, Проекта США и других), различных моделей мирового порядка (Московско-Шанхайской модели и других); как реальные продуктивные тенденции к оптимальному разрешению антагонистических и неантагонистических противоречий; как позитивная динамика формирования альянсов цивилизаций; как становление глобальной, региональной, национальной и личной безопасности каждого человека, каждой семьи, каждого народа, каждого государства.

¹ Богатуров А. Настоящая доктрина... С. 23.

Вдохновляют и обнадёживают оригинальные и содержательные выступления участников заседания Клуба «Красная площадь» по теме «**Культура жизни: идеология добрососедства**», которое состоялось в Москве 20 сентября 2006 года.

Тематика самих выступлений, а состав их авторов великолепен, представлена в журнале с духоподъёмным названием: «*Культура жизни против культуры смерти: Российский идеал межнациональной симфонии*».

В журнале (содержание) три раздела: культура жизни; «другие» и «мы», мир и мы (см. вставку 1).

* * *

От предварительного подведения итогов социологического изучения становления теории и методологии социологии компромисса, его институтов, которые я начал в третьем разделе моей книги, можно и необходимо переходить к обоснованию возможной программы действий в 2010 году, в последующие годы.

Именно гуманитарная компонента экономического измерения глобальной безопасности, содержания и структуры кризисных перемен 2008—2010 годов, сути глобальной структурной гуманитарной революции позволяет, по моему мнению, предложить стратегию и тактику, операциональные технологии, механизмы достижения созидательного, благодатного результата от кризисных перемен с оптимальными, приемлемыми издержками через компромисс, культуру компромиссного.

Уже предложенные читателям содержательные итоги моих социологических исследований в первом и втором разделах в восьмой и девятой главах третьего раздела этой работы позволяют оформить определённую последовательность смыслов основных уроков кризисных перемен.

Урок первый.

Социологический смысл финансового кризиса 2008 года может быть определён как гуманитарное выражение действительно Глобальной Игры народов практически всех стран мира с мировой финансовой олигархией, с мировой правящей странами клановой частью граждан.

Эти правящие кланы, связанные финансовыми операциями граждане, начали реальную глобальную финансово-экономическую войну против народов всех стран за власть, за сохра-

Вставка 1

КУЛЬТУРА ЖИЗНИ ПРОТИВ КУЛЬТУРЫ СМЕРТИ РОССИЙСКИЙ ИДЕАЛ МЕЖНАЦИОНАЛЬНОЙ СИМФОНИИ

Материалы к заседанию клуба «Красная площадь»

20 сентября 2006 г.

«Культура жизни: идеология добрососедства»

СОДЕРЖАНИЕ

КУЛЬТУРА ЖИЗНИ*Александр Архангельский*

Кто мы, откуда, куда и зачем 5

Олег Генисаретский

Жизнеспособность и наследие 8

Сергей Градировский

Будущая национальная идентичность 12

Этнический фактор в нациостроительстве 17

Александр Неклесса, Вадим Цымбурский

Культура жизни 28

Владимир Слуцкер

Национальные ценности и национальный вопрос 33

Виталий Третьяков

Бесхребетная Россия. Будущее Государства Российского
как проблема 35

Валерий Федоров

Уроки Кондопоги 40

Кондопога, далее везде 42

Шариф Шукуров

Ксенофилия 45

«ДРУГИЕ» И «МЫ»*Дмитрий Андреев*

Какая идеология нужна России? 52

Лев Аннинский

Нехазарские страсти 59

Сергей Арутюнов

О Кавказе с пристрастием 63

Борис Дубин

Мы как данность 66

Россия и другие 68

Валерий Соловей

Трансформация русской идентичности и ее стратегические
последствия 74

<i>Валерий Тишков</i>	
Что провоцирует нетерпимость	79
МИР И МЫ	
<i>Александр Игнатенко</i>	
Кровавая дорога в рай	87
<i>Алексей Малашенко</i>	
Сохранить идентичность	87
<i>Борис Межуев</i>	
Метафора революции	89
<i>Сергей Переслегин</i>	
Русский Мир: проектная составляющая	99
<i>Найелл Фергюсон</i>	
Мир без гегемона	101
Источник: Журнал «Красная площадь». 2006. Т. 2. № 1. С. 3, 4	

нение своего права управлять миром и полностью присваивать себе результаты во всех сферах деятельности, жизнеобеспечения людей.

Народы мира практически во всех странах начали в 2008 году свою Глобальную Игру по новым, своим правилам, по своей Повестке Дня.

Первым пунктом народы мира в Повестке Дня на 2008 год обозначили глобальную процессуальность: они отказали в доверии финансовым субъектам (банкам, ипотечным корпорациям, страховым компаниям и т. д.).

Урок второй.

Народы мира именно в 2008 году доказательно и повсеместно идентифицировали смысловое, институциональное, экономическое единство мировых правящих структур, глобальных финансовых систем с транснациональными сетями международного терроризма, организованной преступности; с национальными коррупционными конгломератами.

Моментом истины стали трагические события 8 августа 2008 года в Южной Осетии.

Урок третий.

В новой Глобальной Игре, в которой главным субъектом являются народы, тем не менее, есть два партнёра — два игрока (как

минимум). Другим субъектом Глобальной Игры стали, не по своей воле, финансовые кланы и конгломераты террористов, преступников, коррупционеров.

Опыт 2008 года обозначил *объективно* самое слабое, уязвимое место второго игрока (финансовых кланов с их соратниками: террористами, преступниками, предателями – коррупционерами).

Я называю в их позиции такие фундаментальные характеристики: несправедливость и антисправедливость; нечестность и ложь; некомпромиссность и бескомпромиссность; недоверие и предательство; недостойнство и рабство.

Важной характеристикой игроков, ведущих свою Большую Игру против России, против народов мира, является особое «секретное оружие»: небезопасность, недоверие, несправедливость, неправда, нечестность, неопределённость.

Смысл действий главного игрока – в ориентированности субъекта Глобальной Игры в финансовой, экономической сфере в условиях кризисных перемен – на достойную, честную, справедливую Победу. Социологический смысл этой Победы через Глобальный Компромисс в том, что и другой игрок (финансовые кланы мира) не проиграет: с 2008 года началась Глобальная Игра, итог которой не равен нулю. Это значит, что другой игрок (проигравший) не уничтожается, он тоже может считать себя непроигравшим. Но Игра теперь ведётся по правилам, которые разрабатывают Народы Мира, которые контролируют Народы Мира.

Эти три урока основаны на изучении только стартового этапа кризисных перемен.

Глава 10

Виды компромиссов с учётом времени, пространства и масштаба для Объекта Компромисса

Важным и естественным продолжением изучения институтов, институционализации компромиссного (анализ) является деятельность, ориентированная на развитие и углубление, актуализацию и востребованность теории и методологии компромисса. Здесь синтез, здесь движение к инновациям.

Поэтому дальнейшая эволюция социологического компромиссологического дискурса продолжается в направлении изучения главного вопроса: как может быть обоснован оригинальный статус научности и фундированности социологии компромисса в научном знании XXI века.

Здесь же, по существу, параллельно, исследуются актуальные методологические и теоретические проблемы:

- как теоретически выстроены онтологические, гносеологические и эвристические основания теории компромиссного;
- в чём источники динамики компромисса и способы функционирования самокритики и самоиронии во времени и пространстве компромиссного;
- как работают механизмы связи и переноса – от практики компромиссного к теории компромиссности, от теории компромисса – к практикам компромиссности, к инновациям, к методологии компромисса через дуальную созидающую и объединяющую позицию «компромиссность – справедливость».

Таким образом, противостояние в 2000–2010 годах не-Западного проекта мироустройства (Проекта России) и Западного проекта мироустройства (Проекта США) изначально приобрело сугубо антагонистический характер, бескомпромиссный по своей сути – как я уже показал в предыдущих главах.

Исходный тезис в этом противостоянии: Россия, её народ, её Президент Дмитрий Медведев вели и ведут глобальную интеллектуальную работу, как внутри страны, так и вне страны, по разъяснению, объяснению Позиции России, ориентированной на поиск компромиссов; на смягчение напряжённости во взаимодействиях не-Запада и Запада.

И такой компромисс возможен, его можно найти, если искать будут все стороны, вовлечённые во взаимодействия по линии Проект России – Проект США, я в этом уверен. Я верю в компромисс.

В предыдущих главах мною были уже рассмотрены некоторые методологические и теоретические подходы, способствующие как смягчению остроты и агрессивности таких противоречий, так и возможности их эволюционной трансформации в небескомпромиссные ситуации, в некомпромиссные ситуации. В такой стадии терпимость, диалог, сотрудничество, солидарность, доверие «работают» на обе стороны более согласованно и продуктивно.

Для дальнейшего исследования возможностей влияния на разрешение антагонистических противоречий через опережающие компромиссы, через взаимодействия выделим один наиболее глубокий и устойчивый, «неподдающийся» аспект Западной модели мироустройства. Основанием для такого «выделенного» я полагаю возможным предложить феномен *«идеология миропорядка как политическая философия Запада»*.

Необходимо обратить внимание на интересные, глубокие, перспективные суждения о противостоянии «не-Запада» и «Запада» предложенные членом палаты лордов британского парламента, профессором Уорвикского университета Робертом Скидельским. «Только Запад обладает полностью разработанной идеологией миропорядка, – констатирует Р. Скидельский. – Среди её оснований – свободная торговля в экономике, глобальное управление посредством многосторонних институтов в политике, развитие институтов демократии и прав человека во внутренней политике... Итак, именно это отсутствие альтернативного видения миропорядка и позволяет западным лидерам без всякого лицемерия говорить о “международном сообществе”... До тех пор пока “не-Запад” не выработает своей политической философии, западная гегемония сохранится»¹.

Этот блестящий анализ власти идей в современном мире, осуществлённый Робертом Скидельским, заставляет думать и работать.

Итог: *в противовес полностью разработанной западной идеологии и философии миропорядка, мы предложили полностью разработанную идеологию и политическую философию новой модели мироустройства.*

Теперь, в последующих главах можно более конкретно и предметно рассмотреть методологические, теоретические и практические аспекты возможного влияния на желательный характер разрешения антагонистических противоречий Проекта России и Проекта США через возможность продвижения к механизмам и технологии идеологического компромисса между идеологиями, имеющими антагонистическую оппозицию по линии: «компромиссность – бескомпромиссность».

Есть основания, по моему мнению, обозначить совокупность теоретических и практических действий Президента России Вла-

¹ Скидельский Р. Власть идей // Ведомости. 2006. 4 июля. С. А4.

димира Путина в 2006–2008 годах, Президента России Дмитрия Медведева (2008–2010 гг.), а также новые разработки Р.Г. Яновского, А.С. Капто, Э.Г. Кочетова, С.Е. Кургиняна, научной школы В.Н. Кузнецова, научной школы журнала «Эксперт» и многих других учёных формирующимся Российским Геокультурным Созидающим Проектом XXI века – Возрождение России (см. схему 11).

Определённо необходимо сказать, что выделенный мною Проект один из многих различных Проектов Возрождения России, которые имеют свои достойные обоснования для исследования, обсуждения и проведения в жизнь¹.

Особенностями предложенного Проекта (см. схему 11) являются следующие положения:

– ключевым фактором обозначена Общенациональная Цель, которая ориентирована на каждого человека. Однако она не может быть даже частично осуществлена без конкретного созидающего участия самого человека.

Здесь важно отметить, что на этапе возрождения России (2007–2010 годы) смысл и содержание Общенациональной Идеи практически полностью совпадают с Общенациональной Целью (позиция 1 на схеме 11);

– практически впервые в истории российских общественных наук «выстраивается» инновационный гуманитарный Проект сохранения и развития России на собственной концептуальной (Московско-Шанхайская модель миропорядка: позиция 11 на схеме 11)² и методологической (геокультурная парадигма: позиция 10 на схеме 11)³ базе;

– в качестве технологии, методики, механизмов соединения усилий отдельных людей для блага Отечества, для соединения усилий конкретных людей, партий, конфессий, структур власти, для продуктивного их взаимодействия с Президентом России вы-

¹ *Кочетов Э.Г.* Российский интеллектуальный подъём: Формы, маршруты, этапы: К вопросу о механизме «работы» парадигмальной связки «геоэкономика – глобалистика – гуманитарная космология: Доклад // НАВИГУТ. 2007. № 2; Проект Россия. М., 2007; Введение в будущее: Мир в 2020 году. М., 2007; *Явлинский Г.* Перспективы России: Экономический и политический взгляд. М., 2006.

² *Кузнецов В.* Новая Московско-Шанхайская модель миропорядка в контексте единой гуманитарной парадигмы (геополитической, геоэкономической, геокультурной): Социологический аспект // Безопасность Евразии. 2006. № 2.

³ *Кузнецов В.Н.* Геокультура: Основы геокультурной динамики безопасности в Мире XXI: Культура–Сеть. М., 2003.

**Схема 11. Российский Социологический Геокультурный
Созидающий Проект XXI века – Возрождение России
(Проект В.В. Путина)**



ступает российский стратегический компромисс по общезначимому для всех основанию — обеспечение безопасности каждого человека, каждой семьи, общества и государства (позиция 3 на схеме 11)¹;

— в рамках геокультурного подхода к изучению идеологий были привлечены возможности достижения идеологического компромисса между всеми идеологиями, которые представлены в России (кроме идеологий коррупционности, терроризма и организованной преступности). Позитивный результат, полученный по итогам исследований позволил мне конкретно обозначить формирующуюся российскую объединяющую государственническую, патриотическую идеологию (позиция 2 на схеме 11). Берусь утверждать, на основе итогов исследований, что без такой национальной идеологии практически невозможно позитивно соединить усилия отдельных людей, институтов, общества и власти в работе по достижению Общенациональной Цели и Общенациональной Идеи²;

— именно под влиянием формирующейся национальной идеологии может быть востребован и осуществлён стратегический общероссийский, евразийский опережающий и предотвращающий компромисс (позиция 3 на схеме 11), катализатором и творцом которого конкретно может выступить культура идеологического компромисса;

— одной из самых трудоёмких работ конкретного человека, российского общества в нашем Проекте является «создание», «усвоение» и «развитие» нового мировоззрения XXI века (позиция 4 на схеме 11). Исследования становления новой Московско-Шанхайской модели миропорядка (позиция 11) геокультурной парадигмы (позиция 10), Общенациональной Цели (позиция 1) и национальной идеологии (позиция 2) показали, что они могут быть осуществлены только при наличии современного мировоззрения³.

¹ Кузнецов В. Культура компромисса: О смыслах Повестки Дня для Президента Страны — 2008 и Каждого Гражданина в России // Безопасность Евразии. 2006. № 4.

² Кузнецов В.Н. Российская идеология 21: Опыт социологического исследования формирования российской идеологии XXI века. М., 2004.

³ Яновский Р.Г. Мировоззрение XXI века как фундаментальная научная проблема: Материалы к докладу на заседании «круглого стола» // Безопасность Евразии. 2005. № 2; Кузнецов В.Н. Московско-Шанхайская модель миропорядка и создание мировоззрения XXI века: социологический аспект // НАВИГУТ. 2006. № 3.

Таким образом, можно предположить, что Российский Геокультурный Созидающий Проект XXI века – **Возрождение России** реально становится интеллектуальным, информационным и организующим ядром для единения народов России, для единения народов мира на основе культуры глобального стратегического гуманитарного компромисса (позиция 7).

Продолжим изучение схемы 11. Её инновационный характер задаёт мощный импульс для интеллектуального, идеологического обеспечения гуманитарных инноваций¹.

Выделим также особенности гуманитарных инноваций в контексте становления Российского Геокультурного Созидающего Проекта XXI века.

Для уточнения и формулирования самих особенностей обратимся к логике обоснования инновационного прорыва для России в XXI веке, предложенной известным математиком Г.Г. Малинецким в выступлении на Евразийском Конгрессе «Общество знаний: партнёрство культуры, науки и образования для инновационного развития» (Москва, декабрь 2005 г.)².

Ключевая инновация, по мнению Г.Г. Малинецкого, для России: «увидеть свой путь и своё будущее»³. Основное, исключительное значение нашего Проекта (схема 11) – содействовать каждому человеку, каждому звену власти, всем общественным организациям в соединении усилий для создания достойного будущего.

И главное – в моделях, в Проектах России самое важное, как отмечает Г.Г. Малинецкий, «это смысл и ценности»⁴. Способ их создания и усвоения – «нужно отрефлексировать и обрести свои смыслы и ценности»⁵.

¹ Кузнецов В.Н. Социология гуманитарных инноваций: О необходимости и возможности строительства российской гуманитарной инновационной сети (РИГИС) // Безопасность Евразии. 2004. № 4; *Он же*. Социология становления евразийской безопасности как глобальная гуманитарная инновация XXI века: Геокультурный аспект: Доклад. М., 2005.

² Малинецкий Г.Г. Осознание своих смыслов и инновационный прорыв – надежда мира России // Евразийский информационный и библиотечный конгресс «Общество знаний: Партнёрство культуры, науки и образования для информационного развития». М., 2007.

³ Там же.

⁴ Там же.

⁵ Там же.

Анализ содержания и структуры нашего Проекта (схема 11) показывает, что на каждом этапе становления Проекта человек «рефлексирует и обретает» сугубо свои ценности и смыслы: и, прежде всего, на основе участия в решении проблем личной, общественной и государственной безопасности; методологии и теории культуры развития России (позиция 8).

Речь идёт о геокультурной парадигме. В центре её содержания — человек, его цели, идеалы, ценности; смысл его жизни; сотрудничество и доверие; терпимость и ответственность.

Способом инновационной реализации новой гуманитарной парадигмы определены институционально-сетевые методологии и высокие гуманитарные технологии.

Именно новые фундаментальные инновационные разработки российских учёных — обществоведов позволили соединить риски, неопределённость, нелинейность, сетевой подход в интересах обеспечения безопасности общества знаний.

Согласитесь, уважаемые коллеги, что актуален и другой вопрос: какие опасности и трудности оформились или возникают для общества знаний?

Сначала тенденции.

В ежегодном докладе за 2005 год Стокгольмского международного института исследований проблем мира (СИПРИ) обоснована и представлена тревожная тенденция: по сравнению с 2003 годом за 2004 год всемирные расходы на вооружение выросли на 8 процентов и составили сенсационную сумму в 1,035 триллиона долларов. На каждого человека, живущего на Земле, израсходовано в прошлом году на оружие 162 доллара¹.

Динамика впечатляющего роста военных расходов США, ряда ведущих стран Азии и Европы, Австралии показана в табл. 8.

- События 2005 года (продолжение войны США и ряда стран мира против народов Ирака; террористические акты в Англии, Саудовской Аравии, Иордании; выступления молодёжи осенью во Франции) обозначили устойчивую тенденцию действий отдельных государств, международного терроризма, организованной преступности против общества, отдельных стран и против конкретных мирных людей.

¹ SIPRI Yearbook 2005: Armaments, Disarmament and International Security. N. Y., 2005.

Таблица 8. **Динамика военных расходов некоторых стран (2003–2004 гг.)**
(в миллиардах долларов США)

№	Страны	2004 г.	2003 г.
1.	США	455,3	414,4
2.	Великобритания	47,4	51,1
3.	Франция	46,2	45,4
4.	Япония	42,4	42,7
5.	Китай	35,4	33,1
6.	Германия	33,9	34,8
7.	Италия	27,8	27,6
8.	Россия	19,4	18,5
9.	Саудовская Аравия	9,3	18,8
10.	Южная Корея	15,5	14,9
11.	Индия	15,1	12,7
12.	Израиль	10,7	10,0
13.	Канада	10,6	10,0
14.	Турция	10,1	10,3
15.	Австралия	10,1	9,7

Источник: SIPRI Yearbook. 2005. P. 318.

- К пониманию роли бедности, плохой экологии, недостаточного образования добавилась новая тревожная тенденция: начинает формироваться новое неравенство в доступе к источникам знаний.

Речь идёт о конкретных базах знаний, в которых *знание оцифровано*. Таким образом, образуется ещё одно «несправедливое неравенство – цифровое».

Безусловно, с учётом некоторых новых позитивных и негативных тенденций важен вопрос о разработке подходов и технологий преодоления имеющихся опасностей обществу знаний и возникающих.

Обстоятельное изучение наиболее востребованных методологий и технологий обеспечения безопасности человека, народов и общества выявили три фундаментальных аспекта этой проблемы.

Речь идёт о важности нового мировоззрения; о динамике личного и общественного сознания; об осмыслении общенациональных целей, идеалов и ценностей; о формировании российской идеологии консолидации.

В итоге Отделение общественных наук РАН, многие учёные российских вузов осуществляют последовательную программу исследований.

Это Дело. Это стратегические инновации.

- Прежде всего, необходимо отметить разработки *Гуманитарного Стратегического манёвра*, в рамках которого были разработаны основания и технологии развития Культуры Мира и Культуры безопасности.

Эти статьи и книги, ведущиеся исследования складывают обоснование возможного проведения в 2010–2020 годах Десятилетия культуры безопасности. Смысл: устойчивое обеспечение безопасности общества знаний.

- Общественная, личная, национальная и государственная безопасность российского общества может быть обеспечена в контексте евразийской (азиатской и европейской безопасности: региональной безопасности) и глобальной безопасности XXI века.

Предварительные исследования выявили необходимость и возможность разработки *евразийского стратегического гуманитарного компромисса по вопросам безопасности каждого человека*.

Смысл: здесь фундаментальная инновация на основе стратегии развития человека как реальное обоснование безопасности общества знаний.

Особенность: последовательность движения от нового гуманизма (евразийского) к новой евразийской безопасности. Это инновационное развитие на основе культуры диалога.

- Особое значение для общества знаний имеет новая сфера духовной, интеллектуальной, идеологической безопасности.

Здесь осуществляется активная защита смыслов знаний.

Почему? Мы осуществили самые первые исследования по обеспечению безопасности общенациональных целей, идеалов и ценностей.

В ходе работы пришлось особое внимание уделить защите смысла жизни, исторической памяти, российской мечты.

Но в итоге возникла сетевая задача по предотвращению опасностей смыслам доверия и сотрудничества, ответственности и терпимости.

Особенно интересно то обстоятельство, что по отдельности эти смыслы весьма уязвимы: сами по себе они относятся к слабым взаимодействиям.

Их поддерживать, развивать может только объединяющая национальная идеология.

А методологией и технологией их инновационного развития становится культура предотвращения, культура диалога, культура компромисса.

Определённым социологическим обоснованием сопоставления смыслов феноменов, представленных в первом, втором и третьем разделах учебного пособия (теория, методология, институты компромисса, субъект компромисса, объект компромисса, среда и контекст компромиссного) могут быть предложены итоги уникальных исследований в уникальной трилогии Ульриха Бека: «Власть и её оппоненты в эпоху глобализма. Новая всемирно-политическая экономия» (2002); «Космополитический взгляд, или Мир – это Война» (2004); в соавторстве с Эдгаром Гранде «Космополитическая Европа» (2004)¹.

Основные смысловые блоки его трилогии можно, по-моему, представить в такой последовательности.

- В настоящее время «происходит – такова основная мысль этой книги – творческое разрушение легитимного миропорядка, при котором доминируют национальные государства»².

- Очевидным становится утверждение, что в эпоху вмешательства в пользу прав человека и продвижения демократии грани между миром и войной стираются: мир становится войной³.

- Замена Вестфальской системы миропорядка в Европе была обусловлена ужасами XX века. Новой моделью мироустройства для Европы XXI века становится «космополитический реализм»: по существу, это завершающий тезис всей трилогии Ульриха Бека (2002–2004 гг.)⁴.

Исключительно большое значение для моего исследования социологии компромиссного имеют итоги социологического изучения Ульрихом Бекем в первой книге «Власть и её оппоненты в

¹ *Beck U.* Macht und Gegenmacht im alobalen Zeitalter. Frankfurt a. M., 2002; *Beck U.* Der Kosmopolitische Blick order: Krieg ist Frieden. Frankfurt a. M., 2004; *Beck U., Grande E.* Kosmopolitisches Europa. Frankfurt a. M., 2004.

² *Бек У.* Власть и её оппоненты в эпоху глобализма: Новая всемирно-политическая экономия: Пер. с нем. М., 2007. С. 13.

³ *Beck U.* Der Kosmopolitische Blick order: Krieg ist Frieden. Frankfurt a. M., 2004.

⁴ *Beck U., Grande E.* Kosmopolitisches Europa. Frankfurt a. M., 2004.

эпоху глобализма» своей трилогии роли, места и динамики трансформации смысла феномена «игра», «Правила Игры», «Метаигра» на рубеже XX и XXI веков. У. Бек исследует генезис и перемены в оформленности Субъектов, Объектов Игры в пространстве и времени европейской и глобальной безопасности с учётом динамики рисков и влияния глобализации на взаимодействия игры, мировоззрения, власти, народов Европы в современном научном дискурсе.

Из многообразия его итогов исследований теории, методологии, технологий, механизмов Игры я выделю только те, которые рассматривают трансформацию самих Правил Игры, особенности Субъекта, Объекта Игры, их взаимодействий друг с другом и со Средой.

1. *Выполнение, изменение и нарушение Правил Игры. (По Беку.)*

- *«Вместе с глобализацией возникло новое пространство и новые рамки действия: политика вышла за пределы государств и границ, вследствие чего появились дополнительные игроки, новые роли, новые ресурсы, незнакомые правила, новые противоречия и конфликты. В старой игре у каждой шашки был только один ход. В новой игре за власть и господство этого уже недостаточно. К примеру, шашки, представляющие капитал, открывают для себя новую мобильность, напоминающую мобильность коня или ладьи в шахматах, т. е. в стратегическом качестве шашек и ходов появляются поразительные различия и странные поливалентности. Главное, однако, заключается в том, что старые и новые акторы должны сами находить в глобальном игровом поле или изобретать свои роли и ресурсы, следовательно, должны их определять и конструировать. Остаются неясными не только ходы, но и цели игры. При игре в шашки речь шла о том, чтобы побить все шашки противника. Если уподобить новую игру шахматам, то теперь задача заключается в том, чтобы дать мат королю. Но и тут нет уверенности, доведено ли дело до конца и закончена ли игра»¹.*

«В старой политической игре целью было национальное (социальное) государство: возможно большая безопасность для всех. Имеет ли это смысл сегодня? Сегодня имеет смысл достижение политической цели “социал-демократического столетия”... высшей меры социального равенства на основе национальной гомоген-

¹ Бек У. Власть и её оппоненты... С. 22.

ности. Сколько культурного разнообразия, сколько социального неравенства можно и нужно допустить? В старой, национально-интернациональной игре действовали правила международного права, вследствие чего во внутригосударственной сфере с гражданами можно было делать все, что угодно. Остаются ли эти правила еще в силе? Или давно уже применяется нечеткое правило ограниченного суверенитета: каждое государство в случае этнических чисток или грубого нарушения прав человека в отношении своих граждан должно считаться с «гуманитарным вмешательством» мирового сообщества на основе прав человека и гражданина мира? Могут ли председатели правительств, министры или послы, которые в своей стране грубо нарушают признанные в мире права человека своих сограждан, рассчитывать на дипломатическую неприкосновенность или же должны отдавать себе отчет в том, что в стране, куда они направляются с визитом, их арестуют и предадут суду?»¹.

«В старой игре действовали правила корректного поведения: кто при игре в кости выбрасывает “шесть”, пропускает ход, или же ходы удваиваются. Или действовало правило, когда после каждого хода наступает очередь ходить противнику, т. е. происходила смена играющих. Действует ли это правило сегодня? Или же при одних условиях, при одном раскладе сил действует, а при другом – нет? Кто решает, какие правила действуют, а какие нет? Политика в переходный период попадает в неопределенное положение *двойной контингентности*: неустойчивы ни старые, базисные институции и системные правила игры, ни специфические организационные формы и роли действующих сил; все это в ходе игры ломается, переписывается и согласовывается заново. Как далеко это может зайти, столь же неясно и зависит от случайных обстоятельств, как цели и альтернативы политики в целом»¹.

«Соль аргумента метаигры заключается в следующем: шансы игроков в значительной мере зависят от их самоидентификации и нового толкования политики. В них – предпосылка успеха. *Только* критика национально-государственной ортодоксии и новые категории, берущие на вооружение новый космополитический взгляд, открывают новые шансы в игре. Кто цепляется за старые догмы, применимые при игре в шашки (например, за фетиш суве-

¹ Бек У. Власть и её оппоненты... С. 23.

² Там же.

ренитета), будет обойден, обманут и даже не сможет пожаловаться на свою участь. Это *издержки*, которые за верность старым правилам игры в шашки платят одни государства другим — тем, которые сменили национальный взгляд на космополитический»¹.

• «...сила неолиберализма покоится на радикальном неравенстве относительно того, кто может нарушать правила игры, а кто нет. Изменение правил игры было и остается революционной привилегией капитала. Все остальные обречены соглашаться с этим. Национальный взгляд на политику (и методологический национализм политических наук) закрепляет это игровое превосходство — властное превосходство капитала, который вырвался из рамок национальной игры в шашки, но превосходство которого в значительной мере покоится на том, что государства за ним не следуют, а политика загнала себя в железный футляр национальной игры в шашки. Кто же в таком случае противостоит глобализированному капиталу? Кто является его оппонентом и антагонистом?»² (Выделено мною. — В.К.)

• «Роль оппонента капиталу, нарушающему правила игры, общественное сознание и многие исследователи отводят не государствам, а глобальному гражданскому обществу и его многочисленным акторам»³.

• «Игра классического индустриального общества продолжается. Одновременно многие требуют перевернуть с ног на голову (и уже начинают переворачивать) саму систему правил игры, причем абсолютно неясным остается (в переносном смысле), должны мы в будущем играть в преферанс, в лото или в футбол. Политика, диктуемая правилами, и политика, изменяющая правила, переплетаются друг с другом, смешиваются и пересекаются.

Различение правил игры и самой игры, заднего и переднего плана, институциональных рамок и контингентного действия уже не работает. Таким образом, различие мира национального взгляда и мира *космополитического* взгляда состоит в *различии контингентности*»⁴.

Самый важный аспект в первой группе тезисов Ульриха Бека по поводу изменения и нарушения Правил Игры обозначен, по-

¹ Бек У. Власть и её оппоненты. С. 23.

² Там же. С. 24.

³ Там же.

⁴ Там же. С. 330.

моему, автором книги как новый смысловой концепт *«кто может нарушать правила игры, а кто нет»*¹ (выделено мною. — В.К.).

В рамках моего исследования в представленной читателям книге этому концепту уделено самое большое внимание: концепт «встроен» в инновационную программу изучения «слабых взаимодействий» на основе авторской институционально-сетевой методологии.

2. *Субъект устойчивости и трансформации Правил Игры. (По Беку).*

- *«Ответ, который я пытаюсь дать в этой книге, звучит так: игроков как таковых нет, в игроков превращаются через участие в метаигре. Участники должны политически определяться и организовываться в процессе игры, будучи частью игры. Иными словами, работает интеракционистская логика взаимосвязанной социальной структуры игроков и их партнеров. Шансы на власть у игроков и их партнеров, их ресурсы, пространство их действий не только принципиально связаны друг с другом; акторы вообще выявляются благодаря их ходам, их самоинтерпретации, артикуляции, мобилизации, организованности; они выигрывают (или проигрывают) во взаимном противостоянии своих идентичностей и действий»*².

- «Становится ясно, что только различение и противопоставление национального и космополитического взгляда на вещи не только открывает новые пространства для деятельности и ресурсы власти, но и вообще дает понять, на что, в конечном счете, ведется метаигра. Ее цель — основы легитимации политики в целом. Только с ограничениями методологического национализма, который мыслит наднациональный властный порядок как порядок интернациональный, должна протекать трансформация правил игры в рамках старого национального порядка. Но в действительности метаигра включает возможность *смены парадигмы легитимации*. Однако метафора игры подходит здесь к своему пределу, так как именно смена легитимации, как мы видели на примере войны 1999 года в Косове, отменяет санкционированный международным правом национальный суверенитет и открывает путь легитимным интервенциям военного гуманизма. Призыв к спра-

¹ Бек У. Власть и её оппоненты. С. 24.

² Там же. С. 35.

ведливости и соблюдению прав человека становится тем мечом, который обрушивается на иностранные государства. Как можно представлять космополитическую легитимность, если она ведет к кризисам и войнам и тем самым к кровавому опровержению этой идеи? Кто обуздает побочные последствия космополитического морального принципа, который провозглашает мир и делает возможной войну? Что значит мир, если он открывает возможность для ведения войны?»¹

Механизмы функционирования Правил Игры в сфере евразийской и международной безопасности, их выполнения и нарушения, редко становятся реальным объектом для обозрения, обсуждения и изучения.

В марте 2008 года такой факт имел место. По ходу итоговой пресс-конференции после обсуждения в Москве острейших для судеб мира вопросов (размещение ПРО США в Польше и Чехии, ситуация в Косово и т. д.) в формате 2+2+2 (госсекретарь США и министр обороны США; министр иностранных дел России и министр обороны России, Президент России и новый, недавно выбранный Президент России) госсекретарю США Кондолизе Райс был задан вопрос о причинах странной ситуации: в ходе предыдущих переговоров по чувствительной проблеме для России (размещения ядерного оружия США в Польше и Чехии – комплексы ядерных ракет ПРО) устно удалось найти важные компромиссные договорённости. Но в полученном позднее письменном варианте предложений США о компромиссах в сфере безопасности (развёртывание ПРО в Европе) на основе согласованных устных договорённостей на самом высоком уровне, самых существенных сюжетов достигнутого компромисса не оказалось: по существу – это беспрецедентный факт нарушения Правил Игры при Высоких переговорах.

В элегантно и коротком ответе госсекретаря США Кондолизы Райс, на глазах миллионов участников пресс-конференции через средства массовой информации, было дано разъяснение: при переводе устной речи, в письменной бывают упущения. Всё.

3. *Объект для выполнения и нарушения Правил Игры. (По Беку.)*

«В рамках метаигры обретает особое значение и ключевое понятие стратегии. Логика изменения правил гласит, что поли-

¹ Бек У. Власть и её оппоненты. С. 37, 38.

тическая борьба за власть и господство становится борьбой за двойную контингентность: на старую систему правил шашечной игры (включая основы ее легитимации) уже нельзя положиться, а новая еще не действует. В этом двойственном статусе “уже не” и “еще не” абстрактные слова о (самовоспроизводящихся) структурах и системах рассыпаются “под ногами, как трухлявые грибы”... Между речью о структуре и анархии втискивается речь о стратегиях. Тем самым понятие стратегии отделяется от целей и намерений отдельных (коллективных или индивидуальных) акторов. Стратегией теперь называется меняющееся интерактивное противоречивое соотношение открывающейся и закрывающейся мировой политики и ее внутренней динамики, которые заложены в связанных друг с другом перспективах действия капитала, государства и глобального гражданского общества. Стратегия в этом смысле есть понятие реального пространства возможностей, которое, благодаря метаигре открывается для интегрированных друг в друга на конфликтной основе групп акторов»¹.

«...теория метаигры должна развиваться как определенная игровая логика, т. е. как стратегическая конstellляция интегрирующихся, более или менее коллективных, устанавливающих и изменяющих правила акторов, чьи позиции, ресурсы и участие во власти определяются и изменяются на взаимной основе. Игровую логику нельзя путать с эмпирическим *течением* игры, с отдельными ходами. Приходится считаться с логикой отдельных перспектив действия и их взаимозависимости (конфликты, противоречия, парадоксы), т. е. с логикой перспектив капитала, адвокатских движений гражданского общества и государственной перспективы. Под логикой имеется в виду аргумент “что было бы, если”. Что было бы, если бы капитал был как можно мобильнее? Что было бы, если государство устранило бы национальные преграды и в своем самоопределении и своих институциональных границах превратилось в космополитическое государство? Это значит, что партнеров нужно стимулировать, измерять их возможности, делать их как можно сильнее.

При этом действительность и возможность в плане приоритетов меняются местами: чтобы понять *действительные* ходы в игре, нужно знать ходы *возможные*. В этом смысле Макс Вебер воспри-

¹ Бек У. Власть и её оппоненты. С. 40, 41.

нимает историческую и политическую контингентность как объективную возможность»¹.

«Мы свидетели самых важных изменений в истории власти. Глобализацию следует расшифровывать как медленную, постреволюционную, эпохальную трансформацию национальной и интернациональной, подчиненной государству системы баланса и правил власти. В отношениях между экономикой и государством происходит *метаигра*, точнее, *метаборьба за власть*, в ходе которой меняются и переписываются баланс и правила власти национальной и интернациональной государственной системы. Эту борьбу развязала, прежде всего, экономика, вырвавшаяся из клетки территориальной, организованной на национально-государственных принципах метаигры и усвоившая – в сравнении с территориально укорененными государствами – новые стратегии власти. Властная метаигра означает спор, борьбу за власть и одновременно изменение национально-государственных правил мировой политики»¹.

Таким образом, по справедливому утверждению У. Бека, главным объектом игроков Правилами Игры являются власть и управление правилами (на уровне слабых, средних и сильных взаимодействий) мировой политики, вопросами мира и вопросами войны.

Возможно, именно такой аспект сути Объекта Правил Игры (а речь идёт о таких участниках Большой Игры как Россия и США), имел в виду Фёдор Лукьянов, главный редактор журнала «Россия в глобальной политике», который назвал свою статью о пресс-конференции в Кеннебанкпорте (США, 2007) по итогам переговоров между руководителями России и США «*Игра в мировой порядок*».

Субъекты метаигры известны. Объект – мировой порядок. Поэтому такой интерес в мире вызвала завершающая выступление Президента России Владимира Путина реплика: «Карты сданы, можно начинать игру... И очень хотелось бы, чтобы мы играли в одну игру»¹.

¹ Бек У. Власть и её оппоненты. С. 41.

² Там же. С. 89.

³ Лукьянов Ф. Игра в мировой порядок // Время новостей. 2007. 4 июля. С. 1, 2.

* * *

Знаменательно для понимания итогов изучения практик функционирования компромиссного в десятой главе представленной книги, что известные социологи Жан Терентьевич Тощенко и Николай Валентинович Романовский в своём исследовании тенденций развития социологии в современном мире, особое внимание уделили её методологическим стратегиям.

Они констатировали заметную активность и востребованность социального конструктивизма и социологии жизни (её варианта)¹.

Это позволяет мне в изучении глобального научного дискурса по поводу евразийской безопасности отметить, **во-первых**, что специфический социологический компромиссологический дискурс реально состоялся через свою главную доминанту – культуру жизни, ориентированную в рамках дуальной оппозиции «компромиссность – бескомпромиссность» на содействие «социологически» предотвращению глобальной ядерной войны в XXI веке (см. схему 12).

Во-вторых, уже оформленные, изученные практики социологического продвижения смыслов нового глобального гуманитарного Проекта Мира XXI века (Проекта России) актуализировали необходимость интеграции социологического знания, связав её с активизацией всех общественных наук, для реального участия в разработке мировых Правил Игры в определении и осуществлении международной повестки дня XXI века: с позиций компромиссности, с позиций культуры жизни.

Важнейшим направлением в глобальном компромиссологическом научном дискурсе становится обсуждение проблем становления жизнеутверждающей, справедливой и компромиссной идеологии нового мироустройства, а точнее – социологии идеологии миропорядка как Проекта России.

В-третьих, считаю, что именно в условиях нарастания определённости тенденций перемен в современном мире *(я полагаю возможным и необходимым констатировать: ситуация в первой половине 2010 года кардинально изменилась. Обозначенные многими уважаемыми участниками глобального научного дискурса: неопреде-*

¹ Тощенко Ж.Т., Романовский Н.В. О тенденциях развития социологии в современном мире // Социологические исследования. 2007. № 6. С. 9, 10.

Схема 12. Ключевые императивы, концепты и смыслы единой гуманитарной парадигмы (системно-сетевой) и кластерной негуманитарной парадигмы (сетевой) для становления и функционирования социологии компромисса

1 Единая гуманитарная парадигма (системная). Парадигмальная матрица Кузнецова – ПМК (система)											2 Кластерная негуманитарная парадигма (сетевая) – КНП (сеть)				
3 Гео-политика			4 Гео-экономика		5 Геокультура				6 Не-институциональность		7 Не-справедливость		8 Не-безопасность		
9 Главный императив			10 Главный императив		11 Главный императив				12 Главный императив XXI века		13 Главный императив XXI века		14 Главный императив XXI века		
15 Мир–Система			16 Мир–Экономика		17 Мир: Культура–Сеть		18 Мир–Глобальная Игра, Глобальный компромисс		19 Мир: Война–Сеть		20 Мир: Война–Сеть		21 Мир: Война–Сеть		
22 Главный концепт		23 Вызов – ответ Угроза – ответ Опасность – ответ		24 Главный концепт		25 Права и свободы Человека		26 Главный концепт		27 Культура жизни каждого человека и каждого народа		28 Главный концепт		29 Народы играющие: итог ≠ 0	
30 Главный концепт		31 Нарушение традиций, образа жизни, правил, договоров, уставов, Правил Игры		32 Главный концепт		33 Примат силы, расчленения в отношении народов и стран, деформация ответственности, правды, смысла жизни человека		34 Главный концепт		35 Культура войны как культура смерти					
36 Смысл миропорядка		37 «Новая Эпоха» (по Сергею Караганову) ¹		38 Смысл миропорядка		39 «Гуманитарная космология» (по Эрнесту Коцегову) ²		40 Смысл миропорядка		41 «Московско-Шанхайское миростроительство» (по Вячеславу Кузнецову)		42 Смысл миропорядка		43 Глобальный стратегический гуманитарный компромисс	
44 Смысл миропорядка		45 «Новая реальность, возникшая		46 Смысл миропорядка		47 после провозглашения независимости		48 Смысл миропорядка		49 Косово 17 февраля» (по Залмаю Халилзадзу)					

¹ Караганов С. Наступает новая эпоха // Российская газета. 2007. 6 июля; Караганов С. Перегрузка, разрядка или преодоление? // Российская газета. 2009. 1 апреля.

лённость, хаотичность, неструктурированность ситуации в мире — сменилась на определённую, чёткость позиций, их содержательную наполненность.

Определились Смыслы Проекта России и Проекта Буша — здесь нужна и рефлексия, и анализ практик, и конкретные поступки: наступило время действовать), востребованы традиции «социологического» влияния на предотвращение нежелательных перемен (опыт 60–70-х годов XX века).

Ещё больше востребованы гуманитарные, социологические инновации, которые могут, прежде всего, содействовать миллионам людей в понимании сути динамики обозначившихся тенденций в мире. И, прежде всего, в сохранении достойной, честной, благополучной, справедливой и безопасной жизни для каждого человека, для каждой семьи, для каждого народа.

Оформляется новая стратегия безопасности, ориентированная на опережение и предотвращение: это позволяет впервые в мировой истории вовлечь в сферу безопасности миллионы людей на условиях соучастия и сотрудничества при полной прозрачности взаимодействий. Тем самым складываются возможности преодоления преступного манипулирования интересами личной и национальной безопасности, закрывая процедуры, ресурсы, технологии, смыслы и результаты завесой секретности.

«Освобождается» великий смысл справедливости от деформаций разработчиков правил игры для западной модели мироустройства и миропорядка, в его новой евро-атлантической модели 2005–2010 годов. Их методологическая тайна: разобщение справедливости и компромиссности; наполнение содержания справедливого смыслами западного гуманизма, насыщенного «культурой смерти»; отделения справедливости от Целей развития тысячелетия (Саммит 2000).

* * *

Итоги исследований в третьем разделе учебного пособия раскрывают новые особенности специального социологического компромиссологического научного дискурса в контексте гумани-

² Кочетов Э.Г. Гуманитарная космология (дорога к новому мирозданию новых людей). М., 2006; *Он же*. Философия диалога. Тампере (Финляндия), Модена (Италия), Родос (Греция) — этапы восхождения к актуальному феномену «Диалогистике» // Безопасность Евразии. 2008. № 4.

тарных взаимодействий России и Евразии, которые заключаются в соединении воли и энергии к осуществлению компромисса с критической и самокритической линией рефлексии по поводу компромиссного.

Главной линией исследований в третьем разделе стало изучение сущностных характеристик статуса социологии компромисса в глобальном научном знании XXI века. Основной линией такого анализа стало изучение институционализации феномена «Правил Игры» в сфере компромиссного.

Именно социология компромиссного через свою методологию, концептуальность, свои технологии и механизмы уже сформировала теоретические основания для развёртывания всепроникающей сетевой глобальной повседневной деятельности по развёртыванию эффективного предотвращения уже готовящейся сторонниками «культуры смерти глобальной ядерной катастрофы XXI века».

Практики социологии компромисса обозначили востребованность новых смыслов, новых институтов, которые «сложились» в пространстве компромиссного: нового (не-Западного) гуманизма, новой модели мироустройства XXI века (Проекта России), новой Московско-Шанхайской модели мирового порядка (концепции Кузнецова), новых Правил Игры при составлении и корректировке Повестки Дня для мирового сообщества на XXI век с доминирующим участием России, Китая, Индии, Бразилии, Казахстана.

Есть основания полагать, что наступило время для Человека — творца культуры жизни, культуры мира, культуры безопасности, культуры компромисса, культуры развития и культуры модернизации.

Контрольные вопросы по разделу

1. Можно ли обосновать мир компромиссов как Культуру—Сеть?
2. Когда стало правомерным определить в качестве Субъекта Глобальной Игры, Глобального Компромисса народ России?
3. Какие характеристики определяют сущность глобального гуманитарного стратегического компромисса?
4. Почему для понимания смысла сферы компромиссного необходимо уточнять особенности миропорядка в качестве контекста и состояние мировоззрения как среды события, процесса?

5. Зачем институту опережающего компромисса уделяется столь значительное внимание среди других видов компромисса?

Литература к разделу

Возьмитель А.А., Осадчая Г.И. Образ жизни в России: динамика изменений // Социология исследования. 2010. № 1.

Примаков Е.М. Мир без России? К чему ведёт политическая близорукость. М., 2009.

Кортунов С.В. Национальная идентичность: Постижение смысла. М., 2009.

Кузнецов В.Н. Основания глобальной безопасности. Т. 3. М., 2009 // *Кузнецов В.Н.* Гуманитарные взаимодействия: В 3 т. М., 2008–2009.

Кузнецов В.Н. Геокультурная Энциклопедия–2009: Культура развития через культуру безопасности. М., 2009.

Сухарев А.И. Трансгуманитарное измерение политики: Опыт исследования институционализации НПО–сети в международных отношениях. М., 2009.

Лужков Ю.М. Транскапитализм в России. М., 2009.

Гайдар Е.Т. Власть и собственность: Смуты и институты. Государство и эволюция. СПб., 2009.

Бузгалин А., Колганов А. Мы пойдём другим путём: От «капитализма Юрского периода» к России будущего. М., 2009.

Касьянов М. Без Путина: Политические диалоги с Е. Киселёвым. М., 2009.

Капто А.С. Энциклопедия «Мир»: В 2 т. М., 2008.

Синельников А.В. Трансформация семьи и развитие общества: Учебное пособие. М., 2008.

Кузнецов В.Н. Социология компромисса. М., 2007.

Кравченко С.А. Социология модерна и постмодерна в динамически меняющемся мире. М., 2007.

Переслегин С. Новые карты будущего, или Анти-Рэнд. М.; СПб., 2009.

Аннан К. Мы, народы: роль Организации Объединённых Наций в XXI веке // Безопасность Евразии. 2000. № 1.

Ашкеров А. По справедливости: эссе о партийности бытия. М., 2008.

Валлерстайн И. Конец знакомого мира: Социология XXI века. М., 2003.

Викторов А.Ш. Введение в социологию безопасности: Курс лекций. М., 2008.

Добренков В.И. Ценностные ориентиры современной социологии // Социологические исследования. 2009. № 8.

Доклад Митрополита Смоленского и Калининградского Кирилла, председателя Отдела внешних церковных связей Московского Патриархата, «Об основах учения Русской Православной Церкви о достоинстве, свободе и правах человека» на Архиерейском Соборе Русской Православной Церкви 2008 года // Безопасность Евразии. 2008. № 3.

Медведев Д.А. Послание Президента РФ Дмитрия Медведева Федеральному Собранию Российской Федерации // Российская газета. Столичный выпуск, 2009. 13 ноября.

Панарин А.С. Стратегическая нестабильность в XXI веке. М., 2003.

Путин В. О стратегии развития России до 2020 года // Россия 2020: Цели и задачи развития страны. М., 2008.

Путин В.В. «Прошу на меня не сердиться»: Выступление Президента России на Мюнхенской конференции по вопросам политики безопасности. 10 февраля // Российская газета. Столичный выпуск. 2007. 13 февраля.

Сорокин П. Социальная и культурная динамика: Исследование изменений в больших системах искусства, истины, этики, права и общественных отношений. СПб., 2000.

Ролз Дж. Справедливость как честность (1958) // Логос. 2006. № 1.

Штомпка П. В фокусе внимания повседневная жизнь. Новый поворот в социологии // Социологические исследования. 2009. № 8.

Яницкий О.Н. Кризис и социология // Социологические исследования. 2009. № 5.

Яницкий О.Н. Экологическое мышление эпохи «великого передела». М., 2008.

Яновский Р.Г. Мироззрение. М., 2007.

Раздел IV

МЕХАНИЗМЫ

<i>Глава 11. Воспитание компромиссности</i>	314
<i>Глава 12. Оформленность институтов компромиссного: «Позиция», «Поступок», «Уступка», «Торг», «Договор о компромиссе», «Результат компромисса»</i>	336
<i>Глава 13. Компромисс как риск</i>	354
<i>Контрольные вопросы по разделу</i>	374
<i>Литература к разделу</i>	375

Реальное функционирование компромисса как сложного динамичного процесса актуализирует значительность осмысления его практик через методологию и теорию компромиссного. Речь идёт о важности создания теории управления и процедур регулирования компромиссных состояний и процессов.

В качестве самодостаточного феномена, объединяющего управление и регулирование, может быть рассмотрен *механизм* компромиссности.

Изучение компромиссности как механизма может быть рассмотрено в сфере становления национальной безопасности Российской Федерации для XXI века.

В социологическом контексте категория «механизм компромиссности» представляет относительно устойчивую структуру взаимосвязи и взаимодействий субъектов и объектов компромисса, реального дискурса для обсуждения состояния и перемен в сфере компромиссного.

Способом деятельности, проявления энергии механизмом компромиссности являются действия, активность субъектов и объектов компромисса, их поступки и поведение, отношения к результатам состоявшихся и несостоявшихся компромиссов, их взаимодействия с влиянием внешней и внутренней среды компромиссного.

Важнейшей характеристикой механизма компромисса является его способность правильно оценить позитивный результат деятельности с тем, чтобы «присвоить» его. Не менее актуальна способность механизма компромиссного распознавать разрушающие и деформирующие влияния со стороны международного терроризма и организованной преступности.

Специфику «механизма компромиссности» составляет его устойчивая ориентированность на уважение и терпимость в ходе диалога, реального дискурса с движением к фундаментальным компромиссам с сохранением всей полноты своей концептуальной оригинальности и привлекательности.

Реальность функционирования механизма компромисса способствует гармонизации источников динамики компромиссности. Рассмотрим две основные группы факторов, влияющих на перемены (см. схему 13).

Позитивные факторы можно представить как единство внешних влияний и деятельности внутренних, источник самодвижения и самосохранения.

К числу внешних позитивных факторов компромиссной динамики можно отнести гуманитарные инновации, которые обосновывают и стремятся внедрить новые идеи, модели, образы, новые технологии компромисса.

Творцами инноваций выступают как отдельные личности, так и творческие группы. Велика роль объектов компромисса, которые своими вопросами, оценками, поддержкой серьезно позитивно стимулируют внедрение инноваций.

Значительна и позитивна в деле восприятия инноваций роль компетентных и талантливых «соразработчиков», которые находятся между субъектом и объектом компромисса.

Они становятся своеобразными аналитиками в ситуации обобщения и применения положительного опыта. Соразработчики спо-

Схема 13. **Источники динамики компромиссности**

<i>Позитивные факторы динамики</i>		<i>Источники негативной динамики</i>
<i>внешние</i>	<i>внутренние</i>	
Инновации	Механизм компромисса	Воздействие международного терроризма
Позиция «компромиссность – справедливость»	Оппозиция «компромиссность – бескомпромиссность»	Оппозиция «компромиссность – бескомпромиссность»
Позитивный опыт	Опыт самозащиты компромиссности	Воздействие организованной преступности
Сотрудничество со структурами гражданского общества	Практика саморазвития	Практики коррупции
Внешняя среда	Внутренняя среда	Внешняя среда

способствуют позитивному сотрудничеству и содействуют позитивным контактам в появлении сюжетов и событий, связанных с практиками компромиссности.

Для сохранения и поддержки положительной динамики в сфере компромиссного особенно значим учёт влияния внешней и внутренней среды на течение компромиссного процесса и на функционирование компромиссного механизма.

Негативные факторы (см. схему 13) – практики международного терроризма и организованной преступности, коррупционности – являются сильными и проникающими источниками отрицательной динамики компромиссности. Эти факторы способны весьма сильно негативно воздействовать на творцов, на восприимчивых компромиссного. Практически одновременно могут происходить искажения и нарушения в самом процессе компромиссности под воздействием дуальной оппозиции «компромиссность – бескомпромиссность».

Практики российской коррупции негативно воздействуют не только на приведённые выше звенья компромиссного, но и на внешнюю среду компромисса.

Отмечу, что угрозы для мира и безопасности в XXI веке представляют не только международные войны и конфликты, но и насилие против гражданского населения, организованная преступность и терроризм. В число угроз входят также нищета, смертоносные инфекционные заболевания и деградация окружающей среды, поскольку эти явления могут иметь не менее катастрофические последствия. Все эти опасности могут вести к гибели людей или уменьшению их шансов на выживание на значительных пространствах.

Это требует выработки механизмов стратегии предотвращения условий, определяющих возникновение опасностей, угроз, вызовов и рисков; механизмов стратегии предотвращающего компромисса.

В исследованиях нашей научной школы, в работах российских учёных 2008–2010 годов по формированию методологии и теории культуры развития в условиях развернувшегося глобального кризиса 2008–2010 годов важное значение имеют работы, позволяющие выявить причины кризиса, динамику перемен.

В качестве главного объективного источника энергетики и динамики культуры изменений, перемен, развития я уже показал в этом исследовании и в других своих работах оформление и раз-

вёртывание глобальной гуманитарной структурной революции слабых взаимодействий и слабых рисков.

Именно глобальная гуманитарная структурная революция предложена мною в качестве социологической геокультурной объясняющей модели современных кризисных перемен¹.

Для более подробного рассмотрения в этом учебном пособии основных гуманитарных трендов становления социологии компромисса в условиях кризисных и после кризисных изменений (в контексте глобальной гуманитарной структурной революции) обратимся к итогам актуального исследования влияния глобального кризиса на повседневную жизнь россиян (февраль 2009 г.)².

Интерес к итогам этого исследования значителен.

Три ведущие российские газеты в течение июня – июля 2009 года посвятили им подробные публикации объёмом примерно в полную полосу:

Российская газета
3 июня 2009 г.

Добрынина Е. Из города – в огород.
Социологи выяснили, какие рецепты выживания россияне используют в своей повседневной жизни.

Трибуна
18–24 июня 2009 г.

Тимофеева И.
Скромнее стали в желаниях.

¹ Кузнецов В.Н. Особенности становления и функционирования глобальной социологической геокультурной объясняющей модели современных всемирных кризисных перемен: экономических, финансовых, правовых, политических, гуманитарных, институциональных. М.: 2008; *Он же*. Безопасность и справедливость как смысл стратегии развития России в XXI веке: Научный доклад // НАВИГУТ. 2008. № 3; *Он же*. Смысл гуманитарных взаимодействий в глобальной социологической объясняющей модели современных кризисных перемен // Безопасность Евразии. 2008. № 4.

² Исследование «Российская повседневность в условиях кризиса. Взгляд социологов» было проведено в феврале 2009 г. ИС РАН по собственной инициативе в сотрудничестве с представительством Фонда им. Ф. Эберта в РФ по общероссийской квотной выборке, охватившей 1750 респондентов от 18 лет и старше в 12 территориально-экономических районах РФ (согласно районированию Росстата), а также в Москве и Санкт-Петербурге. Рабочая группа: член-корр. РАН М.К. Горшков (руководитель исследования), д. соц. н. Н.Е. Тихонова (соруководитель), В.А. Аникин, Л.Г. Бызов, С.В. Горюнова, Ю.П. Лежнина, М.М. Мчедлова, Ю.В. Овчинникова, Н.Н. Седова. Научный консультант – руководитель представительства Фонда им. Ф. Эберта в РФ доктор Р. Крумм. Научный редактор – Н.И. Покида (Источник: Российская газета. 2009. 3 июня. С. 14).

Правда
10–13 июля 2009 г.

Дектерёв В.
Кризис в человеческом измерении.

Вот интересное суждение Рейнхарда Крумма – научного консультанта исследования, главы представительства фонда Фридриха Эберта в России.

«Аналитический доклад показал: россияне в условиях кризиса ожидают помощь в первую очередь от президента, правительства, армии, ФСБ. Ждут ли граждане РФ помощи от общественных организаций? Да, 30% опрошенных доверяют этим институтам гражданского общества. По сравнению с аналогичным опросом 1998 года – это прогресс. Но от Государственной думы, политических партий, прессы, от профсоюзов россияне не ожидают помощи в кризисные времена. Это тревожный сигнал для политической системы страны.

Сравнивая настроения россиян в 1998 году и в 2009-м, мы видим существенную разницу. Если в 1998 году 30% россиян ожидали гражданскую войну, еще 30% надеялись на отставку правительства, то в 2009 году государственный переворот большинством опрошенных не ожидается. Также граждане РФ не видят угрозы дезинтеграции страны. 36% россиян считает, что народ перетерпит кризис. В 1998 году таких было только 15%. Значит, последние 10 лет что-то сильно изменили в менталитете российских граждан в хорошую сторону. Хотя остается вопрос: сколько еще будет терпеть народ дальнейшее ухудшение?» (*Источник: Трибуна, 2009, 18–24 июня. С. 11.*)

Важные размышления над итогами исследования предложила читателям Екатерина Добрынина на страницах «Российской газеты».

«Что в жизни для нас важнее всего? – задаёт она вопрос себе и всем нам. – Система ценностей под влиянием кризисов, к счастью, не меняется. На первом месте для подавляющего большинства – семья. 99 процентов в списке приоритетов отводят ей почетное место. Далее следуют друзья и работа. Три четверти считают очень важным свободное время, чуть более половины – религию. Политика в загоне: о ней так высказались менее 30 процентов. 35 процентов совершенно не стремятся стать богатыми, 76% не мечтают иметь доступ к власти, 15% равнодушны к престижной работе,

18% вполне обойдутся без хорошего образования. Зато больше 90 процентов стремятся, по их словам, создать счастливую семью, воспитать хороших детей, заниматься любимым делом, честно прожить свою жизнь. И считают, что это им уже удалось. Люди хотят также иметь интересную работу и жить не хуже других. Вот в этом случае кризис сильно портит им картину будущего»¹.

Интересны и поучительны суждения Е. Добрыниной по поводу сравнения кризиса 1998 года и кризиса 2008–2009 годов. «Ну и извечные российские вопросы: кто виноват и что делать? — опять задаёт себе и всем нам вопрос любопытная и задумчивая Екатерина Добрынина. — Социологи сравнили два кризиса — 1998 г. и нынешний. Ответы граждан о причинах катаклизмов, их виновниках и возможных последствиях различались очень сильно.

Для 44% граждан кризис стал полной неожиданностью. 27% опрошенных считали, что кризис затронет только банковскую сферу, а лично они, не имеющие вкладов или акций, — «в домишке». 20% кризиса ожидали, но масштабы превзошли их ожидания. И только 7% выступали в роли буревестников.

Однако, когда случился дефолт, граждане реагировали куда более нервно. Главным виновником тогда называли правительство Виктора Черномырдина и в меньшей степени — Сергея Кириенко. Обвиняли олигархов, проклятый Запад, советское прошлое и «совковый менталитет» сограждан. Были в шоке, так как события разворачивались стремительно. Кроме того, после только что прошедших «шоковых» реформ большинство чувствовало себя проигравшими и обманутыми.

В 2009 г. ситуация оказалась иной. «Инвалидами реформ» себя ощущали уже не 65%, как в 1998-м, а 29%. Винили уже не «внутренних врагов», а международный кризис (46% против 7% во времена дефолта). Банкиров и олигархов, конечно, за непродуманные действия порицают до 28%, а вот социализм уже явно ни при чем (5% вместо 14%). И совсем иной общий фон в обществе. Как бы сейчас ни критиковали «путинскую политику», но свои плоды она дала. Намного меньше людей (31% вместо дефолтных 41%) опасаются массовых беспорядков, гражданская война пугает втрое меньше (10% а не 31%). Лишь 4% допускают вероятность переворота и установления диктатуры (таких в 1998-м было втрое

¹ Добрынина Е. Из города — в огород // Российская газета. 2009. 4 июня. С. 14.

больше). «Ничего существенного не произойдет, народ перетерпит», – говорят сейчас 36%, вдвое больше, чем 10 лет назад. А каждый четвертый просто не заглядывает в будущее и с ответом затрудняется. И, несмотря на критику властей, все громче звучащую в СМИ, 39% россиян продолжают считать, что правительство сможет обуздать кризис. Не согласны с ними 22%, а 39% ничего сказать не могут, потому что не знают»¹.

Интересные и доказательные размышления журналистов в этих трёх газетах и Рейнхарда Крумма помогли мне более конкретно сформулировать основные измерения глобальной гуманитарной структурной революции (см. рис. 11).

Рисунок 11. **Основные измерения глобальной гуманитарной структурной революции**

1. Гуманитарное: жизнь каждого человека по справедливости, по правде
2. Экологическое (глобальное видение проблемы изменения климата, совместная глобальная конструктивная деятельность всех народов)
3. Экономическое
4. Финансовое
5. Политическое
6. Институциональное
7. Игроиационное
8. Вероятностное как антигуманитарное (как реальность возникновения глобальной ядерной войны)
9. Идеологическое
10. Процессуальное как контекстуальное и средовое
11. Антигражданское (организованная преступность, международный терроризм, коррупция), антисправедливое
12. Смысловое и результатационное как осмысление практик и результатов перемен по итогам воздействий глобального кризиса, воздействий глобальной гуманитарной структурной революции в их влиянии на состояние и динамику достойной, справедливой и безопасной жизни каждого человека и каждого народа, каждого государства.

Уже предложенные читателям содержательные итоги моих исследований социологии компромисса позволяют оформить определённую последовательность «компромиссологических» выводов из реальностей кризисных перемен.

¹ Добрынина Е. Из города – в огород // Российская газета. 2009. 4 июня. С. 14.

Вывод первый.

Социологический смысл финансового кризиса 2008 года может быть определён как гуманитарное выражение действительно Глобальной Игры народов практически всех стран мира с мировой финансовой олигархией, с мировой правящей странами клановой части граждан.

Эти правящие кланы, связанные финансовыми операциями граждане, начали реальную глобальную финансово-экономическую войну против народов всех стран за власть, за сохранение своего права управлять миром и полностью присваивать себе результаты во всех сферах деятельности, жизнеобеспечения людей.

Народы мира практически во всех странах начали в 2008 году свою Глобальную Игру по новым, своим правилам, по своей Повестке Дня.

Первым пунктом народы мира в Повестке Дня на 2008 год обозначили глобальную процессуальность: они отказали в доверии финансовым субъектам (банкам, ипотечным корпорациям, страховым компаниям и т. д.).

Вывод второй.

Народы мира именно в 2008 году доказательно и повсеместно идентифицировали смысловое, институциональное, экономическое единство мировых правящих структур, глобальных финансовых систем с транснациональными сетями международного терроризма, организованной преступности; с национальными коррупционными конгломератами.

Моментом истины стали трагические события 8 августа 2008 года в Южной Осетии, Сомали, Афганистане, Пакистане, Судане.

Вывод третий.

В новой Глобальной Игре, в которой главным субъектом являются народы, тем не менее, есть два партнёра — два игрока (как минимум). Другим субъектом Глобальной Игры стали, не по своей воле, финансовые кланы и конгломераты террористов, преступников, коррупционеров.

Опыт 2008 года обозначил объективно самое слабое, уязвимое место второго игрока (финансовых кланов с их соратниками: террористами, преступниками, предателями — коррупционерами).

Я называю в их позиции такие фундаментальные характеристики: несправедливость и антисправедливость; нечестность и

ложь; некомпромиссность и бескомпромиссность; недоверие и предательство; недостойнство и рабство.

Важной характеристикой игроков, ведущих свою Большую Игру против России, против народов мира, является особое «секретное оружие»: небезопасность, недоверие, несправедливость, неправда, нечестность, неопределённость.

Смысл действий главного игрока – в ориентированности субъекта Глобальной Игры в финансовой, экономической сфере в условиях кризисных перемен – на достойную, честную, справедливую Победу. Социологический смысл этой Победы в том, что и другой игрок (финансовые кланы мира) не проиграет: с 2008 года началась Глобальная Игра, итог которой не равен нулю. Это значит, что другой игрок (проигравший) не уничтожается, он тоже может считать себя не проигравшим. Но *Игра теперь ведётся по правилам, которые разрабатывают Народы Мира, которые контролируют Народы Мира.*

Вывод четвёртый.

Чрезвычайно важно чётко и понятно обратиться к порядочным, честным и талантливым людям с предложением разработать методологии, теории, технологии, механизмы, процедуры и мотивацию конструктивных и созидających институтов обеспечения глобального мира и безопасности с очень большой скоростью действия, анализа результативности и правильной корректировки. Суть: негативные, разрушающие институты сторонников культуры смерти, культуры войны (опыт агрессии в Южной Осетии – 2008; в секторе Газа – декабрь 2008, январь 2009; газовая агрессия руководства Украины в декабре 2008 – январе 2009 годов) развёртываются как никогда быстро и действуют комплексно и глобально (убитые, раненые, искажение правды).

Вывод пятый.

Исключительно важно проводить во всех странах, во всех слоях общества информационную и разъяснительную работу, содействующую пониманию главного социологического смысла новой Глобальной Игры народов мира с глобальным истеблишментом (в том числе – с российским): институциональный аспект Глобальной Игры ориентирован исключительно на результат, в котором итог (для народов мира – главный игрок; мировой истеблишмент – другой игрок) не равен нулю: оба игрока в итоге, в результате новой Глобальной Игры, нового Глобального Компромисса

обязательно смогут считаться победителями (как вместе, так и по отдельности).

Вывод шестой.

В 2009 году, как итог кризисных перемен в России, во многих других странах мира начала формироваться **политическая компонента глобальной безопасности** в контексте развернувшейся глобальной структурной гуманитарной революции XXI века. Я предварительно могу назвать её **главный смысл как политику обеспечения достойной и безопасной жизни по правде, по справедливости для каждого человека, для каждого народа мира.**

Суть шестого вывода: гуманитарное, экономическое, институциональное основание этой политики — наличие понятных и воспринятых глобальных целей, идеалов и ценностей каждого конкретного человека, органично составляющих взаимосогласованные и обоснованные, легитимные, достойные цели человечества на период до 2015–2020 годов.

Обеспечение достижения таких целей, идеалов и ценностей, функционирования такой политики — *именно здесь главное содержание и структура смыслов глобальной безопасности.*

Вывод седьмой.

Исключительное значение для всех народов мира имеет методология, теория и технология реальной оценки глобальной, региональной, национальной и локальной (местной, по месту своего поселения) ситуации в Глобальной Игре с истеблишментом России, Европы, США и других стран. Первый опыт кризисных перемен показал, что мировой истеблишмент осознал новый смысл Глобальной Игры, которую ведут народы мира с ними.

Теперь для мирового истеблишмента, выступающего в тесном союзе с глобальными террористическими сетями (которые они сами и создали, которые они и контролируют), с глобальной организованной преступностью (которая тоже создана ими и функционирует под их руководством) настал «последний и решительный бой». Пока, по моему мнению, это Глобальная Игра, результаты которой не будут равны нулю.

Отмечу, что здесь изложены самые предварительные итоги исследований и обоснования конструктивных предложений, так как они требуют дискуссий, апробации и дальнейшего изучения.

* * *

Мир после 8 августа 2008 года (08.08.08.) действительно стал другим.

Суть — все народы мира реально увидели и почувствовали на себе: весь мировой истеблишмент (в том числе истеблишмент России) в рамках своей Большой Игры против всех народов мира «заигрался» и «переиграл сам себя». Жадность, алчность, антикультурность мирового истеблишмента 08.08.08 года близко соединила в своей Большой Игре мировой финансовый, экономический кризис с реальной локальной войной на территории Грузии, которая стала глобальной военной угрозой для всего мира. Впервые для XX и XXI веков войска США и войска её союзников чуть-чуть не вошли в практическое боевое столкновение с войсками России.

Фактически для народов мира обозначились важные новые реальности XXI века:

- решающим образом оказалась дискредитирована американская мечта, американская идеология, которые имели глобальное распространение — мечта о росте потребления, о «культуре перепотребления», об идеологии потребления;

- модель глобального развития, модели развития многих регионов и стран с целевой установкой на стандарты западной (американской) массовой антикультуры, на её бездуховность, безнравственность, антигуманизм вызвали повсеместную критику. Обозначилась потребность в новой, действительно гуманитарной, культурно и нравственно ориентированной теории развития;

- **народы мира 08.08.08 года начали свою Глобальную Игру за культуру обеспечения жизни для каждого человека, каждого народа, каждого государства; за предотвращение возможных катастрофических последствий из-за стремительного изменения климата, всей среды жизнеобеспечения; за культуру Мира и Безопасности, за нравственность; за достойный, благополучный и безопасный мир после кризиса 2008—2009 годов.**

Знаменательно, что Наоми Кляйн заключение своей интересной и убедительной книги «Доктрина шока: Становление капитализма катастроф» назвала чётко и обоснованно — «Устранение последствий шока: народ берёт восстановление в свои руки»¹. Она точно

¹ Кляйн Н. Заключение: Устранение последствий шока: народ берёт восстановление в свои руки // Кляйн Н. Доктрина шока: Становление капитализма катастроф. М., 2009. С. 583—614.

и своевременно, по моему мнению, констатирует: «...народная реконструкция является антитезой для комплекса капитализма катастроф, который постоянно стремится породить состояние “чистого листа”, чтобы на нем строить свое образцовое государство. Подобно латиноамериканским кооперациям фермеров или рабочих, народное восстановление по самой своей природе — это процесс импровизации, где используется все, что осталось, и любые ржавые инструменты, которые не смыла волна, не сломали или не украли. В отличие от представлений о взятии на небо в момент Второго пришествия и апокалиптического опустошения, от которого истинные верующие убегают в небесные сферы, движения местных жителей по восстановлению основаны на иной предпосылке: что никуда не убежишь от грязи и беспорядка, которые мы создаем, и что опустошение происходит постоянно — опустошение истории, культуры или памяти. Эти движения не стремятся начать все с “чистого листа”, они начинают с того, что осталось, с лежащих вокруг обломков. Мучительное вырождение крестового похода корпоративизма продолжается, его воины все время пытаются повысить дозы шока, чтобы преодолеть растущее сопротивление людей, и в этих условиях проекты народного восстановления указывают выход за пределы всех разновидностей капиталистического фундаментализма. **Участники такой реконструкции радикальны только в том, что стремятся к практической деятельности, они укоренены в жизни своей общины, связаны с местом, где живут, и заняты восстановлением. Они перестраивают то, что у них есть, преобразуют, делают все лучше и справедливее. И самое главное — растёт их способность к сопротивлению, когда бы ни случился следующий шоковый удар**»¹. (Выделено мною. — В.К.)

Глава 11 Воспитание компромиссности

Важнейшей характеристикой компромиссного является, по моему, его предметная направленность, которая связана с кон-

¹ Кляйн Н. Заключение: Устранение последствий шока: народ берёт восстановление в свои руки // Она же. Доктрина шока: Становление капитализма катастроф. С. 613, 614.

кретными видами деятельности. Учитывая значительную универсальность проявления компромиссности во многих сферах деятельности (социальной, экономической, политической, военной, духовной), считаю перспективным изучение генезиса компромиссности на разных этапах жизни человека во взаимодействии и взаимообусловленности с этапами формирования культурного, мифологического, идеологического, социального, адаптивного, законопослушного, мировоззренческого, менталитетного, идентификационного и т. д.

Для наглядности я предлагаю диаграмму 1. В диаграмме в общем контексте социализации человека (линия ОХ) в самом общем виде представлена обусловленность восприятия человеком компромиссного с учётом зрелости (определённости его идеологии, менталитета, самоидентификации, оформленности мировоззрения).

На диаграмме 2 сохранена обобщённая линия компромиссности (КК,) человека: ломаная линия ИИ, обозначает влияние идеологии, менталитета, самоидентификации, мировоззрения на зрелость идеологической компоненты личности человека. Но главное на этой диаграмме — отдельные периоды жизни человека, когда он становился последователем разных идеологий или нескольких идеологий сразу (кентавр-эффект по Тощенко).

Здесь внимание уделено тем периодам в компромиссологической биографии человека, когда он сначала становился сам последователем какой-либо идеологии, затем в ситуации отца (матери) ребёнка, будучи последователем (возможно) другой идеологии своим детям прививал цели, идеалы, ценности, нормы, традиции с позиций этой идеологии. Через ряд лет этот же человек, будучи дедушкой (бабушкой) и будучи на этот период жизни последователем ещё одной (другой в отношении своей зрелости, другой для периода отцовства в отношении своих детей) идеологии в отношениях со своими внуками (внучками) опять помогал усваивать какие-то ценности, нормы, традиции компромиссности, но уже с позиций именно определённой для этого периода жизни другой идеологии.

Таким образом, можно обозначить реальную проблему, что трём возрастам человека (детству и юности, зрелости, старости) могут соответствовать разные идеологии, разные стадии одной и той же идеологии.

Диаграмма 1. Динамика взаимосвязи компромиссности человека с его идеологией, менталитетом, самоидентификацией и мировоззрением

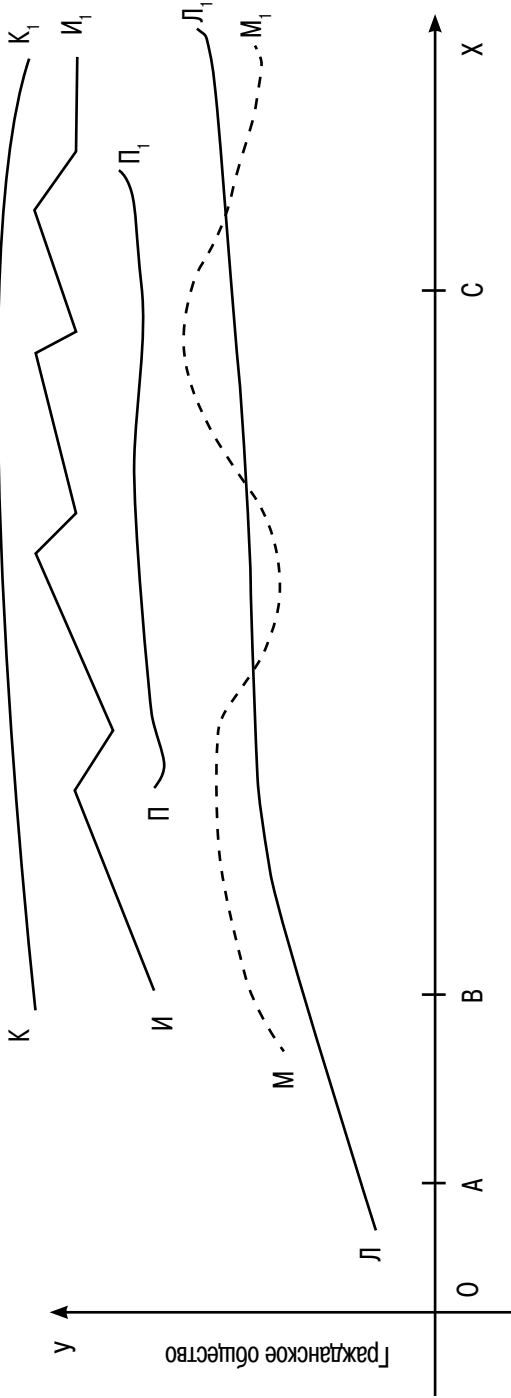

OX — социализация человека (компромиссологическая, идеологическая, политическая, правовая, экологическая и т. д.)
 OA — детство
 AB — юность
 BC — зрелость
 CX — старость
 K₁ — компромиссность
 ИИ₁ — идеология
 OB — доидеология
 BC — идеология
 CX — послеидеологический период
 ЛЛ — становление менталитета
 ММ₁ — линия самоидентификации
 ПП₁ — мировоззрение

Диаграмма 2. Логика изменений компромиссологических ориентаций человека в период юности, зрелости и старости

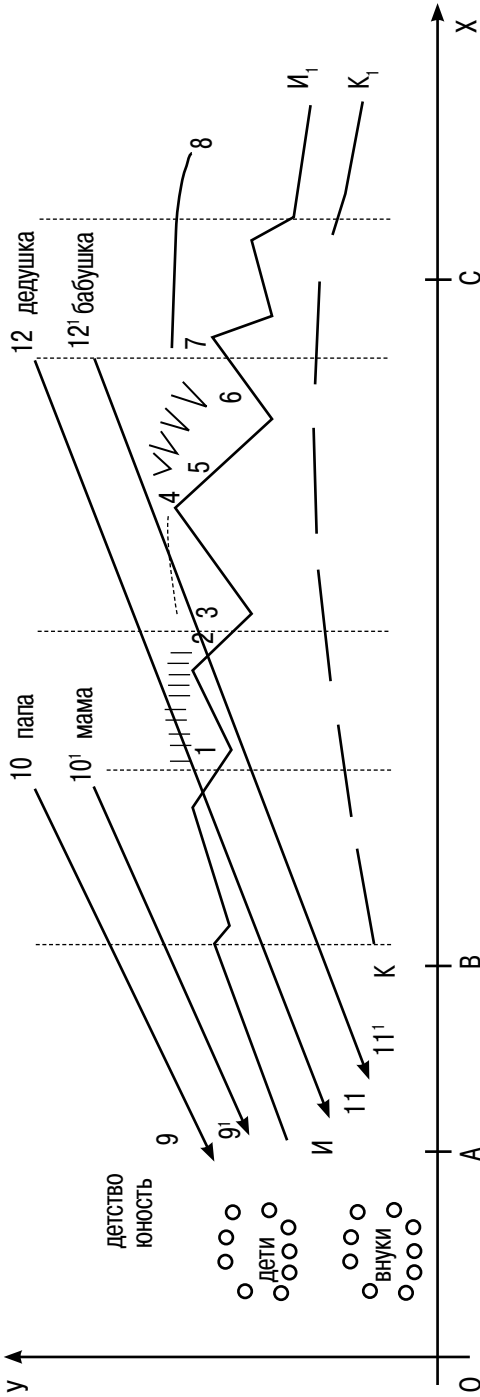

OX — социализация человека (компромиссологическая, идеологическая, политическая, правовая, экологическая и т. д.)
 KK — предметность воплощения компромиссности с учетом влияния идеологического, менталитетного, культурного и т. д.
 ИИ₁ — обобщенная линия идеологической биографии человека с учетом влияния менталитета, самоидентификации, мировоззрения

- 1, 2 — марксизм
- 3, 4 — корпоративные идеологии
- 5, 6 — либерализм
- 7, 8 — консерватизм
- 9, 10 } влияние родителей (папа, мама) на своих детей в период детства и юности с позиций своей идеологии (марксизм)
- 9', 10' } влияние дедушек и бабушек на внуков с позиции своей идеологии (консерватизм)
- 11, 12 } стадия домдеологии: усвоение норм, запретов, традиций, идеалов, ценностей
- 11', 12' } стадия домдеологии: усвоение норм, запретов, традиций, идеалов, ценностей

*Как ключевое понятие социологии компромисса феномен **компромиссологическая социализация** — это реальный динамичный процесс участия конкретного человека в практиках компромиссного в период детства, юности, зрелости и старости с принятием и поддержкой одной или нескольких идеологических теорий (идеологий).*

Ведущая роль в определённости процесса компромиссологической социализации принадлежит, по моему мнению, периоду детства и юношества. Поэтому можно обозначить такие периоды:

- докомпромиссный период социализации индивида — до 19 лет девушки или юноши;
- период зрелости — от 19 до 60 лет;
- послекомпромиссный период от 60 лет и старше.

Целесообразно определить два важных понятия: «компромиссологическая сфера» в жизни общества и «компромиссологическое поле».

Следуя А.А. Зиновьеву, прежде всего, обозначим *идеологическую сферу общества* («идеосферу общества» по Зиновьеву). Её образуют люди, группы, организации, которые профессионально занимаются идеологией. Главное в их работе — воздействие на менталитет людей. Опорой идеосферы являются экономическая и культурная сферы¹.

Именно функционирование идеологической сферы в обществе содействует возникновению и деятельности «*компромиссологической сферы*» «*компромиссологического поля*». В пространстве устойчивого и конкретного их влияния «вынуждены жить все члены общества на всех ступенях социальной иерархии и от рождения до смерти»².

**Три этапа: докомпромиссный (детство, юность);
компромиссный (зрелый возраст);
послекомпромиссный (пенсионный возраст)**

**Первый этап:
детство
и юношество**

После освоения ребёнком языка (в 2–3 года) исходным этапом его докомпромиссной социализации (в 4–6 лет, 7–12, 13–18) становится овладение рефлексией. Через первый опыт

¹ Зиновьев А.А. Идеология партии будущего. М., 2003. С. 31, 32.

² Там же. С. 33.

общения с другими (родителями, детьми) индивид примерно в 4, 5, 6 лет начинает мыслить абстрактно.

Он осознаёт себя как самость.

Осуществляется его инициация в семью как в социальный мир его родителей.

В понимании механизмов, через которые происходит социализация, исходным, на мой взгляд, является процесс взаимосвязи, идентификации ребёнка с родителями, другими детьми. По существу, здесь исходное звено освоения индивидом семейной культуры, образа жизни, норм, традиций, обычаев: оформляется культурогема.

На схеме 14 я предлагаю рассмотреть совокупность связей на «докомпромиссном поле» (МНПО) социализации ребёнка 4–6 лет. В основу определения взаимодействий и связей положены работы А.А. Давыдова¹ о теории «социальных фрагментов»², исследования В.В. Радаева³ о сетевых взаимодействиях, о социологии потребления⁴; публикация С.Ю. Барсуковой⁵ о реципрокных взаимодействиях⁶.

Отметим следующее:

— доконгломерат доидентификации как неустойчивый фрагмент докомпромиссного поля образован из нескольких элементов поля. По терминологии А.А. Давыдова это конгломерат («Conglomerate»): практически полное отсутствие связи между элементами⁷. Но со временем конгломерат может изменяться с появлением связей между элементами (возможен переход в «сплав («Fusion»))⁸;

¹ Андрей Александрович Давыдов, доктор философских наук, главный научный сотрудник Института социологии РАН.

² Давыдов А.А. Теория «социальных фрагментов» — общая социологическая теория? // Социологические исследования. 2004. № 8.

³ Вадим Валерьевич Радаев — доктор экономических наук, профессор, заведующий кафедрой экономической социологии, первый проректор Государственного университета — Высшей школы экономики.

⁴ Радаев В.В. Социология рынков: К формированию нового направления. М., 2003; Он же. Социология потребления: Основные подходы // Социологические исследования. 2005. № 1.

⁵ Светлана Юрьевна Барсукова — кандидат социологических наук, доцент Государственного университета — Высшей школы экономики.

⁶ Барсукова С.Ю. Реципрокные взаимодействия: Сущность, функции, специфика // Социологические исследования. 2004. № 9.

⁷ Давыдов А.А. Теория «социальных фрагментов» — общая социологическая теория? С. 133.

⁸ Там же.

– моментом, поводом образования доконгломерата А стало оформление в сознании ребёнка исходных моральных норм, образцов поведения, ценности привязанности к матери, к отцу. Самые слабые, самые неустойчивые слабые связи между этими элементами¹ в сознании ребёнка способны на короткое время образовать в сети взаимодействия кластер – доконгломерат А, оформляющийся впоследствии в феномен идентификации (в перспективе);

Схема 14. **Вариант модели «докомпромиссного поля»**
ребенка 4–6 лет

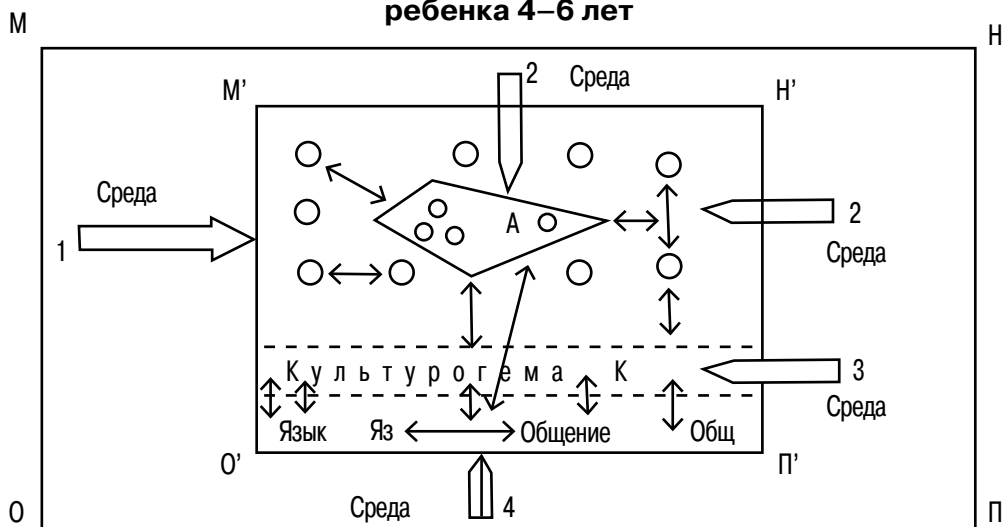

- | | | | |
|---|---|---|---|
| ↔ | взаимные связи | ○ | нормы, моральные установки, традиции, обычаи, ценности, запреты |
| → | 1 линия влияния преступности, криминальной субкультуры | | |
| → | 2 линия негативного влияния СМИ, Интернета | | |
| → | 3 линия негативного влияния родственников, знакомых | | |
| → | 4 линия присвоения (интериоризации) позитивного опыта самого ребенка, конкретных позитивных смыслов: идей, норм, традиций, обычаев, ценностей и т. д. | △ | доконгломерат, доидентификация |
| | | | МНПО – контур докомпромиссного поля
M'N'P'O' – контур доидеологического поля |

¹ По «Радаеву» это сетевые связи: укоренённость (embeddedness), связность (connectivity) и реципрокность (взаимность – reciprocity). См.: Радаев В.В. Социология рынков... С. 34.

- укреплению, устойчивости доконгломерата А содействует многообразие связей внутри поля с другими отдельными элементами, с языком, с Интернетом, с активностью общения, с культурогемой;

- деформация, повышение неустойчивости доконгломерата А (искажению идентификации) способствует влияние ряда элементов среды: которые взаимодействуют с преступностью, с криминальным миром (1); негативное влияние СМИ, Интернета (2); негативное влияние родственников и знакомых ребёнка (3).

Фактор негативного влияния среды на первичную социализацию, на становление у детей идентификации обостряет необходимость обучения детей умению распознавать опасности, следование тем запретам, которые им предписаны.

Переход детей из возрастной группы 4–6 лет в группу 7–12 лет особенно важен, так как именно на этом этапе (5–8 лет) особенно остро и глубоко (после освоения запретов и возможных опасностей) воспринимаются позитивные смыслы. Я выделяю среди них достойные образцы поведения близких родственников, традиции своего поселения, своей страны, образцы умения идти на компромиссы, гордиться ими. Дети начинают усваивать персоналии, факты, события, которыми они могут гордиться.

Периоды в жизни народа, подобные подготовке народов России к 65-летию Великой Победы Советского Народа над фашизмом, когда практически каждая семья заново переживает свою историю вместе с историей Отечества, запоминаются детьми. Здесь интенсивно формируются историческая память и патриотизм.

Я полностью согласен с В.Д. Чесноковой, которая сжато и убедительно характеризует докомпромиссный (по моей хронологии) период детства. «Следует подчеркнуть, — пишет она, — что период детства является существенным с точки зрения формирования основных нравственных представлений, норм, ценностей и идеалов. Недаром этот период относится к первичной социализации. Иными словами, речь идёт о процессах, имеющих существенное влияние на всю последующую жизнь человека. Первичная социализация как один из её этапов выполняет общие функции приобщения индивида к основным нравственным ценностям, образцам, идеалам, т. е. является фактором социальной стабильности; кроме того, она выступает фактором развития индивидуальности, поскольку вне социальной среды не может быть человеческой ин-

дивидуальности, фактором социальной стратификации, а также социальной изменчивости»¹.

Исключительная важность этапа жизни детей с 7 до 12 лет определяется, во-первых, значительностью и сложностью перехода от детства к юности.

В понимании содержания докомпромиссной социализации детей, её механизмов исключительное значение, во-вторых, в том, что именно в этот период в сознании детей происходит освоение и осмысление мифов, утопий, фантазий, основ религиозности, целей, идеалов и ценностей.

В-третьих, именно в возрасте 7–12 лет мальчики и девочки особенно увлечены Интернетом, компьютерными играми. Они становятся любопытными к сфере опасностей, запретов, вызовов, угроз и рисков. Они во многом бескорыстны и бескомпромиссны.

Поэтому многие мальчики и девочки в этот период особенно подвержены разным видам насилия со стороны организованной преступности (детская порнография, проституция, наркотики, алкоголизм, вовлечение в преступные действия в бандах несовершеннолетних).

Ещё одна проблема деформирующего влияния криминальной среды на формирующееся сознание детей: через телевидение, печатную продукцию, Интернет-общение осуществляет негативное влияние на содержание, структуры и механизмы социализации детей.

На схеме 15 (в продолжение схемы 14) представлена динамика институционализации и сетиализации докомпромиссной социализации детей в возрасте 7–12 лет.

Я полагаю, что именно здесь исходный этап возникновения (формирования) докомпромиссной основы (матрицы), из которой (Г) впоследствии «строятся» идеологемы с их трансформацией в идеологии всех семи секторов современного общества в России.

Особенно значим этот этап (см. схему 15), прежде всего, в силу возникновения прообразов менталитета и мировоззрения. Свообразным катализатором, по моему мнению, проявляется зародыш идентификации. Здесь он (предконгломерат К') уже в роли кура-

¹ Чеснокова В.Д. Проблема детства // Человек и современный мир. М., 2002. С. 222.

Схема 15. Вариант модели «доидеологического поля» ребёнка 7–12 лет
(в продолжение схемы 14)

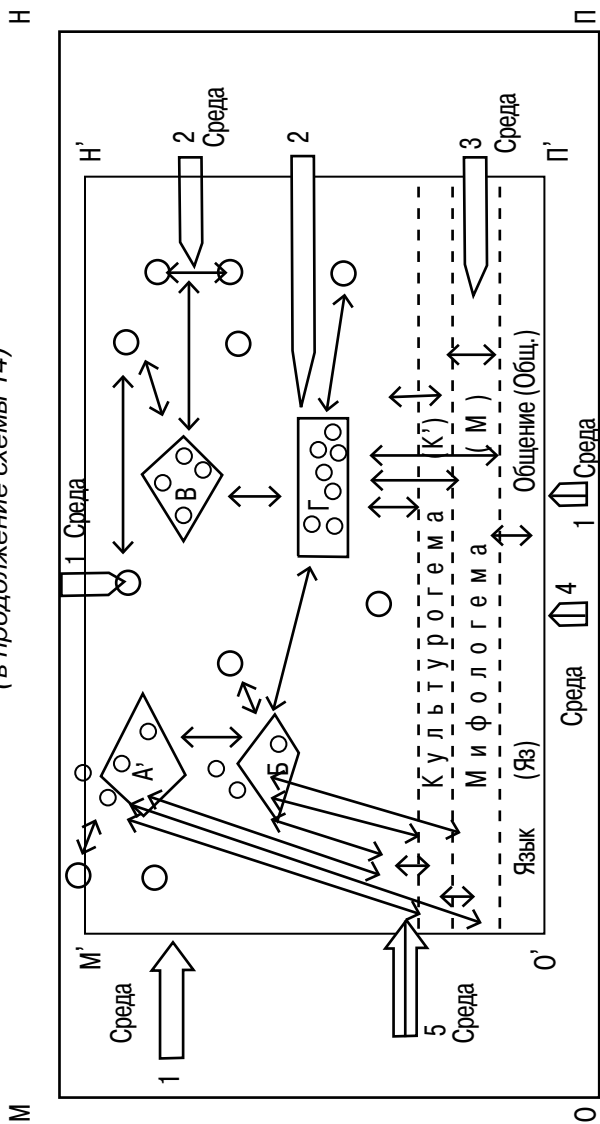

- взаимные связи
 1 линия влияния преступности, криминальной субкультуры
 2 линия негативного влияния СМИ, Интернета
 3 линия негативного влияния родственников, знакомых, сверстников
 4 линия присвоения (интериоризации) позитивных смыслов из переходного этапа (5–8 лет): любовь к России, историческая память, патриотизм, сострадание, доброта, цели, идеалы, ценности, религиозность и т. д.
 5 линия позитивного влияния «доидеологического поля» 4–6 лет (схема 14)
- историческая память, патриотизм, доброта, сострадание, любовь к России; цели, мифы, идеалы, ценности, религиозность, традиции, обычаи, нормы, запреты и т. д.
 А' – деформированный предконгломерат преидентификации
 Б – доконгломерат доменталитета
 В – доконгломерат домировозрание
 Г – доконгломерат доидеологии
 С – доконгломерат компромиссного
 К' – деформированная и уточненная в возрасте 4–6 лет (схема 14) культургема (К)
 МНПО – контур доидеологического поля
 М'Н'П'О' – контур доидеологического поля

тора, хотя сам и несколько деформирован негативным воздействием криминальной субкультуры.

Вместе с культурогемой (К', тоже несколько деформированной) и мифологемой (М) слабый процесс идентификации содействует возникновению связности (connectivity) и взаимности (реципрокности — reciprocity) как предсказывал В.В. Радаев¹.

Менталитет (Б) для молодого человека в 7–12 лет формирует начало своеобразного стиля мышления, влияющего через самые слабые взаимодействия на восприятие компромиссологического аспекта реальности (с помощью даже очень слабой «идентификационной» оптики).

В семье, в своей социальной группе менталитет выделяет ребёнка (оригинальностью личностного подхода к оценке событий), и позволяет проявлять какую-то общность, ориентацию на устойчивость с образцами поведения близких и понятных ему людей. Таким образом, это важнейший этап докомпромиссной социализации ребёнка.

Самые мозаичные, слабо связанные исходные формы идентификации и менталитетности ребёнка обуславливают возникновение слаборефлексируемого и слабодифференцированного миропонимания (В).

Теперь можно сформулировать практически (и теоретически) главный вопрос этой главы. Как, когда, почему, через какие механизмы возникает компромиссность (воспринятая и понятая человеком).

На представленном этапе исследования можно рассмотреть исходное событие — становление совсем слабо оконтуренного, слабо укоренённого (embeddedness)² доконгломерата С, слабовязанной совокупности элементов, которая со временем может оформиться как компромисс: я говорю о докомпромиссном доконгломерате С на схеме 15.

В числе элементов, составивших такой доконгломерат я обозначу: историческую память, любовь к семье, к родителям, любовь к России, патриотизм, обычаи, традиции, идеалы, цели, ценности.

Сразу же хочу обратить внимание на особенность схемы 15 — ещё в момент оконтуривания докомпромиссного доконгломера-

¹ Радаев В.В. Социология рынков... С. 34.

² Там же.

та, его содержание и структура подвергаются негативным деформациям.

Период жизни молодого человека (юношей и девушек) 13–18 лет ключевой в докомпромиссной социализации. Вместе с тем, важнейший интерес представляет «пограничный» период – возраст с 11 до 15 лет. На мой взгляд, именно в период «перехода» от детства к юности оформляются удивительные свойства человека: стремление к своей мечте; размышления о смысле жизни; об основах мироздания; о взаимосвязи религии, науки, фантазий и утопий – т. е. о способе миропонимания, о гуманитарной парадигме.

Всё более острой становится проблема – как жить: иметь или быть?

Специалисты – социологи COMCON Media в 2004 году провели очередную тур проекта «Новое поколение», чтобы исследовать предпочтения молодых москвичей в возрасте 4–15 лет. Были опрошены 1203 человека.

Графики 1 и 2 показывают, что именно в переходный период от детства к юношеству (11–15 лет) ориентация на ценность «иметь» является чётко выраженной. Здесь формируется заметная «тропинка» к идеологии потребления, к определённым ориентациям в личной мечте, к чётким устремлениям в постижении смысла жизни.

Есть народы, есть общественные силы и государственные структуры, которые на протяжении столетий, каждый день бережно, эмоционально приобщают детей и юношество к Высокому и Светлому, содействуют приближению к Патриотизму (как менталитету), к Мечте (как идентификации), к Смыслу жизни (как мировоззрению, как идеологии).

Уже более ста лет каждое утро все дети, юноши и девушки школьного возраста перед началом занятий прикладывают свою руку к сердцу и на школьном дворе перед Флагом своей Родины произносят Торжественно и отчётливо 26 слов. «Я клянусь в верности Флагу Соединённых Штатов Америки, – произносит каждый школьник вместе со своими соучениками, согражданами, – и республике, которую он представляет, единой нации перед лицом Господа, неделимой, стоящей за свободу и справедливость для всех»¹.

¹ Приведено по: *Ветвинский А.* Американским школьникам вернули Бога // Газета. 2004. 17 июня. С. 5.

График 1. **Карманные деньги у детей**
(% опрошенных 4–15 лет)

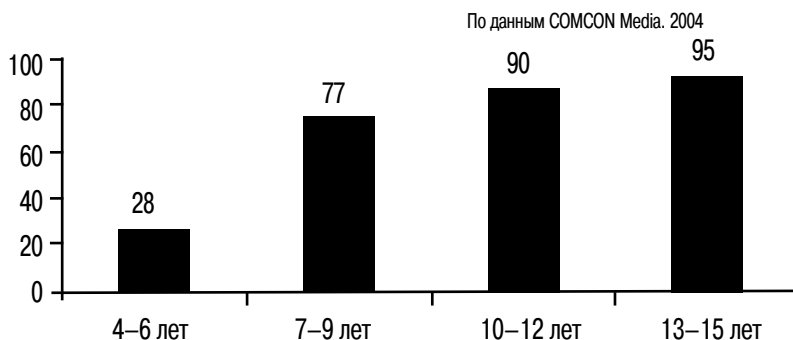

Источник: Газета. 2005. 21 февраля. С. 9.

Это великолепная и достойная распространения традиция. Это значительный каждодневный поступок и родителей, и детей, и школы, и всего общества США.

Было бы важно и значительно для российского детства и юности, для родителей, для всего российского общества каждый день в период школьных занятий знать, соучаствовать, сопереживать вместе с детьми, юношами и девушками, которые вместе в школьном зале, на школьном дворе перед Флагом России чётко и торжественно произносят 28 слов. «Я клянусь в верности Флагу Российской Федерации, — обещают школьники всей страны, — и республике, которую он представляет, единой нации перед лицом Бога, неделимой, действующей за свободу и справедливость, благополучие и безопасность для всех».

Проблемы юности, проблемы подростков имеют значительный массив исследований самых разных обществоведческих дисциплин.

Многочисленные социологические исследования молодёжи 13–18 лет проводятся регулярно. Я сосредоточу внимание только на завершающем этапе докомпромиссности.

Рассмотрим более подробно динамику предкомпромиссной социализации подростков (старших школьников), представленную на схеме 16.

Самым важным событием на этой стадии предкомпромиссологической социализации можно назвать состоявшееся преобразование идентификации подростка в идентичность.

График 2. **Самостоятельные покупки детей**
(% опрошенных 4–15 лет)

По данным COMCON Media. 2004

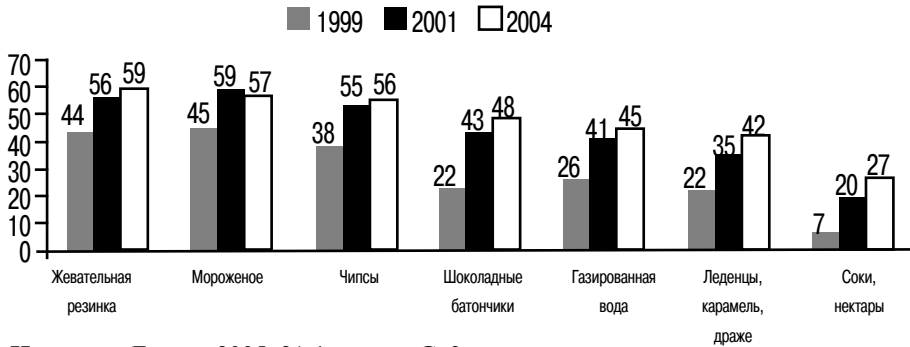

Источник: Газета. 2005. 21 февраля. С. 9.

Тем самым выстроилась совокупность событий: идентичность → предментальность → предмировоззрение молодого человека. В сложившейся совокупности звенья неравноценны: если ментальность и мировоззрение весьма устойчивые, инерционные феномены, то идентичность более подвижна, гибка. Её большая продвинутость и зрелость инициирует созревание компромиссности на содержательной платформе менталитета и мировоззрения.

Вторая особенность трансформации предкомпромиссности в компромиссность обусловлена своеобразным участием в этом процессе идеологемы. Все компоненты этого идеологического механизма (кроме идеологемы) уже деформированы негативным влиянием криминальной субкультуры, а также негативным влиянием других факторов.

В итоге своеобразие предкомпромиссного слабооформленного конгломерата (предконгломерата) состоит в том, что в его содержании и структуре имеются звенья и элементы, которые обуславливают создание в последующем на основе конгломерата Г (схемы 14 и 15) самых различных идеологий, в том числе идеологий седьмого сектора.

Повышение вероятности формирования в будущем на основе конгломерата Г, при поддержке идентичности, ментальности и с опорой на мировоззрение, которые становятся вместе, в одном «компромиссном поле» в ходе компромиссологической социализации во многом зависит от характера научной парадигмы.

В период от 4 до 18 лет ребёнок, подросток, молодой человек в процессе докомпромиссологической социализации создаёт основание, чтобы со временем проявить себя как объект компромисса, так и субъект компромисса. Пограничный период – от 16 до 21 года – скоротечен и молодой человек (за его пределами) становится реальным участником компромиссных отношений, компромиссных процессов, компромиссных механизмов в гражданском обществе. Однако реальная жизнь нередко складывается так, что молодой человек уходит в антигражданское общество и пополняет впоследствии тюремное население России на многие годы.

Попробуем понять, почему такое происходит. На схеме 17 я совместил (в сокращённом виде) схемы 14, 15 и 16, чтобы более наглядно представить логику и динамику институционализации исходных элементов компромиссного (докомпромиссного, предкомпромиссного) от детства к юности.

Полагаю, читатели сами могут убедиться в том, что процесс докомпромиссологической социализации осуществляется постоянно при негативном влиянии серьёзной и внятной группы факторов. Тем самым угрозы, риски, вызовы для детей и юношества постоянны. Их надо знать, им можно и нужно противодействовать.

Социология компромисса может стать и уже становится новой наукой, формирующей стремления, умения и потребность сбережения человека и народа.

Однако схема 17 убедительно напоминает о важности выработки ещё в детстве и юности умения распознавать опасности, уважения запретов, преодоления угроз, вызовов, страхов и рисков для социализации, формирования идентичности и менталитетности, основ мировоззрения.

Второй этап: По сравнению с детством и юношеством функционирование компромиссного существенно изменяется. Значительно изменилась жизнь вчерашних девушек и юношей. Уже в 19 лет многие из них – женщины и мужчины, родители своих детей.

Тысячи юношей и девушек стали защитниками Родины: солдатами и курсантами военных училищ, учебных заведений Пограничной, Таможенной и Налоговой служб, Министерства внутренних дел, Федеральной службы безопасности.

Схема 16. Вариант модели «предкомпромиссного поля» подростка 13–18 лет

(в продолжение схем 14 и 15)

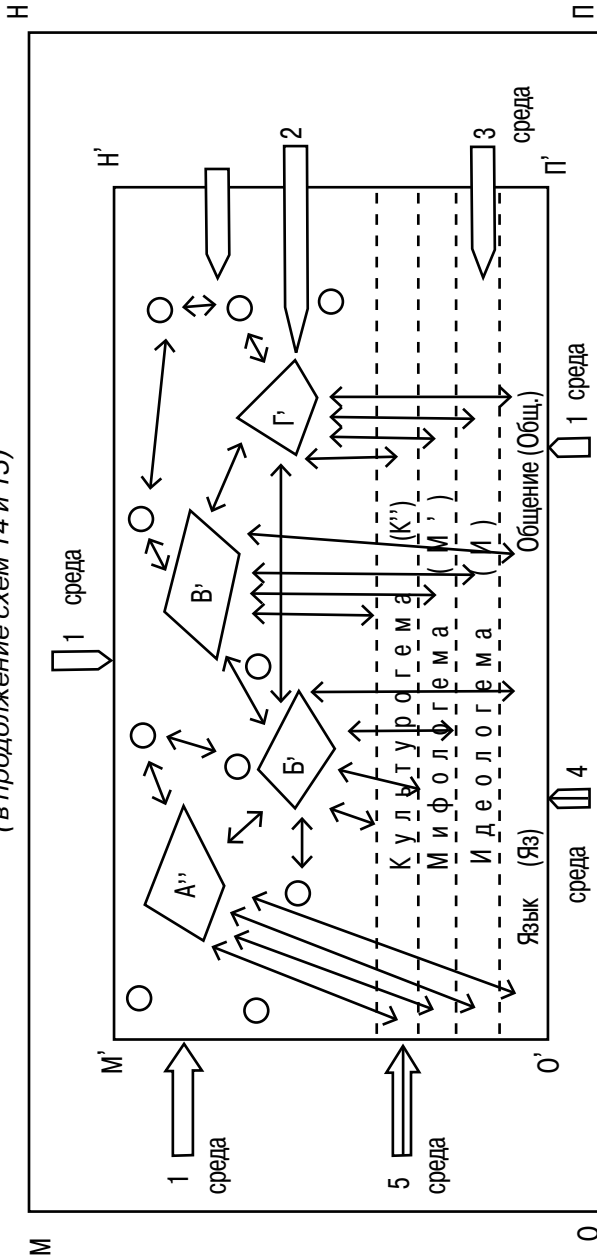

- ↔ взаимные связи
- ↑ 1 линия влияния преступности, криминальной суб-культуры
- ↑ 2 линия негативного влияния СМИ, Интернета
- ↑ 3 линия негативного влияния родственников, знакомых, сверстников
- ↑ 4 линия присвоения (интериоризации) позитивного опыта самого подростка, конкретных новых позитивных смыслов из переходного этапа (11–15 лет)
- ↑ 5 линия позитивного влияния «доидеологического поля» 7–12 лет (схема 15)
- ○ ○ — российская мечта, смысл жизни, доверия, терпимость, цель, идеалы, ценности, интересы и т. д.
- A' — конгломерат идентификации: идентичность
- B' — предконгломерат предментальности
- B' — предконгломерат предмировоззрения
- Г' — предконгломерат, преидеология как идеологий первого — седьмого секторов
- C' — доконгломерат компромиссного
- K'' — уточненная в деформированная культурогема
- M' — уточненная и деформированная мифологема
- I — идеологема как основание для всех идеологий первого — седьмого секторов
- MHTO — контур докомпромиссного поля
- M'HTO' — контур доидеологического поля

Многие молодые люди стали студентами гражданских высших и средних специальных учебных заведений, начали трудиться на различных предприятиях.

Вместе с тем, тысячи молодых людей пришли на рынок труда, но сразу же попали в категорию безработных. Тысячи юношей и девушек, к сожалению, пополнили ряды структур организованной преступности.

Вместе с тем, тысячи молодых мужчин и женщин по разным обстоятельствам перешли в категорию тюремного населения России на разные сроки, но все они попали в очень специфическую среду.

Таким образом, предварительно весьма важно рассмотреть период с 16 до 22 лет как этап перехода от юношества к взрослой жизни. На схеме 18 я условно обозначаю трансформацию схем 14, 15, 16 и 17.

Возникает сложный вопрос: как, почему, когда примерно из одних и тех же исходных звеньев на основе идентичности (самоидентификации), менталитетности и основ мировоззрения молодые люди, нередко из одного дома (соседи), из одной семьи (братья, сестры), из одного класса (соученики) стали последователями идеологий антигражданского общества. Но даже самое предварительное ознакомление со структурой других схем (14, 15, 16 и 17) показывает планомерность и непрерывность негативной работы как антигражданской среды против позитивных идеалов, ценностей, традиций, обычаев, долга, ответственности; так и некоторых структур гражданского общества – СМИ, Интернета, а также родственников и знакомых.

Законы формирования, функционирования и продвижения идеологий седьмого сектора только начинают изучаться. Я рассмотрю некоторые тенденции в последующих главах. Однако достаточно корректно два утверждения можно сформулировать на основе анализа содержания, структуры и динамики формирования компромиссности, идеологичности, идентификационности, менталитетности, обозначенных на схемах 14–17.

Во-первых, производство, накопление и продвижение сетевых идеологий коррупционности, международного терроризма, организованной преступности в современной России XXI века едва ли может быть остановлено и эффективно блокировано на всей территории страны в ближайшие 15–20 лет.

Во-вторых, *реальным противодействием сетевым идеологиям седьмого сектора по всей территории страны могут сразу же*

Схема 17. Вариант логики и динамики модели (докомпромиссного, предкомпромиссного) «компромиссного поля» ребёнка, подростка, молодого человека от 4 до 18 лет (совмещение схем 14, 15 и 16)

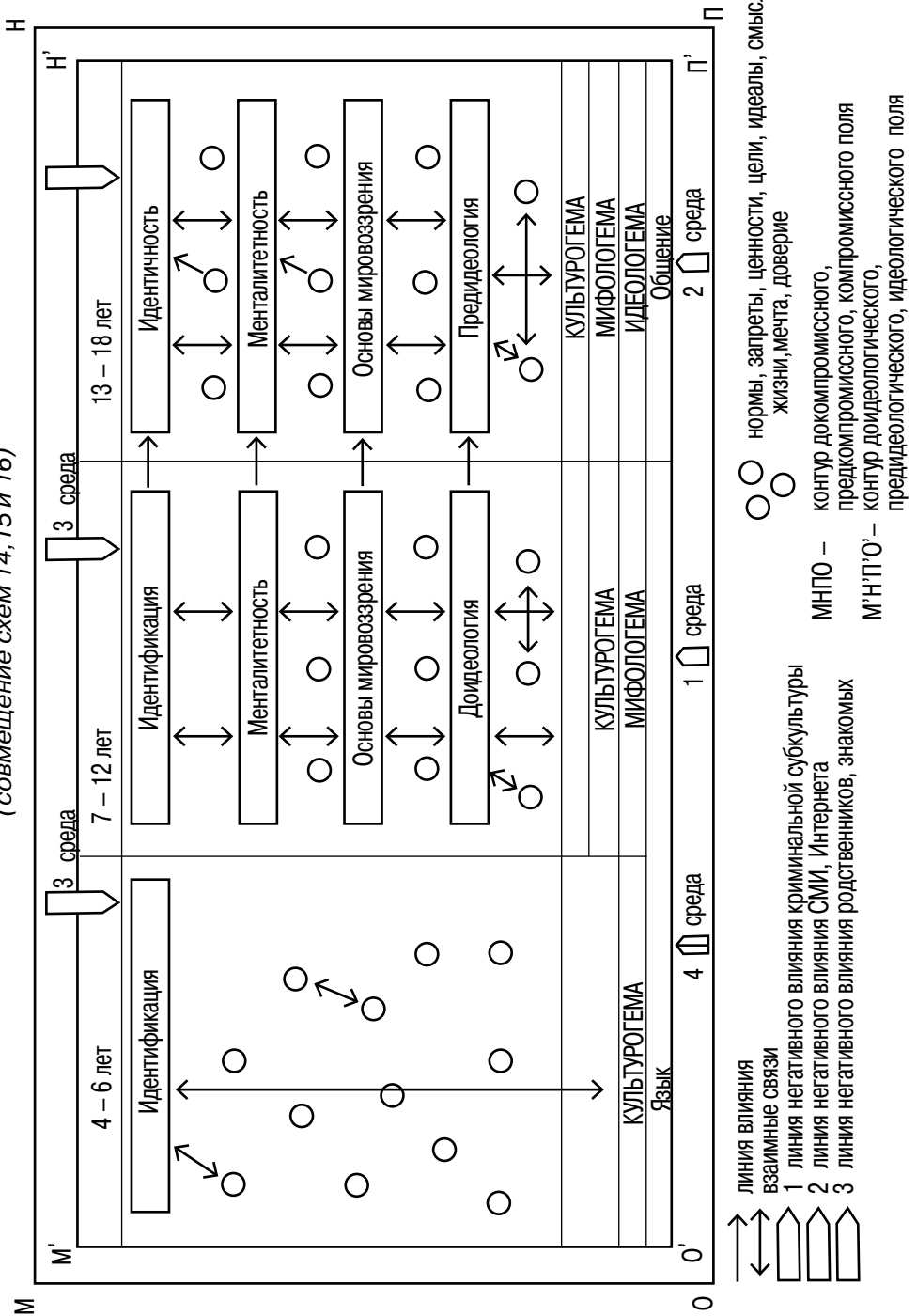

стать (и функционировать везде, непрерывно и всеохватно) сетевые идеологии гражданского общества первого, второго, третьего, четвёртого, пятого, шестого секторов (кроме сетевых идеологий коррумпированности). Умножить усилия идеологий гражданского общества, содействовать каждой из них, каким-то группам идеологий в борьбе с идеологиями седьмого сектора может российская объединяющая патриотическая идеология.

И вот в такой работе сегодня, завтра и послезавтра практически всё зависит от нас: это наглядно представлено и на схеме 18 – если не будут функционировать все гражданские идеологии (I–VI), или не будет работать какая-то из них, то сразу же получают преимущество идеологии VII' и VII'' (антигражданская + коррупция).

Главное для нас – единение народа на основе культуры компромисса: это путь здорового, умного гражданского общества.

Третий этап: старость Как понимать «старость» компромиссного: через снижение уровня адаптации к переменам? Какие новые возможности открываются перед человеком в третьем возрасте с устоявшимся мировоззрением, менталитетом, идентичностью и привлекательной идеологией?

Почему склонность к идеологическому компромиссу соотносят с возрастом мудрости, со старостью?

Ответы на эти вопросы, а также на многие другие, которые возникли, накопились и ждут какой-то определённости, могут быть рассмотрены именно на этапе перехода от зрелого возраста человека к третьему возрасту (от 50 до 65).

В изучении компромиссности третьего возраста (старше 60 лет) исключительно важное значение имеет изучение логики и динамики компромиссного процесса, компромиссных механизмов, действующих в переходный период (с 50 до 65 лет).

Именно в этот период создаются, функционируют и перестают действовать весьма своеобразные и сложные идеологические симбиозы, гибриды, конгломераты и т. д.

Но судьба и поведение людей, которые их создают, очень важны для всех нас: без анализа их генезиса, функционирования, изучение общей динамики компромиссного поля России в XXI веке, на мой взгляд, будет неполным, будет искажено, будет лишено новых возможностей для позитивной динамики.

Я так и считаю: новых возможностей. У России сегодня и завтра огромный и замечательный нравственный капитал страны в

Схема 18. **Примерный вариант модели «компромиссного поля» для переходного периода от юношества к взрослой жизни: от 16 до 22 лет**
(на основе схем 14–17)



○ Цели, идеалы, ценности, мифы, доверие, компромиссы, справедливость и т. д.

- МНПО – контур компромиссного поля
- М'Н'П'О' – контур идеологического поля
- I, II, III, IV, V, VI – идеологии гражданского общества
- A – идентичность
- B – менталитет
- B – мировоззрение
- C – компромиссность
- VII' – идеологии организованной преступности
- VII'' – идеологии международного терроризма.

опыте, интеллекте, уме, идеологической культуре женщин и мужчин России, которым за 60 лет.

Инновационная гуманитарная стратегическая проблема: стимулировать, мотивировать российское общество и государство прямо и открыто востребовать и привлечь энергию компромиссного, технологию и опыт наших замечательных ветеранов.

На схеме 19 представлен вариант модели компромиссного поля пожилых людей старше 60 лет.

Выделю только две особенности новых уникальных возможностей пожилых людей. Во-первых, только наши замечательные ветераны – пенсионеры практически во всех типах российских поселений могут убедительно, честно и понятно рассказать детям и подросткам о достоинстве, чести, свободе и ответственности человека в XXI веке. Только они примером своей жизни могут оживить и сделать привлекательными и необходимыми достойные цели, идеалы, ценности. Их теплые и родные руки помогут детству и юности обрести смысл жизни и российскую мечту.

Вот где ядро, сердце и энергия интеллектуального прорыва России к достойной, благополучной и безопасной жизни.

Во-вторых, великая тайна XXI века, на мой взгляд, состоит в том, что нравственность мудрого возраста российских пенсионеров надёжно защищена от идеологий седьмого сектора, от идеологии коррупционности.

Проблема в главном – мотивация, востребованность, внимание и забота о пенсионерах. Оптимальное решение этих сложных условий будет содействовать широкому спектру компромиссологических, идеологических, мировоззренческих инноваций третьего возраста.

Третий период «жизни» компромиссного – восприятие событий пожилыми людьми; осмысление реальности, событий прошлого и возможного будущего – важен и для человека, и для общества.

* * *

Исключительно важна такая особенность воспитания компромиссного для формирования, сохранения и развития исторической памяти в семье в обществе.

В становлении, развитии и функционировании менталитетности, идентификационности, идеологичности современного российского общества очень важна обоснованность, критичность и мужество в оценке реальной идеологической, политической, экономической и культурологической ситуации применительно к положению России.

Для устойчивости компромиссного поля России очень важна позиция поколения мудрости в вопросах обеспечения национальной безопасности России.

Схема 19. **Вариант модели «компромиссного поля» пожилых людей старше 60 лет**

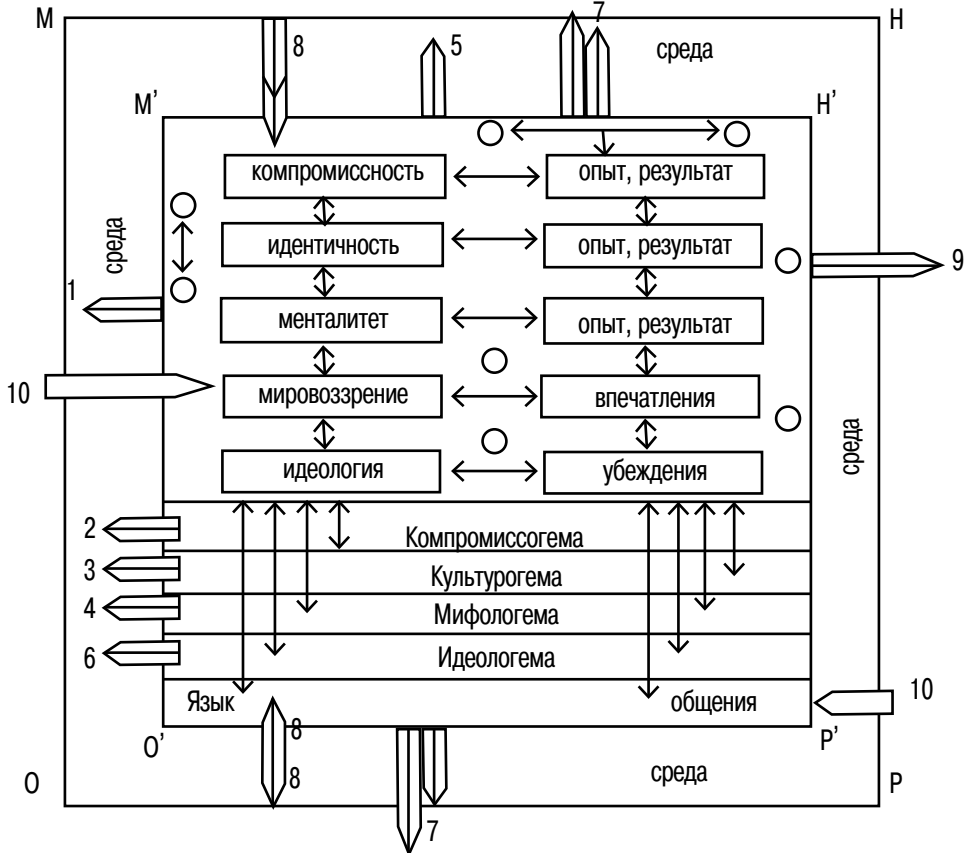

МНРО – контур общественного сознания

М'Н'П'О' – контур идеологического поля пожилых людей старше 60 лет

- ↔ – взаимосвязи
- – 1 линия позитивного влияния на семью
- – 2 линия позитивного влияния на идеологический компромисс
- – 3 линия позитивного влияния на молодёжь в приобщении её к религии
- – 4 линия позитивного влияния на формирование идеологии консолидации
- – 5 линия позитивного влияния на историческую память подростков
- – 6 линия позитивного влияния на формирование терпимости к другим культурам, к другим идеологиям гражданского общества
- – 7 линия позитивного, блокирующего влияния на идеологии седьмого сектора
- – 8 линия блокирующего, разрушающего влияния на идеологии коррупционности
- – 9 линия позитивного влияния на социальные, экологические и экономические процессы в обществе
- – 10 линии негативного влияния средств массовой информации (СМИ)

Глава 12

**Оформленность институтов компромиссного:
«Позиция», «Поступок», «Уступка», «Торг», «Договор
о компромиссе», «Результат компромисса»**

Смысл компромисса, суть компромиссности, содержание компромиссного осознаётся, оформляется, переводится в практические взаимодействия через наличие предкомпромиссной ситуации; мотивации к поиску и оформлению компромисса; готовности к терпимости, диалогу, сотрудничеству, доверию; через готовность к поступку для учреждения компромисса; через его конкретизацию через механизмы, институты торга, уступок, заключения контракта; через последующий анализ обозначившихся и возможных рисков; через оценку результатов компромисса.

**Смысл и понимание
Института «Позиция»
в практиках и теориях
компромиссного**

Для понимания механизмов компромиссного суть феномена «позиция» имеет важнейшее значение. Поэтому так важен смысл позиции России в 2006–2010 годах по поводу проблемы

американских ПРО в Польше и Чехии.

Прежде всего, *во-первых*, Россия выступает как субъект дискурса по поводу ключевого аспекта новой системы мироустройства.

Во-вторых, Россия своей активной конструктивной позицией (она предлагает упреждающий, предотвращающий компромисс на основе весьма чувствительных уступок из арсенала своей национальной безопасности) «встраивает» себя как субъект взаимодействий по поводу национальной и глобальной безопасности в мировое уже функционирующее семантическое (языковое) информационное пространство культуры.

В-третьих, позиция России активно стимулирует сравнения, сопоставляя в мировых дискурсах смысловую конкретность и перспективность, гуманизм и ответственность за судьбы как своего народа, так и народов других стран со стороны России; и в то же время в оппозиции к принципу бескомпромиссности, как позиции США в 2007–2008 годах активизирует дискурс в интересах мира и безопасности, доверия и диалога.

В-четвёртых, активность и чёткость позиции России в ситуации с американскими ПРО в Европе раскрывает огромный потенциал опережающего компромисса для своевременного пре-

дотвращения возможной ядерной войны и *позиционирует новые цели России, главные ценности российского общества, основы современного мировоззрения, нового гуманизма и ключевые смыслы национальной идеологии.*

В-пятых, практики состоявшихся обсуждений предложений России по поводу ПРО в Европе выявили важную доминанту самого процесса институционализации феномена «позиция»: необходимость и значительность тщательного, открытого и честного объяснения, разъяснения позиции.

Примером тщательного объяснения позиции России в предлагаемом ею опережающем компромиссе стал весь ход встречи Президента России с журналистами из стран — членов «Группы восьми» накануне саммита «Большой восьмёрки».

В ходе беседы заведующий московским бюро «Уолл-стрит джорнэл» Грегори Уайт задал очень длинный и весьма жёсткий вопрос: «Одна из наиболее острых проблем между Вашингтоном и Москвой в последнее время — это американские планы установить элементы ПРО в Европе. Поскольку Россия очень жёстко высказывает свои соображения против этой системы, а Белый дом утверждает, что всё равно будет устанавливать, и жёстче становится противостояние... больше появляется стран, желающих, чтобы система у них была установлена. Чего Россия добивается тем, что она так сильно выступает против? Вы надеетесь, что Вашингтон в конце концов откажется от своих планов установить ПРО, или у Вас какие-то другие цели, поскольку **Вашингтон уже сказал, что не даст России вето** на эту программу?»¹. (Выделено мною. Поясню дополнительно: вето — это бескомпромиссность, это антикомпромисс. — *В.К.*)

Ответ Владимира Путина действительно стал детальным разъяснением позиции России как Грегори Уайту, так и всему мировому сообществу: «Теперь я хочу окончательно ответить на Ваш вопрос: чего мы добиваемся? Мы, во-первых, хотим, чтобы нас слышали. Мы хотим, чтобы была понятна наша позиция. Мы не исключаем, что наши американские партнёры могут пересмотреть своё решение. Мы никому ничего не навязываем. Но мы исходим из соображений здравого смысла, и думаем, что этот здравый смысл присутствует у всех. Но если же этого не произойдёт,

¹ *Путин В.В.* Владимир Путин: Позицию России готов объяснить детально // Российская газета. 2007. 5 июня. С. 2, 4.

то мы снимаем с себя ответственность за наши ответные шаги, потому что не мы являемся инициаторами безусловно назревающей новой гонки вооружений в Европе. И мы хотим, чтобы все ясно и чётко представляли, что мы за это ответственности нести не будем, как её, например, пытаются на нас переложить в связи с совершенствованием нами систем стратегического ядерного оружия. Мы же не были инициаторами выхода из Договора по противоракетной обороне. Но когда мы дискутировали с нашими американскими партнёрами по этому вопросу, что мы отвечали? Мы говорили, что у нас нет ресурсов и желания создавать такую систему. *Но мы с вами на профессиональном уровне понимаем, что система противоракетной обороны с одной стороны и отсутствие таковой у другой стороны создаёт иллюзию защищённости и повышает возможность развязывания ядерного конфликта.*

Я говорю чисто теоретически, это не имеет никакого личностного измерения. Нарушается стратегический баланс в мире. Для того, чтобы этот баланс восстановить, не создавая у себя системы противоракетной обороны, мы вынуждены будем создавать системы преодоления этой ПРО, что мы и делаем сейчас.

Мы тогда слышали от наших партнёров: “Ничего страшного, мы же не враги, мы против друг друга работать не будем”. Мы напоминаем, мы посылаем ответную шайбу: “Мы вас предупреждали, мы об этом говорили, вы нам отвечали вот так. Так мы и делаем, как говорили”. И в случае размещения систем противоракетной обороны в Европе и сегодня предупреждаем — будут ответные шаги. Мы вынуждены обеспечивать свою безопасность. И не мы инициаторы этого процесса.

Ну и, наконец, последнее. И опять не хотелось бы, чтобы возникла иллюзия, что мы кого-то разлюбили. Но иногда лично у меня возникает такая мысль: я думаю, зачем же всё-таки это делается, зачем так настойчиво наши американские партнёры пытаются претворить в жизнь планы по размещению противоракетной обороны в Европе, если они, совершенно очевидно, не нужны против защиты от иранских или тем более северокорейских ракет (известно ведь, где Северная Корея находится? И какая должна быть дальность у этих ракет, чтобы достичь Европы)? Ясно, что это не против них, и ясно, что не против нас, потому что для всех очевидно, что Россия не собирается ни на кого нападать. Но зачем же тогда? А может быть специально для того, чтобы мы со-

вершили вот эти ответные шаги? И для того, чтобы не допустить дальнейшего сближения России с Европой? Если это так (я не утверждаю, что это так, это одна из версий), то я полагаю, что это ещё одна ошибка, потому что таким образом мы международную безопасность и международный мир не улучшим»¹. (Выделено – курсив – мною. – В.К.)

Важные проблемы понимания смысла института «позиция» были обсуждены в ходе вопросов и ответов по проблеме Косово. Первый вопрос был задан международным обозревателем итальянской газеты «Карьере делла сера» Франко Вентурини. *«Я знаю Вашу позицию в отношении Косова, – сказал он, – в отношении прямых переговоров между сербами и косоварами. Однако мой вопрос: не считаете ли Вы, что наличие такой позиции против плана М. Ахтисаари в ООН фактически стимулирует, подталкивает Косово к одностороннему объявлению независимости?»*²

В своём ответе Владимир Путин чётко и обстоятельно обозначил связь позиции России по Косово со сложными нравственными вопросами поиска и достижения компромисса в сложнейших сферах самоопределения народов. «Теперь Косово. Вы сказали о том, что мы за диалог между албанским населением Косова и сербами. Но это не всё, это не вся наша позиция, – уточнил В. Путин. – Я позволю себе всё-таки дать на эту тему более развёрнутый ответ.

Первое. Наша позиция основана на принципах международного права, где одним из главных является принцип территориальной целостности государства.

Второе. Наша позиция основана на решениях Совета Безопасности Организации Объединённых Наций. Резолюцию 1244, хочу это подчеркнуть, за которую проголосовали все единогласно, – эту Резолюцию никто не отменял. И в ней, в самой Резолюции, и в приложениях к ней чёрным по белому написано: Косово – неотъемлемая часть Сербии.

Далее. Если мы хотим принцип самоопределения народов, принцип самоопределения наций, а это как раз был советский подход во времена борьбы с колониализмом, поставить выше принципа территориальной целостности, то в этом случае такое решение и такой подход должен носить универсальный характер и должен быть рас-

¹ Путин В.В. Владимир Путин: Позицию России готов объяснить детально // Российская газета. 2007. 5 июня. С. 2.

² Там же. С. 4.

пространён на другие регионы мира, во всяком случае, на другие регионы Европы. Заявление наших партнёров о том, что косовский случай носит уникальный характер, нас не убеждает. Нет никаких аргументов, которые говорят о том, что косовский случай чем-то отличается от ситуации, сложившейся в Южной Осетии, в Абхазии или в Приднестровье. В одном случае развалилась югославская коммунистическая империя, в другом случае развалилась советская коммунистическая империя. В одном случае был этнический конфликт. И во всех других случаях был этнический конфликт. И там, и там была война. И там, и там были жертвы. И там, и там были свои преступники и жертвы этих преступлений. Южная Осетия, Абхазия и Приднестровье 15 лет уже как чувствуют себя независимыми государствами. Там избраны парламенты, президенты, приняты конституции. Никакого различия нет.

Поэтому для нас непонятно, почему мы должны поддерживать один принцип в одном месте Европы, а другими принципами руководствоваться в других частях Европы, отказывая малым народам, скажем, Кавказа в их праве на самоопределение.

Следующая позиция заключается в том, что я не исключаю, что постепенная работа с сербской стороной может привести к какой-то трансформации их взглядов на Косово. Я не хочу отвечать за сербскую сторону, но **настоящая, тактичная работа может привести к каким-то компромиссам. Я не понимаю, зачем нужно сегодня ломать целый европейский народ «через колено», унижать его и ставить на колени с тем, чтобы потом целая страна видела врагов в тех, кто это сделал. Такие вопросы нужно решать только на основе согласия и, повторяю, компромисса. Я думаю, что такие возможности не исчерпаны.**

Мы слышим только один ответ: надо спешить. Куда спешить? Что такого происходит, что мы должны дёргаться, я прошу прощения, «как блоха на аркане»?¹ (выделено мною. — В.К.).

Свои возражения в связи с развёрнутыми аргументами В. Путьина по поводу поиска компромиссов в Косово предложил в своём вопросе, а точнее мини-выступлении, руководитель международной редакции французской газеты «Фигаро» Пьер Руслен. «Я хотел бы отреагировать на то, что не было компромисса. Дайте мне представление о том, какой компромисс здесь возможен.

¹ Путин В.В. Владимир Путин: Позицию России готов объяснить детально // Российская газета. 2007. 5 июня. С. 2.

Либо страна независима, либо она не независима. Я не понимаю, какой компромисс здесь возможен? Где Вы здесь усматриваете возможность компромисса?»¹

Ответ, разъяснения и объяснения, которые изложил Президент России Владимир Путин, помогают глубже понять важность позиции в поисках компромисса: «Если бы я знал, я давно бы это предложил. Надо искать. Это тяжёлая и сложная работа. Не знаю. Пока не знаю, — откровенно и чётко ответил В. Путин. — Но был же найден компромисс между Черногорией и Сербией на какой-то исторический период. Правда? И все согласились с этим. Как пример я просто Вам говорю. Но Вам не приходит в голову, что принятие на вооружение принципа самоопределения наций подтолкнёт негативные процессы не только на постсоветском пространстве, с чем мы здесь в России столкнёмся? Нам будет трудно объяснить малым народам Северного Кавказа, почему в одной части Европы какому-то народу такое право предоставлено, а им здесь, на Кавказе, почему-то нет. Причём часть, скажем, осетинского народа проживает в России, а часть проживает на территории Грузии и считает себя независимым государством. Как нам объяснить осетинам, почему они люди второго сорта в Европе? Почему албанцам разрешено вести себя таким образом, а осетинам, скажем, нет? Невозможно это объяснить. Кроме этого, такое решение, давайте прямо скажем, подтолкнёт сепаратистские движения в самой Европе. В Шотландии, насколько мне известно, через три года планируется поставить на референдуме вопрос о независимости. В Каталонии мы слышим уже такие движения. В Стране басков уже давно развивается этот процесс. Если «поковыряемся» на Балканах, увидим, что Республика Сербская захочет присоединиться к Сербии. В Южной Европе и другие проблемы есть. Я просто не хочу даже называть эти проблемы, чтобы не провоцировать соответствующие движения. Если вы поговорите с экспертами, вы найдёте там массу проблем подобного рода. Зачем это провоцировать? Я считаю, что это крайне вредно и очень опасно. И если кому-то хочется идти на поводу у людей, которым почему-то не терпится, времени не хватает непонятно на что, ну, пожалуйста. Мы с этим согласиться не можем»².

¹ Путин В.В. Владимир Путин: Позицию России готов объяснить детально // Российская газета. 2007. 5 июня. С. 2.

² Там же. С. 4.

Слова В. Путина о том, что поиск компромиссов «тяжёлая и сложная работа», поясняет, что эта работа начинается с выстраивания собственной Позиции; с разъяснения и объяснения оформленной позиции.

Все пять тезисов (с. 336–337) для основания выявления смыслов и понимания процесса институционализации феномена «позиция» позволяют, надеюсь я, оформить вывод, раскрывающий реальность функционирующего особого научного дискурса о природе, содержании и структуре конкретных компромиссов в самых разных сферах жизнеобеспечения человека и общества, современной цивилизации.

Рабочее определение категории «позиция» в пространстве и времени компромиссного *может быть изложено так: это взаимосвязанное сочетание: целей, идеалов и ценностей субъекта, его ментальности и идентичности; прав, свобод и ответственности; понимание обязанностей и долга; смысла жизни, исторической памяти и образа жизни; национальной культуры и созидающей патриотической идеологии; нового гуманизма XXI века.*

Главная особенность смысла феномена «позиция» в масштабе компромиссного как конкретного института состоит в том, что для всех смыслов процесса строительства компромисса; выработки оснований для поступка по учреждению компромисса у его субъектов; торга по поводу уступок; процедур контроля соблюдения достигнутого соглашения; восприятия и функционирования результата компромисса чётко и доказательно заранее обозначается соотношение цели компромисса, средств его достижения и честности.

**Смысл и логика
Института «Поступок»
по учреждению
компромисса его
субъектом**

Социологический характер процедур и механизмов учреждения компромисса, его последующего функционирования и трансформации, его созидательности можно рассмотреть на основе исследований этической деятельности субъекта, осуществлённых видным российским философом В.А. Канке (здесь у меня представлен аспект социологии философии).

В своём комментарии к модели этической деятельности субъекта (см. рис. 12) он выделил очень важные звенья созидания справедливости:

- «жизненным центром этики выступает оценивание **поступков** людей на основании ценностей»¹ (выделено мною. — *В.К.*);
- «Этика — наука прагматическая, её объектом являются не только этические ценности, но и **поступки людей**»² (выделено мною. — *В.К.*);
- «Есть ценность “справедливость”, но **нет ценности “несправедливость”**»³ (выделено мною. — *В.К.*);
- «Сам поступок выступает в форме совершения определенного акта. Чаще всего это некоторое предметное действие. Но **поступком является и речевой, и ментальный акт**. Любой акт и предметный, и речевой, и ментальный, является поступком лишь в том случае, когда он имеет ценностное содержание»⁴ (выделено мною. — *В.К.*);
- «Итогом **поступка** является некоторый результат, который может и не совпадать с желаемой целью. Результат оценивается. Оценки свидетельствуют о том, что приходит на смену ожиданиям, в том числе надежде на успех и боязни неудачи: удовлетворенность, радость, восторг или неудовлетворенность, печаль и разочарование. Последствия поступка свидетельствуют об эффективности ценностей субъекта»⁵ (выделено мною. — *В.К.*);
- «**Корректировка ценностей** выступает как либо их подкрепление, либо существенная трансформация, а иногда и отказ от них. Успешное достижение цели придает субъекту уверенность в эффективности его ценностей. Неудача, наоборот, снижает уверенность в необходимости руководствоваться в своих поступках принятыми ценностями в дальнейшем. Критический анализ ценностей заканчивается конечным состоянием. Субъект приступает к новому этапу своей деятельности. Один из циклов этической деятельности закончен, впереди предстоят новые целеполагания, **поступки** и ценностные корректировки»⁶ (выделено мною. — *В.К.*).

Социологический аспект созидательной деятельности субъекта компромисса по его учреждению на основе модели В.А. Канке (рис. 12) можно представить на рисунке 13.

¹ Канке В.А. Этика ответственности: Теория морали будущего. М., 2003. С. 47.

² Там же.

³ Там же. С. 41.

⁴ Там же. С. 46.

⁵ Там же.

⁶ Там же.

Рисунок 12. **Модель этической деятельности субъекта**

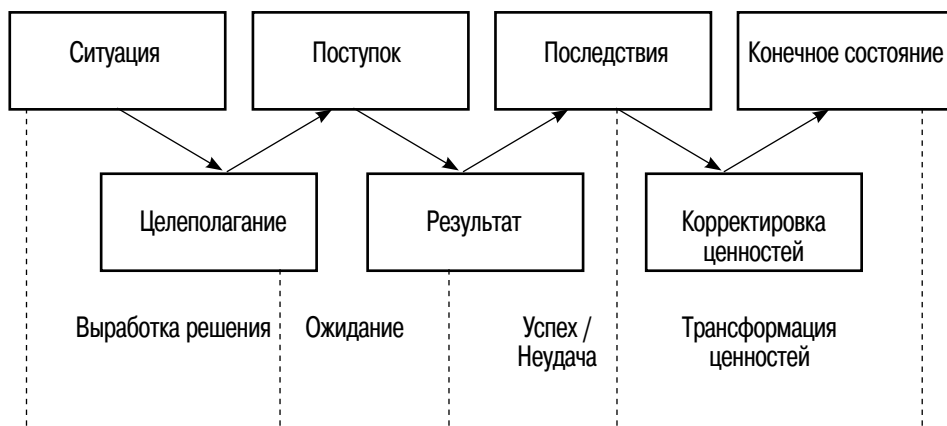

Источник: Канке В.А. Этика ответственности: Теория морали будущего. М., 2003. С. 47.

Поступок по учреждению компромисса, компромиссности, компромиссного, согласно М.М. Бахтину, становится взаимодействием, обусловленным творческой процедурой обоснования цели и приемлемых средств её достижения; нетехничностью, ответственностью, самобытностью, уникальностью. Методология и теория компромиссного наиболее убедительно и конструктивно синтезируется на основе реальных гуманитарных личных поступков субъектов компромисса, которые учреждают компромиссность своей деятельностью, своим образом жизни, ориентированных на правду, свободу, честность, законность, культуру, достоинство.

Смысл и динамика Институтов «Уступка» и «Торг» в практиках и теории компромиссного

Многие позитивные особенности компромиссного, компромиссности, компромисса обусловлены природой и функционированием важнейшего феномена, который называется «уступка».

В то же время именно особые свойства этого феномена формируют самую значительную и трудно просчитываемую группу рисков всего компромисса.

Смысл уступки может быть понят как конкретная и актуальная часть цели, ценностей, интересов, активов, которую реальный

субъект компромисса готов на заранее согласованных условиях, с учётом конкретного времени и пространства передать полностью или на оговорённое время другому субъекту компромисса, как своё возмещение другой стороне компромисса за полученную от этой другой стороны её уступку (тоже на заранее согласованных условиях).

Динамика институционализации феномена «уступка» определяется, как минимум, двумя факторами. Во-первых, процесс согласования качества и структуры уступок, их соответствие друг другу представляет многотрудный процесс согласования, экспертиз и оценок, который может идти как минуты и часы, так и дни, месяцы и годы.

Например, ключевой компромисс об урегулировании отношений между арабскими государствами и государством Израиль готовится и обсуждается много лет. Камень преткновения — характер и значительность уступок от каждой стороны переговоров по схеме, предложенной в 2002 году, которая называется «Саудовская инициатива» с её ключевым императивом «мир за землю». Здесь смысл уступки от Израиля задан другой стороной возможного компромисса: арабские страны предложили Израилю освободить все земли, которые были ими захвачены по итогам войны 1967 года; осуществить «справедливое решение» в конструктивном решении сложнейшей проблемы палестинских беженцев; позитивно сотрудничать в вопросах создания самостоятельного палестинского государства.

В свою очередь арабские государства, на основе решения Лиги арабских государств (ЛАГ), принятого в марте 2007 года, обязуются (это их уступка Израилю) полностью признать государство Израиль и наладить с ним полномасштабные отношения, т. е. мир.

Пять лет руководство Израиля не хотело даже в самом предварительном порядке обсуждать саму возможность компромисса с Лигой арабских государств.

Ситуация изменилась только летом 2007 года, когда Президентом государства Израиль стал Шимон Перес, убеждённый сторонник поиска компромиссов всегда и везде, а «квартет» посредников для «строительства» компромисса в составе России, ООН, Европейского Союза и США нашёл, наконец, способы и мотивацию для Израиля, чтобы он согласился на исходные переговоры.

Рисунок 13. Социологическая модель деятельности субъекта компромисса по его учреждению

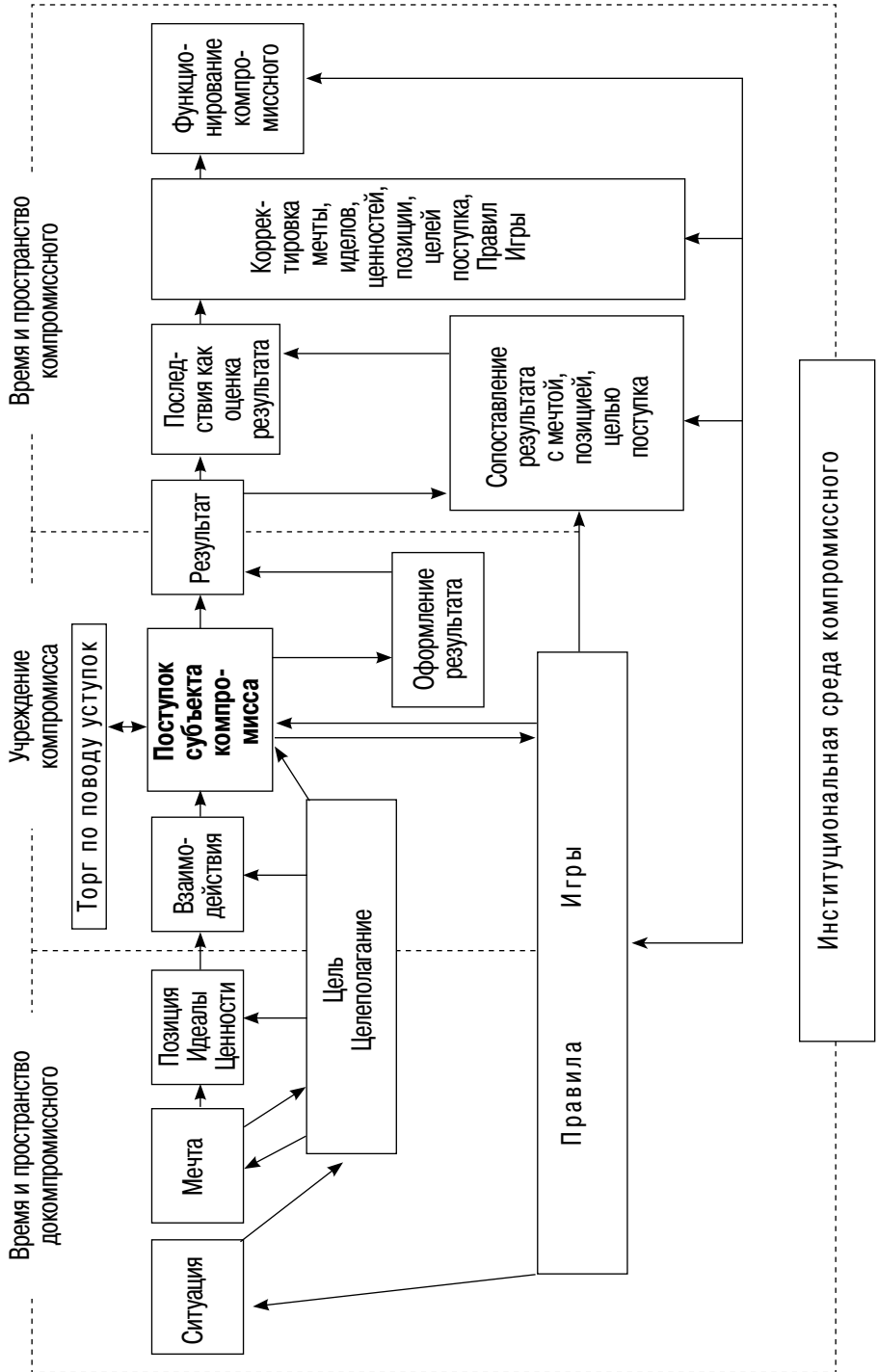

И такие переговоры о достижении компромисса на основе заранее выставленных «уступок» начались в Израиле 25 июля 2007 года: с одной стороны, от Лиги арабских государств участвовали министр иностранных дел Египта Ахмад Абуль Гейт и министр иностранных дел Иордании Аббель Илях аль-Хаттаб; с другой стороны – глава Министерства иностранных дел Израиля Цепи Ливни.

Во-вторых, динамика институционализации феномена «уступка» обусловлена самим процессом согласования уступок – это в абсолютном большинстве ситуаций подготовки компромиссов реальный и конкретный «торг», когда все стороны компромисса ищут такие процедуры и решения, которые, безусловно, принесут удовлетворение и выгоду каждой стороне компромисса.

О значимости учёта фактора риска в ходе согласования характера и значительности уступок откровенно сказал Президент России Владимир Путин в ходе своей встречи с журналистами из стран – членов «группы восьми»: этот сюжет представлен в предыдущей главе. Напомню только одну строчку: «А может быть, специально для того, чтобы мы совершили вот эти ответные шаги?» То есть, может быть, система ПРО США в Польше и Чехии это блеф, чтобы вынудить Россию на опережающие компромиссы, на опережающие уступки. Вот где действительно серьёзные риски.

Именно ситуация «торга» между сторонами компромисса по поводу уступок в ситуации с взаимной зависимостью для неантагонистических противоречий создаёт для понимания смысла и динамики уступок на стадии обсуждения условий компромисса аналогию игры с ненулевой суммой.

Учитывая исключительное значение для теории компромисса, для становления социологии компромисса категорий «уступка», «время компромисса», «пространство компромисса», «торг», «игра с ненулевой суммой», предложу рабочие определения этих понятий.

Категория «уступка» *может быть определена как собирательный термин для обозначения совокупности феноменов (правил игры, ценностей, интересов, устоявшихся процедур отношений, материальных факторов и т. д.), передаваемых одной стороной компромисса, в которых другие участники компромисса признают значимый и актуальный фрагмент прошлого, настоящего или будущего и соглашаются присвоить себе по итогам компромисса на определённых условиях.*

Категория «компромиссологическое время» (или «время компромисса») — это конкретизация временных рамок всего процесса компромисса от обозначения ситуации его желательности до осуществления результата компромисса с учётом условий его функционирования, с учётом полного цикла возмещения возможного ущерба от реализации рисков компромисса.

Категория «компромиссологическое пространство» (или «пространство компромисса») — это место и масштаб подготовки функционирования компромисса, осуществления его результатов и возмещения рисков компромисса; это масштаб взаимосвязей практик функционирования компромиссного с новым гуманизмом, современным мировоззрением, с логикой и динамикой новой модели мироустройства XXI века (Проекта Путина).

Категория «торг» (в контексте подготовки компромисса) — это действия сторон (субъектов) компромисса: по согласованию содержания, структуры и конфигурации уступок от каждой стороны; по согласованию условий (время, место, процедура функционирования уступки после факта обмена уступками); по согласованию процедуры контроля за условиями компромисса после его осуществления; по согласованию санкций конкретной стороны в ситуации зафиксированных нарушений условий компромисса.

Категория «игра с ненулевой суммой» обозначает такой характер взаимодействий субъектов противоречий (в основном, неантагонистических), когда в итоге переговоров, торга может быть заключено соглашение, итоги которого одинаково удовлетворяют каждого субъекта взаимодействия: каждый определяет себя победителем.

Таким образом, в основании социологической теории компромиссного можно обозначить свои специфические категории и выделить оригинальную доминанту дискурса о природе уступок в процессе достижения конкретного компромисса.

Смысл и надёжность в создании и практике деятельности Института «Договор о компромиссе» Соединяет основные звенья компромисса (его цель, разные интересы субъектов компромисса, их общий интерес, позиции, уступки, процессы их согласования) договор (соглашение, контракт и т. д.) о компромиссе.

На этапе его подготовки к утверждению в общую совокупность элементов добавляются процедура хода осуществления компромисса и способы контроля соблюдения соглашений.

С наступлением рубежа начала функционирования договора о компромиссе становится возможным и социологический мониторинг хода его осуществления.

Смысл феномена «договор о компромиссе» имеет как минимум два аспекта: первый — это когда принятый, утверждённый и легитимный договор является главным и желанным результатом для всех сторон компромисса; второй аспект — это когда результат, ожидаемый отдельными субъектами компромисса, обусловлен гарантированным исполнением конкретных пунктов договора.

В реальной жизни иногда достаточно устойчиво функционирует виртуальное определение для какого-либо класса событий, оценочное суждение типа «*Дух Ялты*» (о смыслах договорённостей по поводу итогов второй мировой войны), «*Дух Хельсинки*» (о смыслах сотрудничества, доверия и разрядки по итогам Совещания 1975 года).

Особенно важно отметить то обстоятельство, что содержание специфического социологического научного компромиссологического дискурса в значительной степени наполняется как социологической интерпретацией итогов мониторинга хода выполнения договора о компромиссе, так и хода восполнения ущерба от последствий проявления всей полноты рисков исполнения договора.

Примером начала именно специфического социологического дискурса по поводу состоявшегося компромисса и закреплённого в Соглашении может быть названа смысловая доминанта выступления выдающегося британского политика, учёного и писателя Уинстона Черчилля в Палате общин 27 февраля 1945 года об итогах Ялтинской конференции. «Я отвергаю и отмечаю всякое предположение о том, что мы... идём на сомнительный компромисс или уступаем силе или страху, и я подтверждаю с глубочайшим убеждением полную справедливость политики, которой все три великих союзника впервые придерживаются теперь»¹.

Категория «договор о компромиссе», с учётом вышеизложенного, может быть определена мною, в рабочем плане, как

¹ Приводится по: *Петраков Н.* Тень бронзового солдата как смысл нового периода мира // Литературная газета. 2007. № 28. 11–17 июля. С. 1.

оформленный итог взаимодействия субъектов переговоров по поводу достижения общей цели на основе урегулирования имеющихся противоречий, принятых и одобренных взаимных уступок, на основе утверждения процедуры исполнения условий компромисса в строго оговоренное время и в точно обозначенном пространстве.

В заключение этого фрагмента двенадцатой главы считаю важным отметить, что институт «договор о компромиссе» обладает очень важным потенциалом для выявления смысла и надёжности практик функционирования компромиссного по причине «встраивания» особого социологического компромиссологического дискурса в мировую традицию, в мировой культурный дискурс.

Первым фактором связи с традицией может быть названа чёткая доминанта связи договора о компромиссе с феноменом «общественный договор» в интерпретации Т. Гоббса, Дж. Локка, Ш. Монтескье, Ж.Ж. Руссо.

Вторым фактором сохранения и развития традиций мирового дискурса по проблемам безопасности может быть названа органическая связь договоров (конвенций, хартий, соглашений, деклараций, пактов и т. д.) о компромиссах с содержанием и смыслами Женевской конвенции 1964 года, Гаагских конвенций 1899 и 1907 годов (разработанных и принятых по инициативе России), определивших процедуру взаимодействий между субъектами в условиях войны и мира.

Полагаю, что сохранение лучших традиций в теории и практике обеспечения мира и безопасности может содействовать практикам компромиссного создавать новые смыслы, новое пространство, новые императивы для преодоления как неантагонистических, так и антагонистических противоречий.

Смысл и функционирование Института «Результат компромисса» Оформление, институционализация феномена «результат компромисса» составляет, по моему мнению, как оптимистический аспект научного дискурса о вопросах мира и безопасности, так и драматический аспект этого же дискурса.

Примером «сочетания противоположного» можно считать стратегические очерки Виталия Третьякова о трансформации смыслов Хельсинкских инициатив, хельсинкского компромисса 1975 года, о котором я рассказывал в предыдущих главах.

Вернёмся ещё раз к его размышлениям. Да, ещё в 1983 году все участники Хельсинки 1975 собрались в Мадриде и 6 сентября приняли итоговый документ, в котором ещё полностью поддерживаются результаты Хельсинки 1975.

Замечания Президента России Владимира Путина в адрес ОБСЕ, официального «проводника» результатов Хельсинкского процесса 1975 года, я уже тоже приводил: оценка его противоположна мадридскому документу — «дух Хельсинки» выветрился из деятельности ОБСЕ.

Почему восприятие результатов сложнейших и важнейших компромиссов сохраняют свой динамизм и конструктивизм в восприятии всех сторон «строителей» компромисса?

Почему результаты важнейших и судьбоносных компромиссов со временем преобразуются в свою противоположность?

Здесь, по моему мнению, одна из интереснейших загадок современного специфического социологического компромиссологического дискурса.

Для продвижения в понимании смысла любой трансформации феномена «результат компромисса» важно вспомнить, по моему мнению, размышления Гегеля о результатах действий людей, преследующих свои цели и создающих всемирную историю. «Но всемирная история не начинается с какой-нибудь сознательной цели, как это бывает у отдельных групп людей, — утверждает Гегель в своём введении к курсу лекций по философии истории. — **Сознательную целью простого стремления их к совместной жизни является уже обеспечение безопасности их жизни и собственности, а когда осуществляется эта совместная жизнь, эта цель расширяется.** Всемирная история начинается со своею общею целью, заключающейся в том, чтобы понятие духа удовлетворялось лишь в себе, т. е. как природа. Этой целью является внутреннее, сокровеннейшее, бессознательное стремление, и все дело всемирной истории заключается, как уже было упомянуто, в том, чтобы сделать это стремление сознательным. Таким образом то, что было названо субъективной стороной, — потребность, стремление, страсть, частный интерес, проявляясь в форме естественного состояния, естественной воли, тотчас оказываются налицо сами для себя, подобно мнению и субъективному представлению»¹. (Выделено мною. — *В.К.*)

¹ Гегель. Философия истории. М.; Л., 1935. С. 24.

Возможно, что для понимания трансформации результатов компромисса нам ещё раз полезно обратиться к размышлениям Гегеля по поводу внутренней противоречивости самих результатов деятельности людей, когда они «создают человеческое общество, в котором они дают праву и порядку власть *над собой*»¹.

Актуальность продолжения Гегелем этого замечания состоит в том, что оно даёт философский и социологический ключ к пониманию объективной противоречивости любого результата компромисса. «Далее, из вышеуказанного соотношения, — поясняет Гегель, — вытекает, что во всемирной истории благодаря действиям людей вообще получаются несколько иные результаты, чем те, к которым они стремятся и которых они достигают, чем те результаты, о которых они непосредственно знают и которых они желают; они добиваются удовлетворения своих интересов, но благодаря этому осуществляется ещё и нечто дальнейшее, нечто такое, что скрыто содержится в них, но не сознавалось ими и не входило в их намерения»².

И, вот главный тезис Гегеля, который, по моему мнению, может содействовать пониманию противоречивой природы смысла результата компромисса. «Итак, частный интерес страсти неразрывно связан с обнаружением всеобщего, потому что всеобщее является результатом частных и определённых интересов и их отрицания, — подводит итог Гегель. — Частные интересы вступают в борьбу между собой, и некоторые из них оказываются совершенно несостоятельными. Не всеобщая идея противопоставляется чему-либо и борется с чем-либо; не она подвергается опасности; она остаётся недостигаемой и невредимой на заднем плане. Можно назвать *хитростью разума* то, что он заставляет действовать для себя страсти, причём то, что осуществляется при их посредстве, терпит ущерб и вред. Ибо речь идёт о явлении, часть которого ничтожна, а часть положительна. Частное в большинстве случаев слишком мелко по сравнению со всеобщим: индивидуумы приносятся в жертву и обрекаются на гибель. Идея уплачивает дань наличного бытия и бренности не из себя, а из страстей индивидов»³.

¹ Гегель. Философия истории. С. 27.

² Там же.

³ Там же. С. 32.

Знаменательно, что выдающийся наш соотечественник Никита Николаевич Моисеев, математик, философ и эколог, свои соображения об основах теории компромисса, о его результатах изложил в своих публичных лекциях по философии истории, по вопросам самоорганизации материального мира, интерпретации процесса общественного развития, по универсальному эволюционизму, которые были прочитаны им в Московском государственном университете им. М.В. Ломоносова.

Поэтому так интересны, по моему мнению, его размышления о «границах» возможностей, результатов компромиссов (в сфере антагонистических противоречий). «Уже во времена Платона, т. е. более 2500 лет тому назад, люди понимали, что свобода и равенство — понятия противоречивые: свобода, в силу различия людей, неизбежно порождает неравенство, каковы бы ни были общественные институты, — утверждает Н.Н. Моисеев. — А любое неравенство — национальное, правовое и, особенно, имущественное несёт в общество социальную напряжённость и неустойчивость. Маркс полагал, что это противоречие найдёт своё разрешение на последней стадии коммунизма, точнее, уже после него, на стадии перехода к обществу реального гуманизма. С этим утверждением марксизма я не могу согласиться, ибо убеждён, что это противоречие — вечное. Оно в “природе вещей”: без него развитие невозможно. *В разных условиях, в разные времена общества находили и будут находить свою меру компромисса между свободой и равенством, соответствующих конкретным жизненным реалиям. Какие-либо общие, универсальные рецепты, годные для всех времён, по моему глубокому убеждению, отсутствуют. Поэтому, когда я говорю о высоком уровне социальной защищённости и социальной справедливости, смягчающих противоречия, рождаемые социальным неравенством, то имею в виду не снятие противоречия “свобода — равенство”, а такой компромисс между ними, который обеспечивает выполнение первого свойства, которым должно обладать рациональное общество.*

Каков будет этот компромисс, какими правовыми средствами и структурой собственности он будет обеспечен — сказать сегодня нельзя. Более того, эта проблема может решаться далеко не единственным образом, хотя бы потому, что люди очень разные, разнятся их традиции и представления об иерархии ценностей. Но важно, что, каким бы он ни был, компромисс должен снимать опасный

уровень социальной напряжённости, которая мешает полноценному использованию таланта граждан для преодоления внешних трудностей развития общества»¹. (Выделено мною. — В.К.)

А определение категории «результат компромисса», в самом предварительном порядке, можно сделать так: это совокупность целевых ориентиров, процедур их достижения и условий контроля соблюдения процедур с участием каждого субъекта переговоров; сами договорённости оформлены соответствующим документом, содержание и структура которого полностью удовлетворяет каждую сторону состоявшегося компромисса.

Глава 13 Компромисс как риск

Феномен «риск» представлен практически во всех главах учебного пособия.

Такое многообразие рисков затрудняет, по моему мнению, научный дискурс по проблемам практик функционирования компромиссного.

Для понимания новых подходов к формированию методологии и теории компромисса, для понимания стадии собственно компромисса важно рассмотреть характер изменений в трактовке рисков, а соответственно предотвращения и безопасности.

Прежде всего, отмечу, что в действующие государственные документы России по обеспечению национальной безопасности заложен фактически принцип «нулевого риска» на основе фундаментального императива «реагирования» (вызов — ответ, опасность — ответ, угроза — ответ).

Однако «по факту» в нашей стране уже применяется императив «предотвращения», основанный на теории «приемлемого риска», который позволяет осуществить императив «предвидеть и предупредить»².

¹ Моисеев Н.Н. Восхождение к разуму: Лекции по универсальному эволюционизму и его приложениям. М., 1993. С. 132.

² Безопасность России: Правовые, социально-экономические и научно-технические аспекты: Анализ риска и проблем безопасности: В 4 ч. Ч. 1: Основы анализа и регулирования безопасности / Науч. рук. К.В. Фролов. М., 2006. С. 48.

Операциональным выражением нового императива стала во многих странах мира «концепция “приемлемого риска” (ALARA — as low as risk acceptable), позволяющая использовать принцип “предвидеть и предупредить”. Эта общепризнанная концепция нашла отражение в четырех основных принципах.

Первый принцип — оправданность деятельности по управлению риском, которая должна согласовываться со стратегической целью управления риском R, формулируемой как стремление к обеспечению материальных и духовных благ при обязательном условии: практическая деятельность не может быть оправданна, если выгода от этой деятельности в целом не превышает вызываемого ею ущерба U.

Второй принцип — оптимизация защиты по критерию среднестатистической ожидаемой продолжительности предстоящей жизни в обществе. Оптимальным считается вариант сбалансированных затрат на продление жизни за счет снижения уровня риска A и выгоды, получаемой от хозяйственной деятельности.

Третий принцип управления риском A состоит в том, что должен учитываться весь спектр вероятных и существующих опасностей и вся информация о принимаемых решениях по управлению риском должна быть доступна широким слоям населения.

Четвертый принцип, касающийся экологических ограничений, состоит в учете требований о непревышении предельно-допустимых экологических нагрузок на экосистемы и, по существу, заключается в том, чтобы обеспечение безопасности человека, живущего сегодня, достигалось путем реализации таких решений, которые бы не подвергали риску способность природы обеспечить безопасность и потребности будущих поколений»¹.

Совместный анализ свойств предотвращения, опережения и рисков позволяет отметить глубокую взаимосвязь компромиссного и рискованного в современной жизни. Это особенно наглядно на сопоставлении неприемлемого риска, приемлемого риска, оправданного риска и нулевого риска (см. рис. 14).

Поучительно, что Никлас Луман в заключение первой главы своей книги «Социология риска» посчитал необходимым более

¹ Безопасность России: Правовые, социально-экономические и научно-технические аспекты: Анализ риска и проблем безопасности: В 4 ч. Ч. 1: Основы анализа и регулирования безопасности / Науч. рук. К.В. Фролов. М., 2006. С. 51.

Рисунок 14. **Степень общности и области применения концепций безопасности**

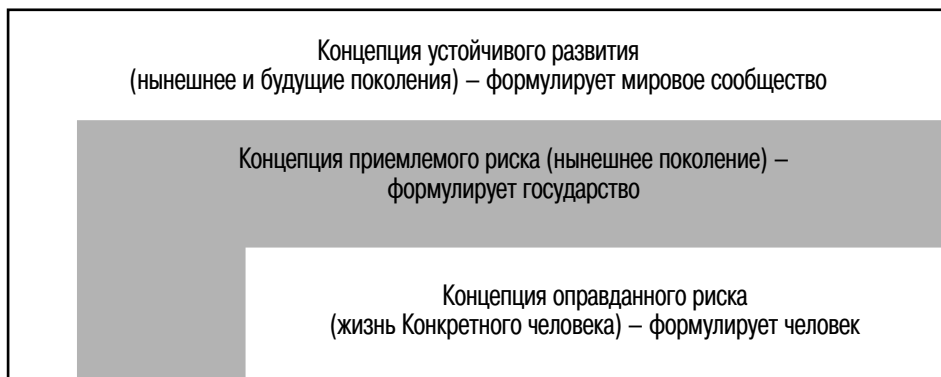

Источник: Безопасность России: Правовые, социально-экономические и научно-технические аспекты: Анализ рисков и проблем безопасности: В 4 ч. Ч. 2: Безопасность гражданского и оборонного комплексов и управление рисками / Науч. рук. К.В. Фролов. М., 2006. С. 552.

тщательно рассмотреть взаимосвязь риска и предотвращения, как своеобразного посредника между решением и риском¹. Сам Н. Луман пишет, что под «предотвращением здесь следует понимать всеобщую подготовку к неопределённым ущербам в будущем, будет ли это вопрос о вероятности наступления ущерба или речь пойдёт об уменьшении размера ущерба»².

Первой доминантой связи компромисса и риска я считаю возможным назвать сугубо компромиссный характер формулирования государством содержания и границ приемлемого риска. По существу – это компромисс между опасностью и гарантиями государства субъектам деятельности в сфере приемлемого риска о том, что их уровень и качество жизнеобеспечения сохраняется.

Вторая доминанта – формулирование самим человеком концепции оправданного риска, в рамках которой уровень и характер опасностей для него приемлем.

Вместе пространство и время приемлемого риска и оправданного риска образуют *пространство компромиссного* между выявленными опасностями и возможностью действовать в их сфере.

¹ Luhmann N. Soziologie des Risikos. Berlin; N. Y., 1991. S. 38.

² Ibid.

Теперь можно выделить и пространство неприемлемого риска, неоправданного риска, которое может быть определено *как бескомпромиссное, как запретная сфера для деятельности человека*.

Поэтому, для понимания взаимодействия компромиссного и неприемлемых, неоправданных рисков (сферы бескомпромиссного) важно обратиться к *«правилам запрета»*¹ Сергея Павловича Курдюмова. Он уточнил их в своём интервью, опубликованном летом 1999 года. Есть «правила запрета, – отметил С. Курдюмов в интервью Валентину Зубкову, – законы ограничивающие развитие, их неплохо бы знать, прежде чем пытаться ломиться в будущее и принимать судьбоносные решения. Потому что эти решения могут идти вразрез с законами развития и итоги их будут уничтожены диффузным хаосом»². Содержание «правил запрета» может быть, на мой взгляд, интерпретировано как общая объективная основа совокупности социологических по своей сути своеобразных индикаторов: опасностей, вызовов, рисков, угроз и страхов. Возможно мы имеем дело со специфическими превращёнными формами «правил запрета». Важно то обстоятельство, что каждый из этих индикаторов поддаётся качественным и количественным измерениям.

Технология их конкретного анализа (по отдельности) осложняется двумя особенностями. Первая – их проявление вместе и по отдельности создаёт ситуацию хаоса, неопределённости, неустойчивости, нестабильности, напряжённости и тревожности. Вторая особенность: нередко проявление опасности, вызова, риска, угрозы, страха бывает слабым и весьма слабым. Может сложиться впечатление, что ими (рисками) можно пренебречь. Однако новейшие исследования показывают возможность и реальность «складывания» слабых рисков и т. д.

Применительно к таким системам С.П. Курдюмов показывает переход от геополитических (линейных структур) к геокультурным (нелинейным, хаотическим структурам – это моё мнение). «Здесь, – подчёркивает он, – не идет речь об утверждении какого-

¹ См.: Курдюмов С.П. Законы коэволюции социальных систем, человечества и природы // Всероссийский форум «Миллион друзей»: Сборник материалов научно-практической конференции в Нижнем Новгороде 13–14 октября 2000 г. М., 2001. С. 14.

² Что впереди: катастрофа или... // Рабочая трибуна. 1999. 11 июня. С. 3.

то параметра или об удержании равновесия. **Мы говорим, скорее, о поисках законов неустойчивого совместного развития, когда происходят изменения, но развитие осуществляется без развала, без поглощения одной страны другой, без уничтожения, без вытеснения»¹.** (Выделено мною. – В.К.)

Категория «**опасность**» может быть интерпретирована, по моему мнению, самым стратегическим и наиболее опережающим фундаментальным проявлением законов запрета (в трактовке С.П. Курдюмова). При внешней простоте *это понятие выражает их в первой превращённой форме действительно сложные, противоречивые, в чём-то иррациональные, нелинейные закономерности социальных сетей, институтов.*

Важнейшее фундаментальное исследование опасностей было осуществлено в 1996 году российскими учёными под руководством известных социологов В.Н. Шубкина и В.А. Ядова (в рамках международного проекта «Катастрофическое сознание в современном мире»². В ходе общероссийского опроса (объём выборки – 1350 человек) были получены ответы относительно 43 видов опасности.

В статье В.А. Ядова по итогам этого же исследования обозначен интересный раздел: «Страхи, тревоги и беспокойства как побудители к действию»³.

Особый аспект этого исследования связан с тем обстоятельством, что в таком контексте опасности и страх органично входят в новую парадигму развития России. *А в предложенной интерпретации категория «опасность» может быть осмыслена как первая превращённая форма «правил запрета».*

Тем самым можно обозначить две линии «движения» опасности. *Первая* линия институционализации опасности через культуру опасности к высоким гуманитарным технологиям минимизации последствий воздействия опасностей, страха, блокирование причин их возникновения и набора энергии влияния на объекты: цели, идеалы, ценности, интересы. Эта линия институциона-

¹ Курдюмов С.П. Законы коэволюции социальных систем человечества и природы // Всероссийский форум «Миллион друзей»... С. 11.

² Шубкин В.Н. Страхи в России // Социологический журнал. 1997. № 3. С. 62–76.

³ См.: Ядов В.А. Структура и побудительные импульсы социально-тревожного сознания // Социологический журнал. 1997. № 3. С. 85–89.

лизации опасности может быть воплощена в культуру безопасности; в устойчивую, гарантированную безопасность¹.

Вторая – линия углубления и распространения опасности через страх, социокультурную травму (П. Штомпка), конфликт, кризис, катастрофу, разрушение доверия, оптимизма, надежды.

Обе линии «движения» опасности предполагают фактор времени (и его ускорение) и фактор масштаба, факторы социального времени и социального пространства.

Существенным обстоятельством выбора линии «движения» опасности (выбор линии, возможность преодоления опасности) является наличие и состояние (доступность, мобильность, технологичность) культурного и социального капитала.

Таким образом, как геокультурная категория «опасность» может быть определена следующим образом. Опасность – это геокультурный феномен, представляющий в первой превращённой форме правила запрета через объективно существующую и осознанную возможность причинить деятельностью какого-либо субъекта неприемлемый ущерб, деформацию, травму цели, идеала, ценностей, интересов человека, семьи, общества, государства, цивилизации.

Основы социологии опасности заложила известный учёный Мери Дуглас (р. 1921) в своих публикациях, а, прежде всего, в книге «Чистота и опасность: Анализ представлений об осквернении и табу»². Наиболее важные тезисы её книги можно представить в такой последовательности:

«...Идеальный общественный порядок защищен теми опасностями, которые подстерегают нарушителей. Эти представления об опасностях являются такой же угрозой, с помощью которой один человек подавляет другого, как и боязнь самому повергнуться опасности, сойдя с праведного пути. Эти опасности – убедительный язык для взаимного увещевания. На этом уровне законы природы притягиваются для санкционирования морального кодекса: одно заболевание вызывается прелюбодеянием, другое – кровосмешением; одно метеорологическое явление является следствием политического неповиновения, другое – недостатка благочестия.

¹ См.: Кузнецов В.Н. Культура безопасности как диалог Цивилизаций и новая безопасность XXI века // НАВИГУТ. 2000. № 2. С. 3–58.

² Дуглас М. Чистота и опасность: Анализ представлений об осквернении и табу: Пер с англ. М., 2000.

Все в мире включается в стремление людей заставить друг друга быть хорошими гражданами. Так, мы видим, что некоторые моральные ценности поддерживаются и некоторые социальные нормы определяются верой в существование опасной заразы, как, например, когда взгляду или прикосновению совершившего прелюбодеяние приписывается способность вызывать болезни его соседей или его детей»¹.

— «Леви-Брюль не сделал общего вывода о том, что опасность связана с маргинальными состояниями, но ван Геннеп обладал большей социологической проницательностью. Он представлял общество как большой дом, в котором есть комнаты и коридоры, и переходы между ними опасны. Опасность заключается в переходном состоянии — просто потому, что это уже не то состояние, но еще и не другое, то есть оно неопределенно. Тот, кто должен перейти из одного состояния в другое, сам находится в опасности и является источником опасности для окружающих. Эта опасность контролируется посредством ритуала, который проводит жесткую границу между ним и его прежним статусом, временно изолирует его и затем публично утверждает его вступление в новый статус»².

Логика, мотивы, динамика страха (страхов) позволяет современной социологии выявить механизм воздействия опасностей (причина страха) на формирование и распространение в региональном и глобальном масштабах весьма опасного типа мышления и сознания (индивидуального, группового и общественного), которое может быть определено как катастрофическое. Это реальная методологическая проблема.

Не менее важна и собственно научно-теоретическая проблема, которая обусловлена необходимостью анализа состояния и динамики катастрофического сознания в конкретных группах, изучение самого феномена страха (опасности) в контексте социальных перемен в российском обществе XXI века.

Особенностью социологического изучения методологического, научно-теоретического и прикладного аспектов страха (как индикатора опасности) является значительность и малоизученность как содержания самого феномена страха, так и его проявлений.

¹ *Дуглас М.* Чистота и опасность: Анализ представлений об осквернении и табу: Пер с англ. М., 2000. С. 24, 25.

² Там же. С. 146.

Выделю такие позитивные аспекты:

– страх сигнализирует человеку о наличии опасности и возможном ущербе;

– страх содействует коммуникации в семье, в социальных группах, так как стимулирует обмен опытом возникновения опасных ситуаций, способом выхода из них, характером ущерба;

– страх способствует формированию и сохранению исторической памяти у человека и социальной группы, содействует созданию и продолжению культурной памяти, особенно в форме мифов, табу, запретов;

– страх реально связывает прошлое, настоящее и будущее: опыт переживания опасностей в прошлом (мифы, табу, фобии, запреты) позволяет минимизировать последствия опасностей в настоящем и подготовиться к грядущим опасностям (или постараться заранее их заблокировать, «обойти»);

– страх помогает значительному количеству людей принять решение о выборе «рискованных профессий»: военных, пожарных, специалистов по преодолению чрезвычайных ситуаций, испытателей и т. д. Вместе с тем, страх образует в XXI веке целое направление бизнеса и любительской деятельности: изготовление охранной продукции и услуги физической охраны; экстремальные виды отдыха и экстремальные виды спорта с комплексом услуг.

Отмечу и негативные стороны страха:

– страх деформирует цели, идеалы и ценности людей;

– страх разрушает содержание и структуру смысла жизни и мечту человека напрямую и опосредованно, если в их основе находятся уже деформированные цели, идеалы, ценности;

– страх извращает историческую память человека и культуру патриотизма, так как деформированные смысл жизни, мечта; деформированные цели, идеалы и ценности могут преобразовать конструктивный, гуманный контекст памяти и патриотизма в негативный, антигуманный (примеры – широкая поддержка фашизма в Германии 1933–1939 годов, массовая поддержка населением США в марте – апреле 2003 года агрессивной войны администрации Буша против народа суверенного Ирака);

– страх перед катастрофами, страх перед будущим, перед другим человеком, перед другой религией, перед другой культурой может разрушить личность и психику человека, может деформировать нормальное, критическое и оптимистическое восприятие жизни.

Категория страха, сам феномен страха в философии XX века обстоятельно рассмотрены в философских теориях М. Хайдеггера, Ж.-П. Сартра, Г. Маркузе, Э. Фромма, К. Хорни, Г. Салливен.

Фундаментально и актуально социологический и культурологический подходы в исследовании страхов как индикаторов опасностей и как самостоятельного феномена представлены в книге С.Я. Матвеевой и В.Э. Шляпентоха, изданной в 2000 году¹.

Категория «страх» соединяет опасность, вызов, риск и угрозу как социологические индикаторы «правил запрета» (по С.П. Курдюмову), как четыре их превращённые формы.

Сам Страх выступает в роли универсального тревожного индикатора в динамике социальных и культурных, экономических, техногенных, экологических изменений: он «сигнализирует» о возможных нежелательных последствиях при необходимости нарушить какие-либо общеизвестные правила, традиции, закономерности ради самых благих намерений.

Мы не говорим, как правило: «вызовно», «рискованно», «опасно», «угрозно». Мы сразу говорим «страшно», если что-то не так.

Авторы «Словаря терминов и определений» предложили наиболее полное и убедительное определение этой категории. «Страх, — пишут они, — психологическое состояние личности, а также социальных групп, характеризующееся аномальной неуверенностью в развитии событий, предчувствием возникновения негативных обстоятельств.

Страх является одним из психологических состояний людей в экстремальных условиях, и в многочисленных проявлениях затрагивает все звенья цепочки принятия решений: от подготовки планов на случай чрезвычайного положения до непосредственных мероприятий по управлению кризисными процессами и преодолению их последствий. **Чувство страха является основой естественного защитного механизма и должно учитываться в различных условиях, в том числе при невозможности установления полного контроля над существующими рисками**². (Выделено мною. — В.К.)

¹ Матвеева С.Я., Шляпентох В.Э. Страхи России в прошлом и настоящем. Новосибирск, 2002.

² Безопасность России: Правовые, социально-экономические и научно-технические аспекты: Словарь терминов и определений. 2-е изд., доп. М., 1999. С. 270, 271.

Не случайно это свойство феномена «Страх» всё шире и глубже используется международным терроризмом и организованной преступностью против гражданского общества, против человека, семьи, общества, народа, государства, цивилизации.

Бескомпромиссность в функционировании «правил запрета» (по Курдюмову) особенно чётко проявляется при исследовании феномена «угроза».

Фактический смысл угрозы — это вторая линия «движения» опасности в сторону конфликта, кризиса, катастрофы, что позволяет мне обозначить объективный характер угрозы.

Именно в таком контексте я определяю угрозу как вторую превращённую форму «правил запрета».

Вместе с тем многие угрозы носят субъективный характер и определяются логикой и противоречиями субъект–объектных отношений. *Мы имеем дело здесь с социологическими закономерностями. Поэтому так актуальны в таких отношениях (по поводу угрозы) компромиссы, адаптация (адаптация), сделки. Именно по этой причине в сфере возникновения и развёртывания угроз, всё более актуальным становится их социологический мониторинг.*

Всё возрастающее значение такого мониторинга обозначено П. Штомпкой в осмыслении движения от угрозы к травматической ситуации (до конфликта, до кризиса).

Он, во-первых, отметил, что социологическая теория выработала механизмы анализа возникновения социальных и культурных травм в итоге социальных изменений, осуществления угроз. Речь идёт об:

- аномии;
- цивилизационной некомпетентности;
- социальном трении;
- синдроме недоверия;
- коллективном чувстве вины;
- коллективном чувстве стыда;
- кризисе идентичности;
- кризисе легитимности;
- теории культурного лага¹.

В совокупности угроз, содействующих созданию и обострению травматических ситуаций Петр Штомпка выделил следующие:

¹ См.: Штомпка П. Социальное изменение как травма // Социологические исследования. 2001. № 1. С. 11.

- революция, уличные бунты, государственные перевороты;
- кризис фондовых бирж, крах банков;
- радикальные экономические реформы;
- колониальное завоевание, иностранная оккупация;
- принудительная депортация или иммиграция;
- массовые убийства, геноцид;
- акты насилия и терроризма;
- новое религиозное пророчество, религиозная реформация;
- отставка высшего должностного лица, убийство президента;
- правительственный скандал, разоблачение коррупции;
- правда о прошлом, открытие секретных архивов;
- ревизия героических традиций нации;
- проигранная война, крах империи¹.

Особое внимание П. Штомпка уделил «технологии» возникновения условий культурной травмы. «Социальное изменение, – пишет он, – связанное с травматическими событиями, имеет четыре характеристики. 1. Оно обладает **временной характеристикой** в виде неожиданности и быстроты. 2. Оно обладает определённым **содержанием и размахом** – радикальное, глубокое, всестороннее, затрагивающее основы. 3. У него есть **истоки** – воспринимается как экзогенное, пришедшее извне, как нечто, на что мы сами не влияли, а если и влияли, то неосознанно (мы “страдаем” от травм, травмы “происходят с нами”, мы “сталкиваемся” с травмами). 4. Оно воспринимается в определённом **мыслительном контексте** – как нечто неожиданное, непредсказуемое, удивительное, шокирующее, отталкивающее»².

Считаю возможным несколько иначе повернуть проблему «культурной травмы» с учётом соображений Петра Штомпки. **Во-первых**, можно, на мой взгляд, выделить главное звено: наличие укоренённой и общепринятой всей нацией главной, национальной цели – достижение благополучной, достойной и защищённой жизни каждого человека и каждой семьи, народа, общества и государства. Угрозы этой Цели (при её наличии) – вот здесь главное звено заботы нас всех.

Во-вторых, наличие общепринятого и почитаемого всеми народами (в одной стране), всеми конфессиями, всеми политическими

¹ См.: Штомпка П. Социальное изменение как травма // Социологические исследования. 2001. № 1. С. 9.

² Там же. С. 8.

партиями, всеми секторами (естественно – кроме седьмого) Социального Идеала – Справедливость, Правда, Достоинство, Достаток, Доверие для людей, для семьи, для народа. Угрозы такому Социальному Идеалу – важнейшее пространство деятельности для их выявления, блокирования и преодоления.

В-третьих, наличие укоренённых и почитаемых общенациональных Ценностей, составляющих фундамент культуры и образа жизни: Свобода, Труд, Ответственность, Сострадание, Честность, Терпимость, Достоинство, Достаток, Доверие, Солидарность, Доброта, Надёжность. Угрозы этим основополагающим ценностям – первоочередная и непрерывная забота для нас всех.

Полагаю оправданным определить теперь «угрозу» как геокультурную категорию в такой последовательности: угроза – это геокультурный феномен, представляющий во второй превращённой форме правила запрета через объективно и субъективно существующую и осмысленную реальную возможность разрушения общенациональной цели, социального идеала, общенациональных ценностей, важнейших интересов личности, общества и государства, культуры и образа жизни; нарушения неприкосновенности территории страны.

Достаточно подробно социология и философия, экономика угроз человеку, семье, обществу и российскому государству была раскрыта мною в предыдущих главах, в которых компромисс рассматривался как процесс, как институт.

Категория **«вызов»** может быть интерпретирована, по моему мнению, самым стратегическим и наиболее опережающим фундаментальным проявлением законов запрета (в трактовке С.П. Курдюмова). При внешней простоте *это понятие выражает их в третьей превращённой форме действительно сложные, противоречивые, в чём-то иррациональные, нелинейные закономерности социальных сетей, институтов.* В обоснование приведём определение понятия из словаря «Геополитика и национальная безопасность». *Его авторы понимают под вызовом «действия государства, группы государств, содержащие в себе потенциальную опасность для других членов международного сообщества. В. представляет собой первую, зачаточную ступень в формировании угрозы (см. также риск, опасность)»¹.*

¹ Геополитика и национальная безопасность: Словарь основных понятий и определений. М., 1998. С. 37.

Вместе с тем, категория «вызов» одна из самых созидających, смыслообразующих в научном творчестве выдающегося английского учёного Арнольда Тойнби (1889–1975), как это показано в изданном на русском языке сборнике, составленном на основе 12-томного труда, посвящённого теории исторического развития А.Дж. Тойнби¹. В разделе «Вызов-и-ответ» (книги «Постижение истории») *представлен уникальный и динамичный синтез* (в понимании С.П. Курдюмова) итогов рассмотрения влияния феномена «вызов-и-ответ» на судьбу мировых цивилизаций. Вот фрагменты.

«Вызов побуждает к росту. Ответом на вызов общество решает вставшую перед ним задачу, чем переводит себя в более высокое и более совершенное с точки зрения усложнения структуры состояние»².

«...Мы задались вопросом, а существует ли некий социальный закон, который укладывается в формулу: “Чем сильнее вызов, тем сильнее стимул”. Проведя тщательный эмпирический анализ, мы составили подробное описание ответов, которым, как выяснилось, соответствовало пять типов вызова: вызов суровых стран, вызов новых земель, вызов ударов, вызов давлений и вызов ущемления. Во всех случаях сформулированный нами закон действует безоговорочно»³.

Отмечу общий вектор движения от анализа к синтезу в оценке феномена «вызов» осуществленного А.Дж. Тойнби применительно к судьбе цивилизаций⁴. *Таким общим вектором стало обоснование культуры вызова.* Именно культура вызова и проявляет объективную природу вызова (субъект — история, естественный ход событий) и главное влияние на его оформление и динамику со стороны объективных законов и правил запрета. Особенно важно отметить социологический характер вызова (динамика состояний, социальные изменения) и важность социологии культуры вызова.

Считаю необходимым отметить ещё одно свойство *созидающего синтеза* А.Дж. Тойнби. Социологический анализ вызова ударов, вызова давлений и вызова ущемлений⁵ показывает тесную связь такого подхода с концепцией «культурной травмы», кото-

¹ См.: *Тойнби А.Дж.* Постижение истории: Пер. с англ. М., 1991.

² Там же. С. 119, 120.

³ Там же. С. 170, 171.

⁴ Там же. С. 106–180.

⁵ Там же. С. 137–170.

рую представил Петр Штомпка в первом номере журнала «Социологические исследования» за 2001 год¹.

Представляется возможным, в самом предварительном – рабочем плане, определить «ВЫЗОВ», как категорию геокультуры следующим образом. Вызов – это геокультурный феномен, обозначающий в третьей превращенной форме: становление противоречия между наличным потенциалом культуры, идентификации человека и нации, сохранения образа жизни и необходимостью реальных социальных перемен, существенных изменений, что проявляется оформлением реальной неопределённости, нестабильности и тревожности.

Для понимания смысла категории «**риск**» и её связи с категориями «опасность», «угроза», «вызов» отмечу, что Никлас Луман в ходе предварительного анализа методологических и концептуальных оснований социологического изучения рисков выбрал логику и динамику взаимообусловленности риска через опасность: «риск – опасность»².

Важно отметить исключительно уважительное и осторожное отношение Н. Лумана к феномену «риск». Он констатирует:

«Поведения, свободного от риска, не существует»³.

«Нельзя грешить против рисков»⁴.

«Общество риска не знает ни героев, ни господ. Оно прерывает традиционные формы взаимности»⁵.

Риск, продолжаю я с не меньшим почтением и осторожностью, чем Никлас Луман, – это возможность наступления событий с отрицательными последствиями, возникшая в связи с предпринимаемыми действиями, а также сами действия, при которых достижение желаемого результата связано с такой опасностью.

Риск гражданской ответственности – это в гражданском праве риск ответственности по обязательствам, возникающим вследствие причинения вреда жизни, здоровью или имуществу др. лиц, а в случаях, предусмотренных законом, также ответственности по договорам.

¹ См.: Штомпка П. Социальное изменение как травма // Социологические исследования. 2001. № 1. С. 6–16.

² Luhmann N. Soziologie des Resikos... S. 3–34.

³ Ibid. S. 37.

⁴ Ibid. S. 67.

⁵ Ibid. S. 113.

Риск деловой – это риск, обусловленный неопределённостью в отношении объёма инвестиций, денежных потоков от производственной деятельности и ликвидационных стоимостей активов, вне зависимости от того, как осуществляется финансирование инвестиций.

Риск коммерческий – это опасности, которые могут возникнуть в связи с финансовым положением отдельного покупателя (выступающего в качестве страхователя) и его действиями на различных стадиях выполнения контракта. Такой риск может включать в себя банкротства или задержки платежа.

Риск некоммерческий (политический) – это риск, которому подвергаются капиталовложения в связи с наносящими ущерб решениями государственных органов власти, а также политическими и военными событиями.

Риск предпринимательский – это опасность возникновения непредусмотренных проектным замыслом материальных и финансовых потерь, убытков в ходе проведения предпринимательской деятельности, осуществления сделок. Количественно предпринимательский риск оценивается вероятностью определённой величины или определённого уровня ущерба, прогнозируемого на основе расчёта, экспертных оценок, накопленного опыта. Его оценка должна обязательно предшествовать решению о целесообразности данного вида предпринимательства.

Риск приемлемый – это уровень риска, оправданный с точки зрения экономических, социальных и экологических факторов. Величина приемлемого риска для каждого вида деятельности определяется исходя из экономических, социальных и экологических объектов. Любая деятельность в области приемлемого риска является объектом контроля для контролирующего органа. Предельно допустимым уровнем риска является максимально допустимый риск, который не должен превышать, независимо от экономического или социального вида деятельности. В соответствии с Федеральной целевой программой «Снижение рисков и смягчение последствий чрезвычайных ситуаций природного и техногенного характера в Российской Федерации до 2005 г.» в МЧС России ведётся разработка системы нормативов приемлемого природного и техногенного рисков возникновения чрезвычайных ситуаций на основе проведения комплексной оценки риска для населения и территорий Российской Федерации.

Риск случайной гибели имущества — это в гражданском праве риск возможного несения убытков в связи с гибелью, недостачей, порчей имущества по причинам, не зависящим от сторон обязательства (напр., случай непреодолимой силы). По общему правилу, решение вопроса о том, на кого возлагаются возможные неблагоприятные последствия случайной гибели или случайной порчи отчуждаемых собственником вещей (убытки), связано с определением момента перехода права собственности (права оперативного управления).

Риск хозяйственный — это риск в коммерческой, производственной деятельности в ситуации неопределённости из-за недостатка информации, которая не гарантирует в таких случаях полного и однозначного достижения положительного результата; неотъемлемый элемент рыночной экономики. Предприниматель в условиях хозяйственного риска должен уметь выбирать из набора альтернативных вариантов, оценивая их с позиций приемлемого оправданного уровня риска. Количественная оценка уровня хозяйственного риска — обязательный элемент технико-экономического обоснования любого проекта, идеи. Дополненная качественными оценками количественная величина хозяйственного риска позволяет дать интегральную оценку последствиям реализации конкретного предпринимательского решения.

Риск экологический — это вероятность неблагоприятных для экологических ресурсов последствий любых антропогенных изменений существующих природных объектов и факторов.

Риск экономический — это возможность того или иного результата от принимаемого хозяйственного решения или совершаемого действия. В инвестиционной сфере экономический риск — вероятность понести убытки или получить прибыль в результате вложения капитала. Когда капитал вкладывается в облигации, не исключена возможность не только неуплаты процентов, но и неполучения назад номинальной стоимости облигации. При вложении средств, например, в акции, доходы компании могут оказаться столь незначительными, что по итогам финансового года акционеры не получают дивиденды на свои акции и их курс упадёт ниже уровня, зафиксированного на момент приобретения этих акций и т. п.

Категория «**риск**» позволяет более конкретно осмыслить наличные, уже проявившиеся и обозначенные проблемы и трудности. Это углубление в понимании «правил запретов» — так дальше

жить нельзя. Если проблемы только «оконтуривают» запрет на сохранение сложившихся солидарностей, технологии обеспечения консолидации людей, состояние культуры, то **риски более конкретно вводят время как условие изменений и масштаб для оценки возможностей существенных перемен с учётом «правил запрета».**

Авторы «Словаря терминов и определений» понятие «риск» определяют так: это «вероятность наступления опасности; потенциальная опасность получения нежелательных (отрицательных) результатов; элемент стиля социального управления в условиях неопределённой обстановки. Риск является мерой несоответствия между разными результатами решений, которые оцениваются через их полезность, вредность, а также эффективность по критериям соответствия выбранным ориентирам»¹.

В моей интерпретации категория «риск» является четвертой превращённой формой «правил запрета» (в трактовке С.П. Курдюмова). Это самое романтическое, на мой взгляд, и ключевое обозначение требований «запрета» в динамике перемен, в определении возможных и приемлемых издержек при определении тактики и стратегии достижения поставленной цели; в разрешении противоречия между наличным и желаемым состоянием объекта социальных изменений с учётом реального времени и масштаба.

В.И. Зубков в своей статье «Риск как предмет социологического анализа» предлагает важное, на мой взгляд, суждение: «риск представляет собой социальное поведение субъекта; осуществляемое в условиях неопределенности его исходов»².

Его статья фактически обозначила важность и необходимость разработки в отечественной социологии фундаментального направления — социологии рисков. Ведь в мировой гуманитарной науке это актуальное и важное направление³. Отмечу, что в своём анализе механизма противодействия «культурной травмы» П. Штомпка особо выделяет работы Э. Гидденса как важного интерпретатора идеи риска⁴. По его мнению, именно Э. Гидденс

¹ Безопасность России: Правовые, социально-экономические и научно-технические аспекты: Словарь терминов и определений. 2-е изд., доп. М., 1999. С. 245.

² Зубков В.И. Риск как предмет социологического анализа // Социологические исследования. 1999. № 4. С. 6.

³ См.: Luhmann N. Soziologie des Risikos. Berlin; N. Y., 1991.

⁴ См.: Штомпка П. Социальное изменение как травма... С. 14, 15.

предложил конструктивные типы преодоления риска и нестабильности:

- сосредоточенность на повседневных занятиях и сознательное блокирование тревожности;
- оптимизм в преодолении опасностей;
- последовательная борьба против выявленных источников опасности¹.

Питер Л. Бернштейн в предисловии к русскому изданию (май 2000 г.) своей книги «Против Богов: Укрощение риска» особо выделил: «...наиболее характерной чертой нашего времени, отличающей его от тысячелетий далекого прошлого, являются настойчивые усилия установить контроль над факторами риска и неопределенности»². *Содержание его книги — обоснование культуры риска, анализ деятельности плеяды мыслителей, «чья замечательная проницательность помогает нам научиться ставить будущее на службу настоящему... Их достижения изменили отношение к риску и направили страсть человека к игре и обогащению в русло экономического роста, подъема качества жизни технологического прогресса»*³.

Полагаю возможным, в рабочем плане предложить для геокультурной категории «**риск**» своё определение. *Риск — это геокультурный феномен, представляющий в четвёртой превращённой форме правила запрета в динамике перемен от ситуации неопределённости в направлении желательных изменений с учётом фактора времени и реального масштаба.*

В российской социологии XXI века наиболее полным и фундаментальным исследованием гуманитарных рисков (а по существу речь идёт о создании социологии рисков) является работа Владимира Чупрова, Юлии Зубок и Кристофера Уильямса «Молодёжь в обществе риска», опубликованная в 2001 году⁴.

«В сфере духовного производства, — констатируют они в заключении к своей книге, — наблюдается специфически российская модель воспроизводства риска, выраженная в противоречии в сознании молодежи между тенденцией формирования идентич-

¹ См.: Giddens A. Consequences of Modernity. Cambridge, 1990.

² Бернштейн П. Против Богов: Укрощение риска: Пер. с англ. М., 2000. С. 14.

³ Там же. С. 19, 20.

⁴ Чупров В.И., Зубок Ю.А., Уильямс К. Молодёжь в обществе риска. М., 2001.

ностей соплеменного общества и еще достаточно устойчивыми традиционными ценностями, способными сохранить своеобразие ее духовного мира. Разрушение сложившихся идентификаций и поиск новой ценностной опоры сопряжен с неопределенностью в выборе жизненного пути, с неуверенностью в себе и с риском социального исключения. Преодоление риска, т. е. нахождение меры в этом противоречивом процессе *будет залогом дальнейшего воспроизводства национальной самобытности России и успешной интеграции молодого поколения россиян в мировое сообщество.*

При рассмотрении проблемы интеграции молодежи в современное общество авторы исходили из того, что социальная интеграция в обществе риска не только возможна, но и является необходимым условием *существования молодежи как социальной группы и сохранения общества как целостности.* В представляемой в книге концепции обосновываются особенности механизма социальной интеграции в условиях неопределенности и риска. Среди этих особенностей, наряду с новыми нетрадиционными основаниями идентификаций в процессе интеграции, локальным и преимущественно спонтанным ее характером, асимметричной формой механического и органического объединения субъектов интеграции, выделяется наличие *интеграционной функции риска.* В ее основе лежит *синергетический эффект риска,* способствующий приумножению энергии человека, оказавшегося в рискованной ситуации»¹.

* * *

Вот именно такое уникальное свойство компромисса, функционирующего как риск с производством новых смыслов и наделением их энергетикой для движения и саморазвития, формирует важнейшие сущностные характеристики компромиссности, особый компромиссологический дискурс, ориентированный на связь времён, на проектирование достойного будущего.

Полагаю, что С.П. Курдюмов в своём интервью газете «Рабочая трибуна» «Что впереди: катастрофа или...» как итог сказал важные и нужные слова: «Но все же главное, чего мы хотим, — это создать философию надежды. Мы стремимся не предсказывать бесконеч-

¹ Чупров В.И., Зубок Ю.А., Уильямс К. Молодёжь в обществе риска. М., 2001. С. 225, 226.

ные кризисы, которые нам предстоят, а находить способы, как их избежать»¹.

К числу таких способов я стремлюсь добавить Миссию социологии надежды, как социологическую теорию компромисса.

Уместно, на мой взгляд, отметить: китайцы пишут слово «кризис» двумя иероглифами. Один — обозначает «опасность». Другой — «возможность».

* * *

Итоги тех социологических исследований, в которых автор учебного пособия принимал участие, а также итоги исследований многих российских социологов позволяют обратиться к значительности Миссии современной российской социологии, прежде всего, в изучении становления; теории и методологии культуры компромисса как актуальнейшей и остро востребованной российскими народами научной проблемы.

Понятие «Миссия социологии в XXI веке» интерпретируется автором как наиболее адекватное научное служение представителей социологической профессии народам России, обретающим свободу через ответственность, создающим основы культуры мира и безопасности, культуру диалога и культуру патриотизма, новый миропорядок и новое мировоззрение; новый гуманизм и стратегическую партнёрскую культуру компромисса.

Таким образом, миссия социологии ориентирована, прежде всего, на созидающие, консолидирующие, объединяющие, синтезирующие аспекты научного творчества.

О возможности (для определённого периода времени) интерпретации социологии как Миссии двенадцать лет назад Ален Турен написал достаточно определённо: «Социология создавалась как идеология современности... И часто социологические теории играли роль идеологий национального объединения»². В своём докладе на XV Всемирном социологическом конгрессе (Австралия, 2002 г.), имея в виду объект социологии, он ещё подробнее уточнил характер миссии социологии. «Это изучение ситуаций, — сказал он, — в которых институционализованные формы обращения к субъекту и уважение его/её потребностей успешно по-

¹ Что впереди: катастрофа или... // Рабочая трибуна. 1999. 11 июня. С. 3.

² Турен А. Возвращение человека действующего: Очерк социологии. М., 1998. С. 12, 13.

зволюют создать зону мира и творчества в среде агрессивных форм групповых интересов и такой рыночной экономики, которая разрушает все формы социальной, политической, культурной и автономной жизни. Объект социологии — поиск пути к свободе через хаос ландшафта, разрываемого войной, ростом и кризисом»¹.

Оправданно, на мой взгляд, возникает вопрос: каковы механизмы обеспечения порядка и свободы, стабильности и законности в обществе единения народов России.

Речь идёт о важнейшей проблеме жизни людей: о компромиссе.

И самый важный ответ должен быть сформулирован в форме теории и, прежде всего, на уровне методологии.

Тем самым мы можем говорить о социологии компромисса, о социологии культуры развития через культуру компромисса: точнее — о теоретико-методологических их основах.

88 лет назад Питирим Сорокин, высланный из России, в которой отсутствовали какие-либо гарантии свободы и прав человека, жизнеобеспечения и честности, спросил себя: «не пробил ли смертный час нашей истории? Не бьет ли полночь исторического заката русского народа? Не перед смертью ли он омылся в страданиях?».

Сегодня у нас не меньше оснований ответить вместе с ним: «...не будем падать духом. Возьмем с собой ценности Знания, готовность к Труду и лишениям, напряженную волю к Добру и светлую Надежду... С ними не пропадем... С ними снова выберемся из мрачных пропастей крови и смерти на широкую и столбовую дорогу истории»².

Контрольные вопросы по разделу

1. Как можно соотнести методологию воспитания компромиссности с методологией компромиссного?

2. Почему процессуальность компромисса выражается через институционализацию деятельности субъекта компромисса?

3. Когда в процессе оформления компромиссного возникают риски?

¹ Турен А. Социология без общества // Социологические исследования. 2004. № 7. С. 11.

² Сорокин П. Современное состояние России // Новый мир. 1992. № 5. С. 187, 189, 190.

4. Можно ли теоретически обосновать взаимосвязь институтов и механизмов компромисса?

Литература к разделу

Яновский Р.Г. Человек и его поступки в сфере обеспечения безопасности // Смысл Великой Победы. М., 2010.

Кузнецов В.Н. Честность, доверие и справедливость в глобальной Повестке Дня, посвященной Великой Победе в войне 1941–1945 годов против фашизма // Смысл Великой Победы. М., 2010.

Будущие поколения – национальное достояние России: Программный документ XIII Всемирного русского народного собора (23 мая 2009 г., г. Москва) // Безопасность Евразии. 2009. № 3.

Горшков М.К. Российская повседневность в условиях кризиса: социологическое измерение // Социологическое измерение. 2009. № 12.

Римский В.Л. Воздействие сети Интернет на социальную активность, формирование и развитие идентичностей // Вестник общественного мнения: Данные. Анализ. Дискуссии. 2009. № 1.

Переслегин С.Б. Новые карты будущего, или Анти-Рэнд. М.; СПб., 2009.

Ашкеров А. Экспертократия: Управление знаниями: производство и обращение информации в эпоху ультракапитализма. М., 2009.

Россия vs Европа: Противостояние или союз? / Под ред. С.А. Караганова, И.Ю. Юргенса. М., 2010.

Гайдар Е.Т. Власть и собственность: Смуты и институты. Государство и эволюция. СПб., 2009.

Мир после кризиса: Глобальные тенденции – 2025: меняющийся мир: Доклад Национального разведывательного совета США. М., 2009.

Кузнецов В.Н. Мир после кризиса: Основные гуманитарные тенденции становления в XXI веке концепции культуры развития человека, общества и цивилизации: Научный доклад. М., 2009.

Кузнецов В.Н. Основания глобальной безопасности. Т. 3. М., 2009 // *Кузнецов В.Н.* Гуманитарные взаимодействия: В 3 т. М., 2008–2009.

Кузнецова А.В. Справедливое мироустройство XXI: Тенденции формирования политики справедливого мироустройства в XXI веке. М., 2009.

Кургинян С. Профессионализм и ценности // Однако, 2009, 12.10.

Колодко Г.В. Мир в движении. М., 2009.

Закария Ф. Постамериканский мир. М., 2009.

Кузнецов В.Н. Социология компромисса. М., 2007.

De futuro, или История будущего. М., 2008.

Чупров В.И., Зубок Ю.А., Уильямс К. Молодёжь в обществе риска. М., 2001.

Яницкий О.Н. Россия: Экологический вызов (общественные движения, наука, политика). Новосибирск, 2002.

Яницкий О.Н. Социология риска. М., 2003.

Зубков В.И. Социологическая теория риска. М., 2003.

Кравченко С.А., Красиков С.А. Социология риска: Полипарадигмальный подход. М., 2004.

Безопасность России: Правовые, социально-экономические и научно-технические аспекты: Анализ риска и проблем безопасности: В 4 ч. Ч. 1: Основы анализа и регулирования безопасности. М., 2006.

Безопасность России: Правовые, социально-экономические и научно-технические аспекты: Анализ риска и проблем безопасности: В 4 ч. Ч. 2: Безопасность гражданского и оборонного комплексов и управление рисками. М., 2006.

Феофанов К.А. Российская социология риска: Состояние и перспективы // Социологические исследования. 2007. № 4.

Раздел V

ТЕХНОЛОГИИ

<i>Глава 14. Идеологический компромисс</i>	395
<i>Глава 15. Компромисс и конвергенция</i>	406
<i>Глава 16. Компромисс как конформизм</i>	416
<i>Контрольные вопросы по разделу</i>	434
<i>Литература к разделу</i>	434

Методологическим и концептуальным этапом исследования причин, логики и собственно развёртывания глобального финансового кризиса второй половины 2008 года стала работа в июле 2008 года Международного Форума «Запад – Восток: интеграция и развитие» (г. Модена, Италия).

Логика исследования кризисных перемен в контексте формирования глобальной безопасности на этом Форуме стала предметом обсуждения, с участием автора представленного учебного пособия, в ходе первой Сессии по стратегическому сценарированию «*Мировые финансы: Новые инициативы*».

Основная задача Сессии стратегического сценарирования состояла в определении поля позитивных возможностей для осуществления самостоятельных и согласованных инициатив участников сессии.

В ходе сессии её участники обсудили финансовые и правовые аспекты и проблемы прямых инвестиций в новые инфраструктурные проекты.

Стратегические сценарии разрабатывались без политической предубеждённости на основе объективных возможностей. Для формирования ясного понимания сегодняшних и будущих проблем в ходе сессии были использованы технологии коллективной мыследеятельности, разработанные в России.

Сессия в Модене стала первым шагом в проведении серии сессий по разработке новых подходов к решению таких сложных проблем.

В ходе первой Сессии была обсуждена и принята программа действий с конкретными рекомендациями, ориентированными на предупреждение глобального финансового кризиса. Сам текст получил название «Моденская декларация»¹. Его готовила группа итальянских и российских экспертов, которыми от России руководили Ю. Громыко и А. Аксаков.

¹ Текст декларации на русском языке см.: Коммерсантъ. 2008. 14 августа. С. 3.

После обсуждения и утверждения текста Декларации участниками первой Сессии по стратегическому сценированию (см. вставку 2), научный документ стал событием в мировом масштабе. «Документ фактически описывает контуры финансовой системы, которая должна сложиться по итогам катастрофической части мирового финансового кризиса, которая пока не началась, — поясняет известный российский экономист Михаил Хазин. — Критики «Моденской декларации» могут, конечно, сказать, что её реализация точно вызовет такой острый кризис современной системы, однако, сегодня уже практически всем понятно, что избежать такого рода событий уже невозможно, а значит, такой аргумент не работает»¹.

Логистика исследования кризисных перемен стала предметом изучения и обсуждения в последующие дни работы Форума (9–11 июля 2008 г.) в ходе апробации программы «Моденская инициатива» — *стратегическое сценирование по проблеме «Мировой финансовый кризис: новые инициативы»*².

Вставка 2
Состав участников первой Сессии
по стратегическому сценированию
(Модена, 7–9 июля 2008 года)

Анисимов А.М.	Президент Института «Счет», СПб.
Аксаков А.Н.	Президент Ассоциации региональных банков «Россия»
Бенвенуто Джорджио	Президент комитета по финансам Сената Италии (2006–08)
Валенса Нунцио Роберто	Профессор, президент Юридической группы Валенса
Витанджели Джорджио	Доктор экономики, директор экономического ежемесячного издания «Финансы Италии»
Громько Ю.В.	Президент Института опережающих исследований, руководитель Сессии стратегического сценирования

¹ Хазин М. Жизнь после смерти финансовой системы // Профиль. 2008. № 28. 21 июля. С. 22.

² Кочетов Э. Философия диалога. Тампере (Финляндия), Модена (Италия), Родос (Греция) — этапы восхождения к актуальнейшему научному феномену «Диалогистика» // Безопасность Евразии. 2008. № 4. С. 408.

Гутов И.Н.	Директор Экспертного института, г. Астана, Казахстан
Джиани Альфонсо	Заместитель министра экономического развития Италии (2006–08)
Джуаландри Элизабет Зюков В.Т.	Профессор экономики Университета Модены Советник председателя правления «Миллениум Банк» (ЗАО)
Исаков Б.В.	Вице-президент ТПП
Казели Джиан Паоло	Профессор, член исполнительного комитета фонда <i>Fondazione Cassa di Risparmio di Modena</i> , член научного комитета Форума «Восток – Запад»
Ковалев С.П. Крупнов Ю.В. Кузнецов В.Н.	1-й зам. управляющего делами Президента РФ Советник полпреда Президента РФ в ДВФО Шеф-редактор журнала «Безопасность Евразии»
Кучкаров З.А.	Генеральный директор Аналитического центра «Концепт»
Мижинский М. Ланди Андреа	Помощник руководителя Сессии Профессор, президент фонда <i>Fondazione Cassa di Risparmio di Modena</i>
Ланути Элио	Член Сената Италии, президент Ассоциации по защите прав потребителей банковских, финансовых, почтовых и страховых услуг
Летиери Марио	Заместитель министра финансов Италии (2006–08)
Попова Е.В.	Помощник руководителя Администрации Президента РФ
Педрици Рикардо	Президент комиссии по финансам Сената Италии (2001–06)
Раймонди Паоло	Доктор экономики, координатор итальянской парламентской инициативы «Новый Бреттон Вудс»
Риволта Дарио	Заместитель председателя комиссии по международным делам Палаты представителей (2001–06)
Тенненбаум Дж. Фолони Джиан Джуидо	Консультант, США Член Сената, министр по связям с Парламентом Италии (1998–01), вице-президент Института Азии
Черкашин Д.П.	Президент «ТрансКарго Интернэшнл», Казахстан

Применительно к содержанию и структуре «Моденской Декларации» (Италия, 2008) известный экономист и политолог, один из мировой когорты творцов глобальной геоэкономической парадигмы Эрнест Георгиевич Кочетов оригинально, на мой взгляд, и обоснованно намечает гуманитарные контуры высоких технологий, глобального компромисса, глобальной игры, новой глобальной безопасности, их логические и логистические основания.

«Чем пристальнее я всматриваюсь в вышеприведённые программы, тексты выступлений на различных интеллектуальных площадках, — констатирует он, — тем всё явственнее обнажаются не только онтологические проблемы (события и постановка в связи с ними проблемных вопросов), но и не менее важная гносеологическая проблема (т. е. методологическая “оптика”, благодаря которой раскрывается подоплёка событий).

От “оптики” зависит ясность прочтения текстов событий и здесь важна методологическая высота орбит (уровней), с которых мы рассматриваем события.

Мир устал от идеологических, геополитических, военно-силовых разборок и противостояний, от милитаризации сознания и экономики, нерационального поглощения всех видов ресурсов. Всё это ведёт мир к глобальной катастрофе.

В современном мире всё явственней обнажается тенденция, отражающая фундаментальное противоречие между идеалами, целями и устремлениями *мирового сообщества* и целями и устремлениями *мировой системы*. Они всё более и более становятся неадекватными друг другу. В ходе попыток реализации проектов глобальной интеграции мировое сообщество столкнулось с проблемой неизбежного рассогласования целей и результатов этих проектов. Векторы развития экономики, политики, права обнаруживают свою разнонаправленность как по отношению к модели предполагаемого мирового интегрированного сообщества, так и по отношению к трендам развития существующих сообществ и государств. Здесь заступает глобалистика как новая отрасль гуманитарного знания: анализ прагматического содержания указанных векторов показывает, что их структура и направленность имеют свои закономерности, подчиняющиеся требованиям глобализации. Мировая арена становится полем размежевания и схватки старовестфальского (геополитического, международного) мира и кластерно-сетевого (геоэкономического, межжан-

клавного). Здесь пролегает разлом в воззрениях на современный мир и его судьбу. Действительное соотношение этих векторов и их прагматическое содержание в целях развития мирового сообщества может быть установлено только в постоянной практике диалога основных субъектов мирового развития: государств и кластерно-сетевых систем. Те и другие находятся на разных орбитах развития, отображаются на разных горизонтах (картах) объёмного геоэкономического атласа мира. Практика диалога есть на деле путь конституирования мирового сообщества как такового в рамках имеющихся цивилизационных идентичностей, нарождающихся кластерно-сетевых моделей и традиционных моделей государственного обустройства мира, социально-экономической специфики и культурно-исторического разнообразия...

Перед глазами предстаёт гигантская сжатая пружина смыслов, заключающая в себе чудовищную энергию, накопленную под тяжестью наслоений парадигм, концепций, логик, событий, мириада фактов и мнений. Диалог (“говор”, проговор) постепенно снимает ту или иную тяжесть (слово произнесённое уже есть облегчение души, а в нашем случае — мировой души!) и мы всё ближе и ближе подходим к состоянию когда эта пружина, освободившись от тяжести вырвется, распрямится, обнажив самое затаённое, скрытое, «подземное», смысловую картину всего нашего действия — диалога. И тогда станет предельно ясно о чём всё-таки нужно вести мировой “говор”, мировой разговор, достаточно ли слов и те ли вообще слова произносятся при этом, и что за люди набираются сил, смелости и смысла держать руки на пусковых крючках этой чудовищной пружины? Эту пружину я называю **диалогистикой** (диалог + логика его ведения)...

... между цивилизациями нет чётко разделительных линий, здесь в наличии между ними гигантская широчайшая полоса “диффузионного” взаимопроникновения разных смыслов, культур, воззрений на окружающий мир. Это те диффузионные граничные лимитрофы (своеобразная “бахрома” по В.Л. Цымбурскому), а это значит, что речь должна идти о наращивании этой граничной полосы и её расширении. И сам процесс диалога есть отход от центристских взглядов (смещение с точки зрения, удаление от их эпицентров). Центристский взгляд на межцивилизационный диалог — это чёрно-белый формат обсуждения проблем без полутонов и различных нюансов. Когда же мы говорим о лимитроф-

ной природе разграничений цивилизаций, то речь не идёт об их конвергенции, а скорее всего о возможностях приращения этих диффузионных лент (межцивилизационных прослоек). Именно это служит для человечества спасительным демпфером межцивилизационных противоречий и столкновений на этой основе.

В этом отношении Россия представляет собой уникальное и необычное цивилизационное явление: по большому счёту она в целом выступает в качестве своеобразного диффузионного лимитрофа между существующими на сегодняшний день цивилизациями. Сама история подготовила Россию к этой миссии: соседство огромного числа этносов, наций, культур. На её просторах в течение тысячелетий, как в плавильном котле, шёл процесс перемешивания (но не слияния) различных цивилизационных начал бытия. Сам этот гигантский лимитрофный слой здесь зарождался и получил свой рассвет и, как любой простеночный диффузионный слой, он обладает огромной силой сцепления, нерасторжимостью...

Это ещё одна грандиозная проблема, своими корнями уходящая в проблему понимания. Сразу оговорюсь, что я не имею ввиду языковые “барьеры”, которые человечество научилось легко преодолевать. Речь идёт о понятийных символах, знаках, как вестниках не только тех или иных событий, но и как внешнеповеденческой символике (“молчаливая речь”) Здесь огромную роль играет поведенческий настрой, вступивших в диалог сторон. Это, прежде всего, те символы, знаки, атрибуты, впитавшие в себя огромный исторический, культурологический, морально-этический пласт. Они сопровождают любые речи живописными жестами и красивыми позами. В них зачастую незаметно для неопытного взгляда демонстрируется собеседнику огромный центристский представительный цивилизационный знак, его смысл — сакральная природа той или иной цивилизации. И здесь огромная сложность «успокоить», приглушить эти сакральные знаки и символы, жесты и красивые позы. И трансформировать их в новейший межцивилизационный диалект (язык). Научиться говорить на нём — огромная задача космологического масштаба, но в этом и залог продвижения к позитивному решению межцивилизационных проблем.

Однако это только одна сторона вопроса техники общения. Другая, не менее важная, — информационное обеспечение диалога. Именно здесь необходимо, прежде всего, договориться о правилах

игры. Обычно сами участники диалога выступают как носители огромного спектра субъективных мнений, тех или иных идеологических предпочтений, личных амбиций, не оправдавшихся надежд и неудавшихся судеб. Они живые люди и не могут избежать этого. Воспроизведение в СМИ этой огромной информационной массы субъективных начал топит центральный базовый стержень. Вот почему на повестке дня выработка «Информационного кодекса диалога цивилизаций», с тем, чтобы частная, локальная информация не искажала бы и, более того, не дискредитировала высокую миссию диалога цивилизаций. Здесь мы уже можем говорить о культуре диалога...

Культура диалога – это способность схватывать знаковую сердцевину проблемного поля диалога и максимально достоверная его фиксация, независимо от наличия в ней чётко обозначенных размежеваний и установок. Это нахождение срединных лимитрофных договорённостей между этими выделенными (сакральными) цивилизационными платформами (ядрами). Это устранение опасностей привнесения в межцивилизационный диалог эмоционально-чувственных моментов субъективного восприятия ситуаций, конъюнктурных соображений»¹.

Наш сложный мир на рубеже веков и развитие России в контексте центральных мировых тенденций постоянно находятся в поле зрения российской общественной мысли.

Показательно в этом отношении бурное развитие геоэкономики как фундаментальной основы нового миропорядка, теоретической и методологической основы внешнеэкономических связей. Наиболее выпукло общий теоретический и методологический контур российской школы геоэкономики был заложен в работе Э.Г. Кочетова «Геоэкономика и внешнеэкономическая стратегия России» (МЭиМО, 1994, № 11), где впервые раскрыта суть основных атрибутов и понятий геоэкономики: экономические границы, интернационализированные воспроизводственные ядра, мировой доход, геоэкономический атлас мира, геоэкономические войны, высокие геоэкономические технологии и др. Развитие этого нового научного направления продолжается.

¹ Кочетов Э. Философия диалога. Тампере (Финляндия), Модена (Италия), Родос (Греция) – этапы восхождения к актуальнейшему научному феномену «Диалогистика»... С. 408, 409, 411.

Я понимаю технологизацию пути к геокультуре как культуру предотвращения рисков, опасностей, угроз целям, идеалам, ценностям, интересам человека, семьи, общества, государства, современной цивилизации. Возможно ли это? Да, если мы находимся в пространстве высоких гуманитарных технологий (ВГТ – hht: hi-hum-tech). Да, если мы соединяем институционализацию и сетиализацию в единую институционально-сетевую методологию на основе и с помощью высоких гуманитарных технологий. Да, потому что опыт культуры мира, новые вызовы из XXI века потребовали нового уровня и качества диалога между людьми, между народами, между народом и властью о законности, об экологизации, о сотрудничестве, о благополучии, т. е. объединяющей идеологии.

И самое важное. Многими исследователями в различных странах, в нашей стране накоплен значительный и перспективный опыт разработки и внедрения высоких гуманитарных технологий.

Тема высоких гуманитарных технологий стала предметом интересного и глубокого анализа в научной монографии О.В. Братимова, Ю.М. Горского, М.Г. Делягина, А.А. Коваленко «Практика глобализации: игры и правила новой эпохи».

Авторы называют их high-hume¹.

Они справедливо выделяют новые опасности и угрозы от внедрения именно технологий high-hume. *Их первое предупреждение* достаточно убедительно сигнализирует о возможной серьёзной опасности. «Строго говоря, – утверждают они, – информационные технологии и особенно технологии high-hume означают смерть логики в привычном для нас понимании. Причина этого состоит в том, что указанные технологии в значительной степени строят свое манипулирование объектами воздействия (людьми и коллективами) именно на основе органической приверженности последних традиционной формальной логике, эксплуатируя естественную ограниченность последней и делая, таким образом, всякое использование чисто логических построений заведомо обреченным на неудачу.

Это опирается на значительно более глубокую технологическую основу. Напомню, что логика как способ функционирования сознания по самой своей сути соответствует в основном традици-

¹ См.: Братимов О.В., Горский Ю.М., Делягин М.Г., Коваленко А.А. Практика глобализации: игры и правила новой эпохи. М., 2000.

онным технологиям *high-tech*. Технологиям же *high-hume* больше соответствует творческая интуиция, и в прямом конкурентном столкновении *high-hume* “бьет” *high-tech* столь же непреложно и столь же разнообразно, как творческая интуиция — формальную логику.

Описанные процессы напрямую связаны с крайне опасными и грозными для каждого индивидуального сознания явлениями, объективно расшатывающими его. Это прежде всего потеря объективизированного критерия истины и постоянное использование сложных и многообразных информационных технологий, механизм и последствия действия которых, как правило, до конца непонятны даже самому субъекту, их применяющему. Не следует забывать и о его постоянном взаимодействии с миром на глубинном информационном уровне, не контролируемом сознательно и недоступном для повседневного самоанализа. Как представляется, все это практически неизбежно формирует у индивидуального сознания (в том числе и в особенности творческого) рабскую приверженность господствующему мнению, слепое следование ему, доверчивость и катастрофическое, опять-таки напоминающее свойственное детям, отсутствие критичности.

Эти замечательные черты прежде всего проявляются за пределами профессиональной деятельности каждого отдельного человека, однако, по мере повышения роли коллектива в этой деятельности и “растворения” индивидуума в том коллективе они все более полно проявляются и в профессиональной сфере.

Непосредственным следствием этого становится широчайшее распространение маниакальной веры во всемогущество внешних, заведомо не контролируемых и зачастую даже не осознаваемых человеком, но воспринимаемых и безусловно существующих, с его точки зрения, сил¹.

Второе предупреждение О.В. Братимова, Ю.М. Горского, М.Г. Делягина и А.А. Коваленко раскрывает новый спектр опасностей для современного общества. Применение «технологий *high-hume*, — пишут они, — связано не только с большей эффективностью и устойчивостью, но и принципиально новыми, неизвестными для традиционных технологий опасностями.

¹ См.: Братимов О.В., Горский Ю.М., Делягин М.Г., Коваленко А.А. Практика глобализации: игры и правила новой эпохи. С. 68, 69.

В частности, кажущаяся легкость и безнаказанность воздействия на сознание порождает широкое распространение едва ли не самой опасной профессиональной болезни работников сферы *public relations* — соблазна решать проблемы не реально, а “промывкой мозгов” или, если пользоваться более корректным немецким аналогом этого американского термина, “массажем душ”.

Особенно легко поддаться этому соблазну, находясь внутри относительно масштабных управляющих систем (крупных корпораций или даже общества в целом), в которых, как правило, отсутствует чёткая персонификация ответственности, а в целом ряде случаев — и возможность своевременного выявления и адекватной оценки возникающих проблем.

С этим связана **первая проблема** технологий *high-hume*: увлекшись являющейся сутью этого класса технологий корректировкой сознания, система управления (государства или крупной корпорации) практически неизбежно начинает заниматься самогипнозом. Нет нужды доказывать, что при отсутствии должного самоконтроля и внимания к данной опасности она способна в исключительно короткие сроки сделать соответствующую систему управления полностью неадекватной и привести к её саморазрушению.

Это принципиальная и, по всей вероятности, в принципе неискоренимая особенность технологий *high-hume*: они **опасны** не только для непосредственного объекта воздействия, но и для **применяющих их лиц и структур, так как неминуемо перестраивают и их сознание тоже**. Именно это, между прочим, и позволяет целиком отнести этот вид технологий к категории “метатехнологий”...

Вторая проблема, связанная с широкомасштабным применением технологий *high-hume*, заключается в том, что для достижения необходимого, например, политического результата пользователю этого вида технологий достаточно формировать нужный тип сознания у не более чем 20% населения. Именно примерно такую его часть составляет так называемая «элита» общества, члены которой реально оказывают влияние на принятие решений его управляющими системами и служат для большинства его граждан примером для подражания (на практике совершенно неважно, позитивного или негативного).

Регулярно предпринимаемые усилия в этом направлении достаточно быстро и достаточно прочно отделяют элиту от основной массы населения и в результате создают в обществе устойчи-

вое внутреннее противоречие между самоагипнотизированной элитой и «народом» (остальной частью населения). Более того, элита, отделившись от народа, со временем начинает в принципе воспринимать только идеи, соответствующие её собственным установкам, значительно усиливая и поддерживая внутри себя первоначально внедренные в её сознание представления.

В результате около 80% интеллектуального потенциала общества, находящегося за пределами элиты, в значительной степени растрачивается, так как в принципе лишается идейных рычагов воздействия на неё. В традиционной же, не информатизированной демократии и даже во многих видах относительно авторитарных режимов в обществе в принципе не существует двух обособленных типов сознания, и рождённые в низах устойчивые идеи и представления по различным капиллярным системам всё-таки диффундируют на самый верх.

Таким образом, последовательное применение информационных технологий к элите общества (обычно, как показывает практика, осуществляемое, прежде всего, самой этой элитой) ограничивает пространство демократических механизмов самой элитой и тем самым кардинально сокращает потенциал общества (в первую очередь интеллектуальный)¹.

Моя точка зрения: оба предупреждения О.В. Братимова, Ю.М. Горского, М.Г. Делягина, А.А. Коваленко имеют объективные основания и заслуживают самого пристального внимания.

Даже самое предварительное изучение характера функционирования компромиссного, компромиссности, собственно компромисса как процесса, как механизма, как технологии в пространстве и масштабе высоких гуманитарных технологий позволяет высказать предположение об их инновационности, о большом потенциале содействия, инициирования инноваций в гуманитарной сфере.

Динамика становления гуманитарных инноваций обозначила в итогах рейтингов и социологических исследований *русло строительства российской гуманитарной инновационной сети* (РИГИС).

Поэтому важно рассмотреть изменения в содержании и функционировании субъекта, объекта и среды инноваций. Новое в анализе инновационных процессов в контексте компромиссно-

¹ См.: Братимов О.В., Горский Ю.М., Делягин М.Г., Коваленко А.А. Практика глобализации: игры и правила новой эпохи. С. 117–119.

го — движение от принципа реагирования к императиву предотвращения, от сильных взаимодействий к пониманию слабых взаимодействий, от вертикальных связей к горизонтальным связям, к сетевому подходу (см. схему 20).

Субъект инноваций

Однако наиболее важная научная проблема гуманитарных инноваций — это кардинальные изменения в понимании субъекта инноваций.

Первая особенность — инноватор (учёный, бизнесмен, государственный деятель, представитель культуры, представитель СМИ) может производить новое знание (продукцию и т. д.) только при наличии надёжной законности, защищающей авторские права.

Вторая особенность — гуманитарные инновации с ориентацией на содействие благополучию и безопасности каждому человеку в России, её народам, едва ли могут развиваться субъектами, которые содействовали унижению и обнищанию российских граждан в 1990–2010 годах.

Третья особенность — субъекты гуманитарных инноваций скорее всего являются людьми, для которых служение человеку, народам России, Отечеству — предмет творчества, активной деятельности, долга и ответственности.

Объект инноваций

Изменения в объекте инноваций связаны, на мой взгляд, со стремительными переменами соотношения материальных и нематериальных активов в структуре самого объекта. Игорь Яковлев в своей статье «Семантика постиндустриального передела» представил наглядное изображение трансформации активов (см. табл. 9).

Оригинально и последовательно роль и место нематериальных активов (новая кардинальная роль динамики нематериальных активов — до 70–90% для ведущих корпораций мира) рассмотрена в серии статей А.И. Неклессы¹.

Таким образом, гуманитарные (нематериальные инновации — общенациональная цель, ценности, объединяющая патриотическая идеология, ответственность, солидарность) инновации во взаимосвязи с объектом инноваций (чаще всего тоже невещественным, нематериальным) могут взаимодействовать более эффективно с учётом влияния инновационной гуманитарной среды.

¹ Неклесса А. Ordo quartus, или Люди воздуха // Экономические стратегии. 2004. № 3; Он же. Революция корпораций // Экономические стратегии. 2004. № 5–6.

Схема 20. **Логика гуманитарного обеспечения функционирования Российской Национальной Инновационной Системы**



Таблица 9. **Семантический ряд активов по мере снижения степени их материальности**

Материальные активы		Нематериальные активы	
Недвижимость	Движимость	Интеллектуальная собственность, исключительные права	Нематериальные блага (жизнь, здоровье, достоинство личности, личная неприкосновенность, честность, доброе имя, деловая репутация, неприкосновенность частной жизни, личная и семейная тайна, право свободного передвижения, выбора места пребывания и жительства, право на имя)

Источник: Яковлев И. Семантика постиндустриального передела // Экономические стратегии. 2004. № 2. С. 29.

Отмечу некоторые особенности формирования социологии гуманитарных инноваций.

Реальные практики продвижения многих стран к обеспечению высокого качества жизни для всех своих граждан, как смысл инноваций, убедительно, на мой взгляд, показывают самую большую и быструю результативность при чёткой ориентации на конкретного человека, на семью, на детей, на инвалидов, на пожилых людей. Опыт отдельных регионов России, а также Финляндии, Норвегии (наших соседей) обозначил главную инновацию — гибкое, уважительное, бережное отношение к благополучию и безопасности человека, к его счастью, к его удовлетворённости жизнью.

Инновации в России, ориентированные на обеспечение надёжного управления всеми сферами жизнеобеспечения людей (вертикаль власти) — административные инновации — вошли в стадию реального внедрения. Безусловно, это необходимо. Необходимо быть сильной страной. Теперь крайне важно осуществить гуманитарные инновации, обеспечивающие благоприятную среду инноваций, строящие горизонтальные и, в основном, слабые связи между людьми, между субъектом и объектом инноваций.

Социологи, представители всех общественных наук России уже вошли в новый творческий процесс по выработке и продвижению ключевого фактора содействия движению, динамике, саморазвитию инноваций:

— *обоснованию* содержания и структуры общенациональной цели — как гуманитарной инновации;

— *становлению* социологии компромисса — как гуманитарной инновации;

— *функционированию* российской гуманитарной инновационной сети (РИГИС) через компромиссность для содействия деятельности российской инновационной системы (НИС) на основе соединения слабых связей (взаимодействий) горизонтальных структур с сильными и средними взаимодействиями вертикальных структур — как гуманитарных инноваций.

Смысл и назначение социологии гуманитарных инноваций как технологии компромисса: участие в главной инновации России, её общества, её граждан в XXI веке — стать умными и сильными сегодня, завтра, и послезавтра, всегда.

Технологию — определяем как новую ценность, которая способна быть инструментом управления знаниями, человеческим по-

тенциалом. Для выражения нового информационного компьютеризированного общества уже определён свой класс технологий — это высокие технологии.

Полагаем необходимым для адекватного отражения, именно роли технологий в XXI веке, определить новый класс технологий — высокие гуманитарные технологии, которые соединяют новый гуманитарный синтез с высокими технологиями.

Примером могут служить деятельность в рамках проекта «Культура мира», осуществление «диалога между цивилизациями», движение к «культуре безопасности», к «культуре глобализации», к стратегической партнёрской культуре компромисса, к культуре развития через культуру компромисса.

Суть таких поисков для рубежа XX и XXI веков и состоит в разработке и освоении технологии сопоставления и соединения общенациональной цели и социального идеала, социологии и политологии общего дела с реальностью нашего бытия. Цель — благополучие и безопасность Человека и Семьи, возрождение Отечества, движение от выживания к социальному развитию, к справедливости и счастью для всех.

Людмила Сергеева обозначила такой способ «как **высокие гуманитарные технологии**, как сочетание социального, общенационального идеала и реальной истории. В этом понятии, — отмечает она, — мы предлагаем выразить достижение целостного, синергетического по своей сути, эффекта за счет соединения научных достижений и технологий политической, социологии, экологии, безопасности, психологии, политологии, экономики, информационных технологий»¹.

Рудольф Яновский, развивая этот подход, предложил такую трактовку: «На рубеже XX и XXI веков все более активно в России, во многих странах мира стали проводиться политико-географические, экономико-географические и социальные исследования. Это вызвано... — выделил, Р. Яновский, — стремлением осмыслить гуманитарные, аспекты, высоких технологий (hi-tech), все более широко применяющихся в промышленности, в быту, в военном деле. Динамика, неравномерность и сложность изменений мировой геополитической и геоэкономической ситуаций в контексте глобальных общественных перемен, необходи-

¹ Сергеева Л.И. К вопросу о социологии и политологии общего дела // Третья научная сессия: Человек и Реформы в российском обществе. М., 1995. С. 349.

мость рационального использования ресурсов планеты, сохранения окружающей среды в интересах безопасности населения планеты требуют адекватного научного анализа и соответствующей программы действий — “высоких гуманитарных технологий” (high humanities technologies: hi-hum-tech)¹.

* * *

Осенью 2000 года такая программа действий была создана в ходе Саммита тысячелетия. В его главном документе — «Декларация тысячелетия Организации Объединенных Наций» — было сформулировано восемь целей в области развития. Оформился глобальный институт: «Цели и задачи в области развития, сформулированные в Декларации тысячелетия».

Сформулированные в Декларации тысячелетия цели в области развития *обязывают страны* делать больше для решения проблем, связанные с недостаточными доходами, широким распространением голода, неравенством между мужчинами и женщинами, ухудшением состояния окружающей среды и нехваткой услуг в области образования, охраны здоровья и снабжения чистой водой. Кроме того, они предусматривают принятие мер по облегчению бремени внешней задолженности и расширению объемов помощи, внешней торговли и передачи технологий в интересах бедных стран. Достигнутый в марте 2002 года Монтеррейский консенсус, подтвержденный в сентябре 2002 года в Йоханнесбургской декларацией по устойчивому развитию и Йоханнесбургском плане действий по ее осуществлению, позволил конкретизировать механизм и технологию этого партнерского взаимодействия между богатыми и бедными странами. Опыт дискуссий в Копенгагене (декабрь 2009 года) по поводу технологий и механизмов деятельности всех стран в ситуации возможных изменений климата убедительно подтвердил значимость компромиссов.

¹ Яновский Р. Геополитические проблемы современной России: О необходимости высоких гуманитарных технологий // Безопасность Евразии. 1999. № 1. С. 107.

Глава 14 Идеологический компромисс

Многие особенности компромиссного как технологии могут быть рассмотрены на примере формирования национальной идеологии России в XXI веке. Осенью и зимой 2009 года именно становление российской объединяющей патриотической идеологии (на основе марксизма?; на основе либерализма?; на основе консерватизма?; на основе религиозных идеологий?) стало важнейшей научной и практической проблемой самого широкого спектра представителей научных школ; общественных институтов; центров; фондов; религиозных конфессий; отдельных учёных и специалистов; журналистов и писателей¹.

Компромисс в синтезе идеологий Анализ ключевых смыслов в движении от плюралистического многообразия идеологий к эклектическому институту «идеологический компромисс» позволит обозначить наиболее устойчивый смысл как «безопасность». Именно этот смысл чётко представлен в «ядре» идеологии компромисса — «государственничестве».

Считаю возможным предположить, что интегрирующим и стимулирующим фактором движения эклектического института (после завершения времени, отведённого на функционирование идеологического компромисса) к синкретическому идеологическому конгломерату («предыдеология») является безопасность.

Таким образом, можно построить схему 21 на основе институционально-сетевого подхода в рамках геокультурной парадигмы.

Методологию, технологию и механизмы осуществления гуманитарного синтеза с преобразованием предыдеологии консолидации (уровень В на схеме 21) в феномен «российская идеология 21» (уровень Г на схеме 21) рассмотрим более подробно.

Оправданно, на мой взгляд, возникает вопрос: каковы идеологические механизмы обеспечения свободы и безопасности, ста-

¹ Кузнецов В.Н. Социология идеологии: учебное пособие. М., 2009; Добренков В.И. Ценностные ориентиры современной социологии // Социологические исследования. 2009. № 8; Основы учения Русской Православной Церкви о достоинстве свободе и правах человека // Безопасность Евразии. 2009. № 1; Кургиян С. Профессионализм и ценности // Однако. 2009. 12 октября; Добрынина Е. Тянуть идеалы на себя: Социологи советуют власти опираться на вечные ценности // Российская газета. 2009. 13 октября; Кортунов С. Метаморфозы либеральной идеи // Безопасность Евразии. 2009. № 2.

Схема 21. **Динамика институционализации идеологий**

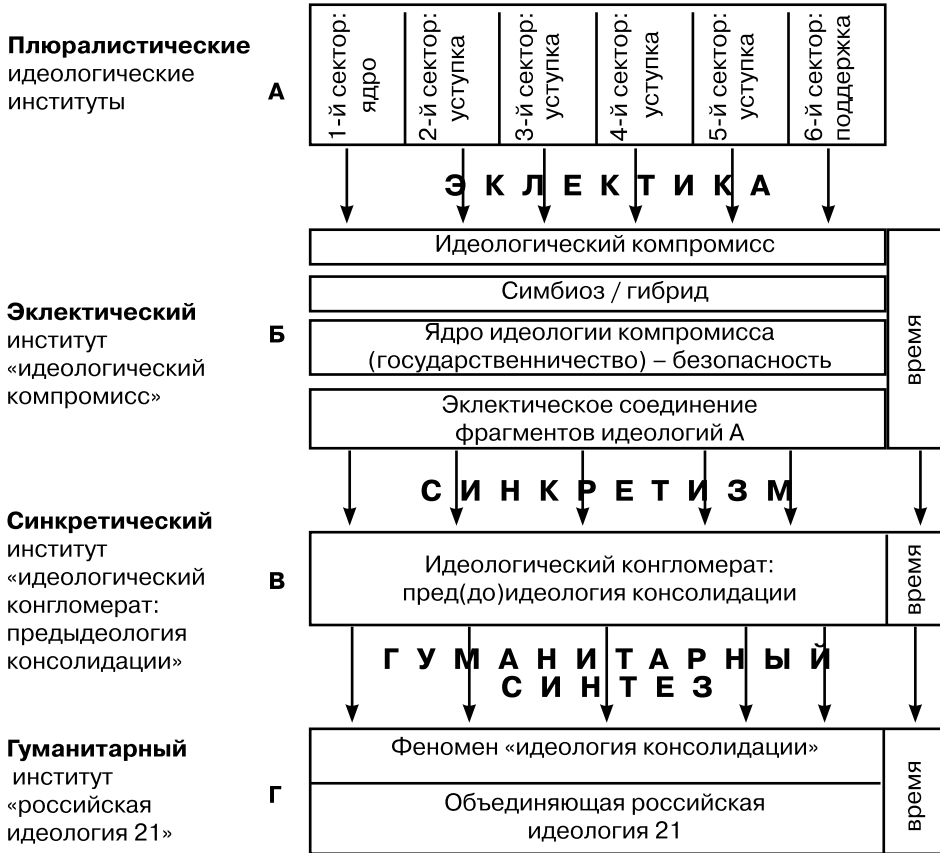

бильности и законности в обществе? Речь идёт о важнейшей проблеме жизни людей: об идеологии. И самый важный ответ должен быть сформулирован в форме теории и, прежде всего, на уровне методологии. Тем самым мы можем говорить о гуманитарном синтезе, точнее – о теоретико-методологических его основах.

Компромисс во времени Для уточнения движения идеологического конгломерата «предыдеология» (схема 22: я укрупняю фрагмент схемы 21 – уровни В и Г) в направлении трансформации, преобразования в феномен «идеология консолидации» рассмотрим процесс институционализации по линии действия двух синтезирующих факторов (внутреннего и внешнего).

В отличие от гибридообразующих и конгломератообразующих факторов на уровне Б (схема 21) – практически только внешних, – на уровне В возрастает роль внутренних факторов. Они формируются и набирают энергию по мере обозначения результата идеологической работы и по мере «присвоения этого результата» ядром конгломерата как итог интериоризации (втягивания) результата.

Схема 22. **Динамика формирования гуманитарного института «российская идеология 21»**

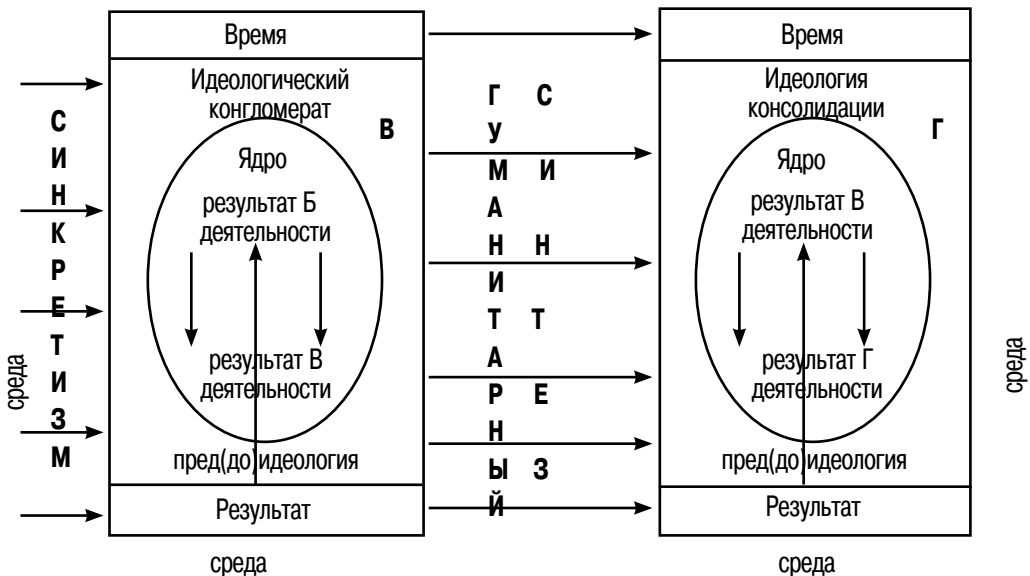

Более высокий уровень упорядочения и взаимосвязи фрагментов различных идеологий повышает притягивающую роль ядра и общую устойчивость идеологического конгломерата В.

Внешние конгломератообразующие факторы под влиянием гуманитарного синтеза трансформируются в такую группу интегрирующих, синтезирующих влияний.

Первый и главный фактор внешнего (из среды) влияния на конгломерат (уровень В) и на формирующуюся целостность (уровень Г): объективная потребность человека, семьи, общества, государства иметь объединяющую идеологию, чтобы на стадии подъёма экономики, всего общества, можно было им «присвоить» резуль-

таты возрождения России. *Только идеология может соединить идеалы, ценности, интересы, смысл жизни, российскую мечту, патриотизм в движении к стратегической цели – благополучию и безопасности каждого и Всех.*

Опыт показывает, что народ без признанной, понятной и поддерживаемой им самим объединяющей идеологии в 80–90-е годы XX века в мирное время потерял даже то, чего терять нельзя: свою Родину – СССР.

Второй и тоже главный фактор внешнего влияния на формирующуюся относительно устойчивую идеологическую конструкцию (объединяющую идеологию – уровень Г): интеллектуальный вызов народов России научному сообществу на эффективное участие в сотрудничестве по строительству новой российской идеологии XXI века.

Третий и очень важный фактор: восприимчивость к гуманитарным и естественнонаучным техническим и другим инновациям, обеспечивающим конкурентоспособность страны и народа.

Четвёртый фактор: первое проявление фактора организованности в идеологической сфере (этапы институционализации: А, Б, В, Г) на уровне Г, когда необходимость объединяющей идеологии, мониторинг её формирования становится предметом гуманитарных исследований.

Одновременно с внешними факторами проявляется и группа внутренних факторов влияния на процесс институционализации идеологии.

Первым и самым главным внутренним фактором становится присвоение позитивного результата деятельности даже самой «зародышевой» формы идеологии консолидации (уровень Г – схема 25).

Особенность эффективности первого фактора связана с уникальным свойством взаимодействия внутри ядра объявленных целей, идеалов и ценностей российской идеологии 21.

Поэтому «встреча» внутри ядра после интериоризации (втягивания) даже самых скромных, слабых, первых результатов функционирования идеологической конструкции (уровень Г) существенно влияет на устойчивость как ядра, так и всей идеологической конструкции (российской идеологии 21).

Вторым внутренним фактором (внутренней среды) становится энергия самодвижения и саморазвития новых идеологических ин-

ституты (на уровне В и Г): речь идёт о динамике оформления и укрепления ядра, о динамике «сбирательства» ядром свойств и качеств фрагментов других идеологий в рамках нового идеологического института.

Третьим внутренним фактором может быть обозначено *свойство* внутренней организованности всего нового института (уровень Г), в том числе и ядра. Его исключительной потенциальной способностью становится подготовленность к «присвоению» позитивного результата деятельности объединяющей идеологии, а при наличии негативного результата – мобилизация интеллектуального ресурса для внесения возможных и необходимых корректив в функционирование идеологической конструкции.

Исключительно важным и необычным внешне-внутренним фактором содействия новому идеологическому институту (объединяющей идеологии) является способность сопоставления эффективности функционирования идеологии консолидации с заранее определённым периодом времени существования всей этой конструкции.

Этот период времени (для уровня Г) тесно связан и согласован с временем функционирования идеологического компромисса (уровень Б).

К группе внешне-внутренних факторов необходимо, на мой взгляд, отнести и ряд процедур, которые возникают и проявляются только с началом процесса институционализации идеологий первого – шестого секторов (движение от уровня А к уровню Г на схеме 21). Я имею в виду «новый идеологический компромисс», «идеологическую инерцию», «движущие силы институционализации – слабые взаимодействия», «идеологическое время», «идеологический масштаб», «идеологический капитал», «идеологические сети».

Снова обращаю внимание на схему 21. И теперь я преобразую представленные взаимосвязи между уровнями А и Б (схема 23) Здесь стрелки от идеологий первого – шестого секторов к блоку Б (эклетиическому институту «идеологический компромисс») соответствуют конкретным уступкам от каждой идеологии, участвующей в осуществлении идеологического компромисса. Стрелки от блока Б (от позиции – результат) показывают направления движения части результата, полученного в деятель-

ности института «идеологический компромисс» и возвращаемого объекту компромисса, согласно достигнутому соглашению, в виде компенсации (оплаты) за осуществлённую «идеологическую уступку». После «присвоения» каждым объектом — субъектом компромисса этого результата каждый объект становится богаче и, соответственно, переходит в новое состояние.

Таким образом, по завершении периода времени, отведённого на формирование и функционирование *первого идеологического компромисса* и достижения желаемого результата, идеологии всех секторов (первого — шестого) переходят в новое состояние: назову его Аб.

Отмечу, что в итоге осуществления идеологического компромисса суммарный «идеологический капитал» общества существенно увеличивается.

Далее я возвращаюсь к более тщательному рассмотрению взаимосвязей на схеме 21 уровней А и В (предыдеологии).

По существу, это уже результат нового, второго, компромисса, в котором его объектом — субъектом стали частично другие идеологии первого — шестого секторов: они в состоянии Аб. В их число теперь необходимо включить как самостоятельный объект — субъект эклектический институт «идеология компромисса».

Новый, *второй идеологический компромисс* (схема 24) имеет более высокий уровень взаимодействия — это синкретизм. Истоки его возникновения, его энергетика — сохранение и функционирование каждой из идеологий российского общества, самостоятельно и на добровольных основах участвующих в каждом новом этапе идеологического компромисса.

На мой взгляд, логика и динамика второго идеологического компромисса помогает понять природу возникновения более высокого уровня связей между блоками Б и В (от эклектики к синкретизму) и сам источник мотивации и энергетики.

Здесь же, на схеме 24, я обозначил обратные связи — влияние результата второго идеологического компромисса на исходные субъекты — объекты второго компромисса: идеологии первого — шестого секторов и эклектический институт Б, после «присвоения» результата второго компромисса В, переходят в состояние Абв.

Третий идеологический компромисс (блок Абв с блоком Г) реально содействует осуществлению нового гуманитарного синтеза и оформлению новой объединяющей российской идеологии 21.

На третьем этапе компромисса на уровне Абв – восемь объектов – субъектов: добавляется синкретический институт В (схема 25).

Хочу обратить внимание читателей на чёткую и понятную позитивную мотивацию для идеологии первого – шестого секторов по активному их участию в идеологических компромиссах в поддержке нового гуманитарного синтеза. В итоге они все, без исключения, получают за свои три уступки (строго согласованные) прибавление к своему идеологическому капиталу в виде трёх результатов с уровнями Б, В, Г.

Подводя итоги анализа трёх этапов нового идеологического компромисса, ещё раз выделим его позитивную интегрирующую роль как важнейшего и уникального фактора (внешнего и внутреннего) для всего процесса институционализации идеологии, для осуществления нового гуманитарного синтеза; для «строительства» культуры компромисса.

Схема 23. Влияние итогов первого идеологического компромисса на объекты – субъекты компромисса



Схема 24. Влияние итогов второго идеологического компромисса на объекты – субъекты компромисса



Компромисс как новый смысл идеологии

В.И. Добренков в своём интервью газете «Завтра» конкретно и полно сформулировал своё понимание реальности и назначения российской объединяющей государственнической патриотической идеологии. «Я хочу обратиться ко всем людям, – пишет он, – надо всем объединяться в борьбе за будущее своё и своих детей, надо поддерживать всеми средствами те здоровые силы, что есть в стране и пытаться противодействовать злу. В единстве спасение наше, спасение России. Этого трудно добиться, но без этого нет будущего»¹.

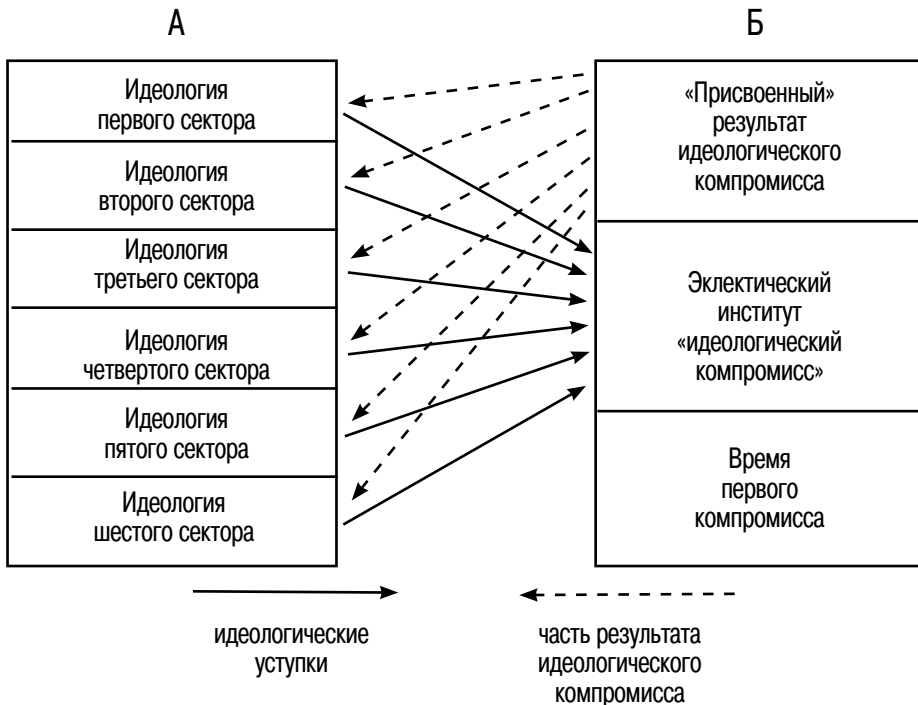
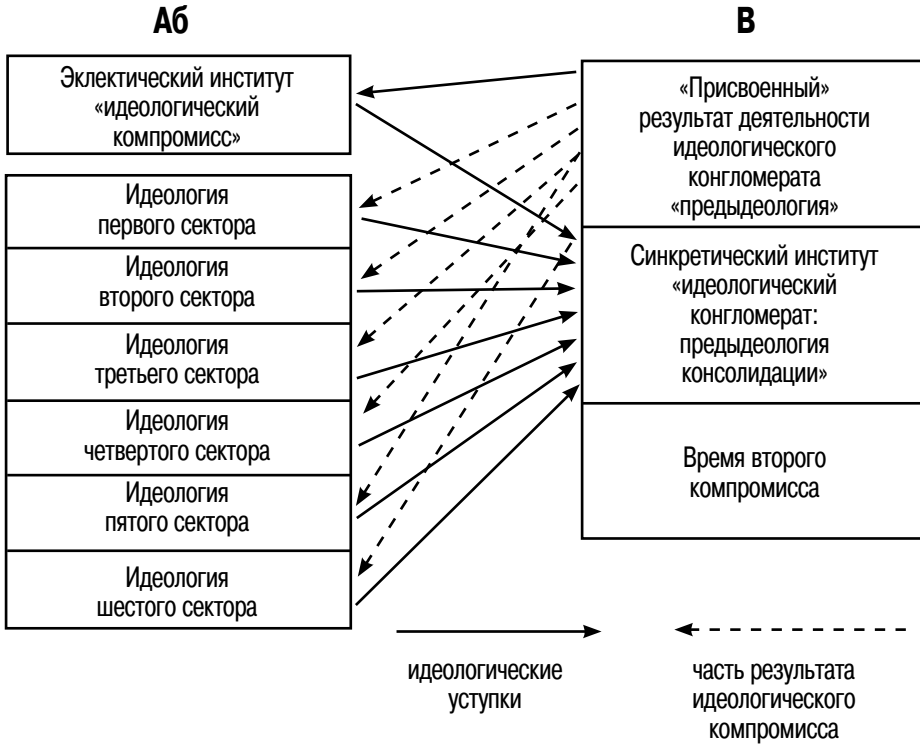
Достоинство, на мой взгляд, уточняет такой подход к реальности и важности идеологии, её созидательности и конструктивности

¹ Добренков В. «Объединимся против зла – и лишь тогда спасём Отчизну» (Материал подготовила Е. Глушик) // Завтра. 2005. № 29. Июль.

Схема 25. **Влияние итогов третьего идеологического компромисса на объекты – субъекты компромисса**

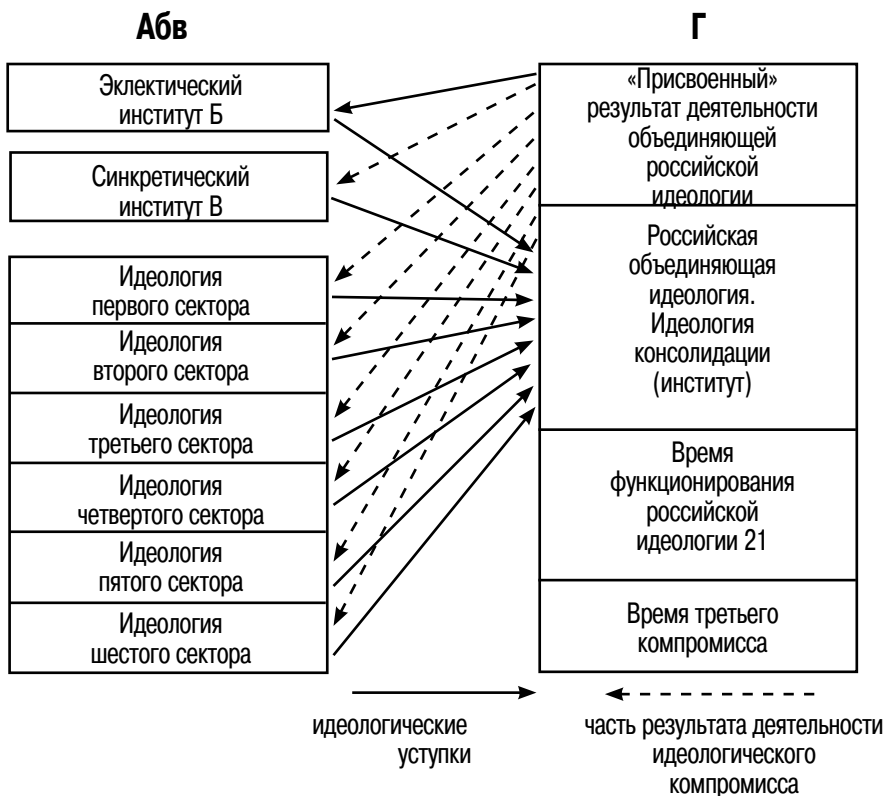

чёткое суждение доктора социологических наук, руководителя Центра изучения элиты Института социологии Российской академии наук (Москва) Ольги Крыштановской. «Одна из причин, почему нет солидарности в нашем обществе, – отметила она в интервью Виталию Ярошевскому осенью 2004 года, – это отсутствие национальной идеологии. Наша идеология была разрушена. Эта идеология давала ответы на простые и сложные вопросы: что первично, а что вторично; или в каком обществе мы живём; или кто наш враг.<...> **Идеология позволяет народу ориентироваться в социальном пространстве.** А сейчас, выходит, наши люди дезориентированы, растеряны»¹. (Выделено мною. – В.К.) Я согласен с этим тезисом Ольги Крыштановской.

¹ Крыштановская О. Вертикальная страна (Беседа с В. Ярошевским) // Новая газета. 2004. № 74. 7–10 октября. С. 8, 9.

Поэтому в моём определении российской объединяющей идеологии важнейшее значение придаётся пониманию и принятию людьми её содержания, её созидающей направленности.

Итак: российская объединяющая государственническая патриотическая идеология (идеология консолидации, национальная идеология, объединяющая идеология, российская идеология 21, «россиянизм») – это формирующаяся относительно устойчивая артикулированная совокупность понятий и принятых людьми личных, общественных, государственных и цивилизационных целей, идеалов, ценностей, интересов, которые содействуют каждому человеку: в формировании и конструктивном функционировании исторической памяти, российской мечты и смысла жизни на основе уважительного диалога, культуры мира и культуры патриотизма; в достижении им достойного качества и уровня благополучия, надёжной безопасности; в интерпретации прошлого, осмыслении настоящего и в понимании будущего.

Структура формирующейся национальной идеологии представлена на схеме 26. Ещё раз отмечу: все её элементы ориентированы на человека: смысл жизни человека, историческая память человека, российская мечта человека, убеждения человека, вера человека, надежда человека, любовь человека и т. д.

Особенностью функционирования национальной идеологии, культуры компромисса стала их ориентированность на взаимосвязанный процесс: становление российской объединяющей идеологии и её освоение, понимание, восприятие и поддержку. Смысл такой деятельности – участие самих людей в создании компромисса и его поддержке, преобразовании идеологии как текста, как теоретической конструкции – в реальную, настоящую животворную идеологию (см. схему 27).

Временной период 10 лет (2010–2020) взят мною из соображений возможности опереться в дальнейшем анализе-синтезе на среднесрочные и стратегические социально-экономические прогнозы развития России до 2020 года.

Соответственно, прежде всего, хочу акцентировать внимание именно на временную характеристику самого факта существования нового института «российская идеология 21» (объединяющая идеология, идеология консолидации, российская объединяющая государственническая патриотическая идеология).

Схема 26. Структура формирующейся российской объединяющей государственнической патриотической идеологии XXI века

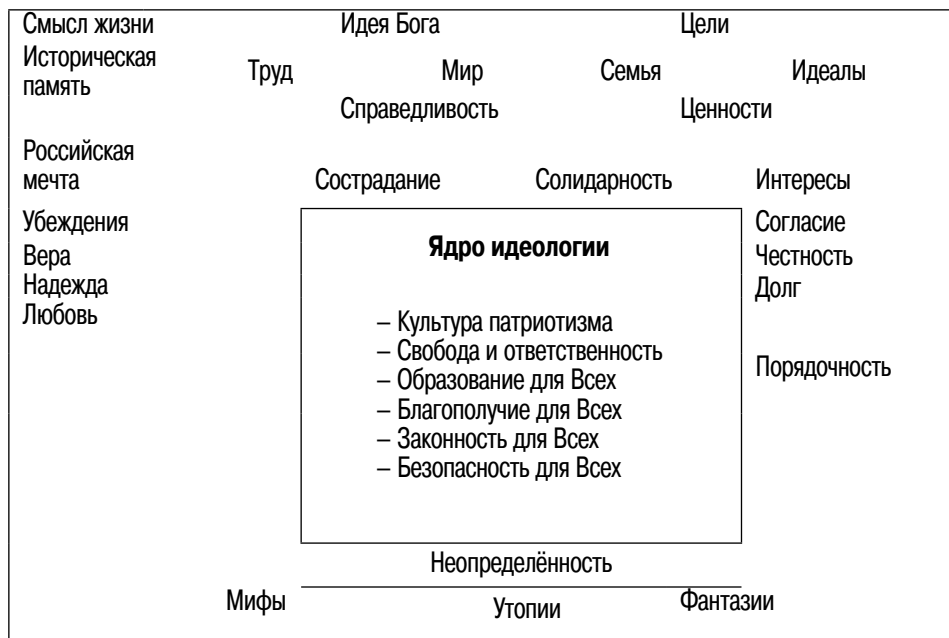

* * *

Этот институт Г (новый смысл) ограничен периодом времени функционирования идеологического компромисса. **Полное время функционирования российской идеологии XXI века определяется суммой двух периодов времени: временем компромисса и временем наличия конкретных позитивных результатов участия новой идеологии в позитивных процессах — утверждении патриотизма, свободы и ответственности, справедливости и демократии, развитии образования, достижении благополучия, законности, безопасности для каждого Человека, каждой Семьи, всех народов России.**

Глава 15

Компромисс и конвергенция

Пятьдесят три года назад, в 1957 году, Питирим Сорокин выделил три самых динамичных и конструктивных процесса в глобальной реальности, три главные практики. В этих практиках в условиях нарастающей вероятности глобальной ядерной войны, в условиях антагонистических противоречий между США и СССР великий русский и американский социолог увидел возможности для объединения, для нового социокультурного порядка, способного предотвратить ядерную катастрофу.

«И главными героями следующих актов великой исторической драмы, – по мнению Питирима Сорокина, – собираются стать – помимо Европы – обе Америки, Россия и возрождающиеся великие культуры Индии, Китая, Японии, Индонезии и исламского мира. Этот эпохальный сдвиг уже начался и набирает скорость изо дня в день. Он проявляется в распаде великих европейских империй, таких как Британская и Французская, в уменьшении политического и культурного влияния Европы в международных отношениях, в перемещении центра творческой активности из нескольких европейских стран на другие континенты: из англосаксонских стран – в Соединенные Штаты, Канаду и Австралию, из Испании и Португалии – в Латинскую Америку; в увеличении творческой активности азиатской России по сравнению с ее европейской частью и т. п. Еще более сильное проявление этого сдвига – несомненное возрождение великих культур Азии и Африки – индийской, китайской, японской, индонезийской, арабской и других»¹.

В своих последующих работах Питирим Сорокин разработал теорию конвергенции, которая могла бы эффективно содействовать единению народов и государств для мирной и достойной жизни, для быстрого объединения и единства действий (когда потребуется) в предотвращении возможной ядерной катастрофы.

Февраль 2010 года. Сегодня такое время наступило. Опыт граждан, учёных, народов, Питирима Сорокина и его коллег-социологов, защитивших мир в 60–80-е годы XX века, их практики,

¹ Сорокин П. Предисловие // Социальная и культурная динамика: Исследование изменений в больших системах искусства, истины, этики, права и общественных отношений. СПб, 2000. С. 10.

Схема 27. Условия устойчивого функционирования российской идеологии (2010–2020 гг.) государственнической патриотической идеологии

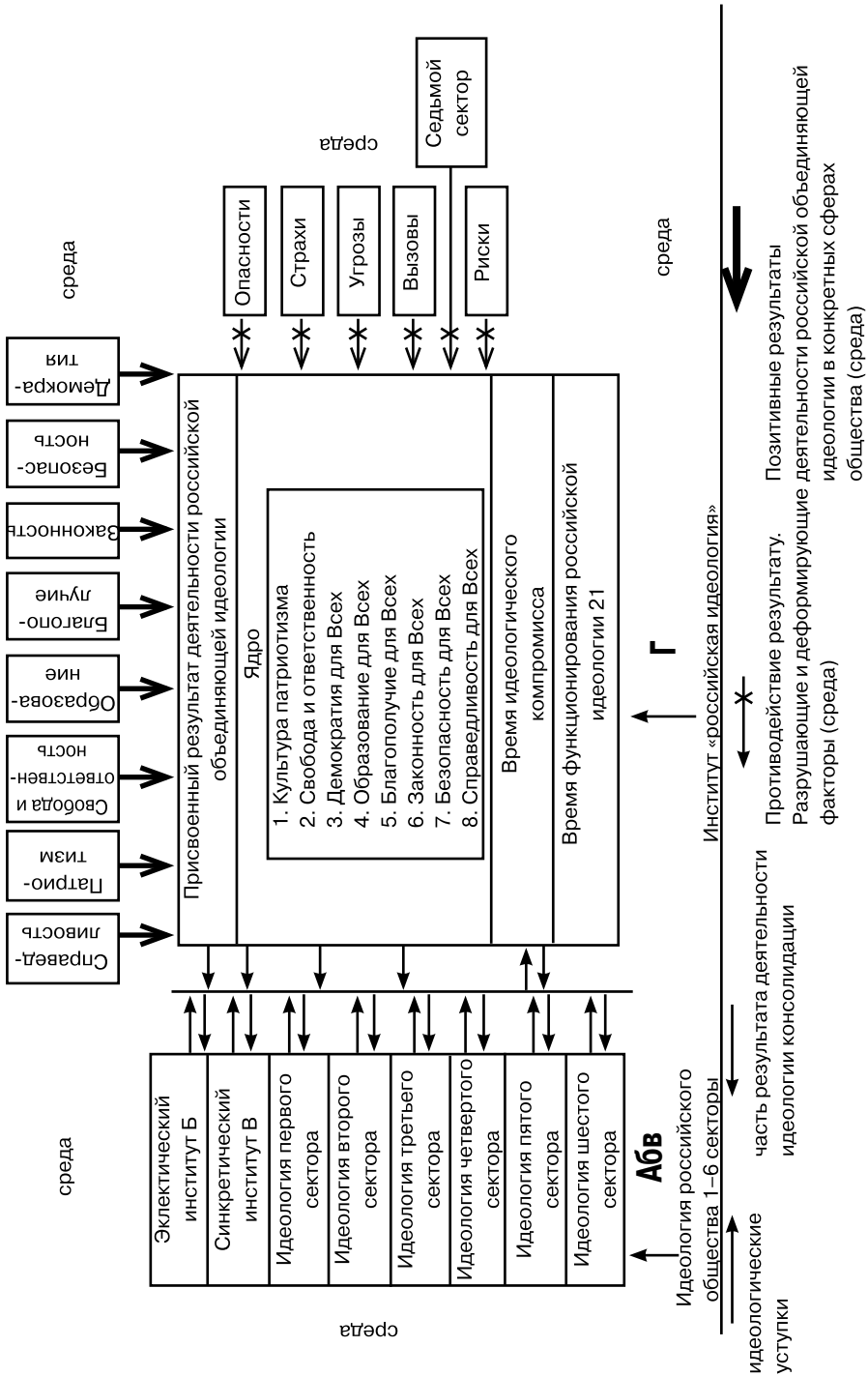

их теории, как показал весь ход международной конференции в Люксембурге (2007) по предотвращению ядерной катастрофы — востребованы.

Рассмотрим, поэтому, феномен «компромисс — конвергенция» более подробно. И, прежде всего, сформулируем рабочее определение категории «конвергенция». В его основу можно взять определение культуры, предложенное Питиримом Сорокиным.

«В самом широком смысле слова культуру, — констатирует он, — можно трактовать как некую совокупность, которая создана или модифицирована в результате сознательной или бессознательной деятельности двух или более индивидов, взаимодействующих друг с другом или влияющих друг на друга своим поведением»¹.

Отмечу, что в современных общественных науках имеется множество теорий конвергенции, а также определений самой категории.

Я при формулировании этого понятия исхожу из реальных практик взаимодействий, в которых компромиссность, конформность, адапционность устойчиво взаимодействуют и способны генерировать (как итог синтеза, интеграции, взаимодействий и т. д.) эффект конвергентности (схождения, приближения).

Категория «конвергенция» может быть определена, в качестве рабочего понятия, как процесс и результат устойчивого смягчения остроты противоречий между субъектами конвергенции под влиянием: среды в ходе их адаптации; сближения позиций, целей и ценностей под влиянием контекста компромиссов, конформности и демократизации; совместной деятельности по обеспечению безопасности человека, общества, народов, государств и цивилизаций.

К числу основателей теории конвергенции можно причислить: П. Сорокина, Дж. Гэлбрейта, У. Ростоу, Я. Гинбергена, Ж. Фурастье, З. Бжезинского, А.Д. Сахарова.

А предысторию взаимосвязи компромисс — конвергенция я считаю возможным и необходимым начать с одной работы Владимира Ильича Ленина, которая была опубликована им девяносто три года назад (в сентябре 1917 года).

И это было накануне действительно «великой исторической драмы».

¹ Сорокин П. Предисловие // Социальная и культурная динамика: Исследование изменений в больших системах искусства, истины, этики, права и общественных отношений. СПб., 2000. С. 19.

В.И. Ленин написал свою статью «О компромиссах» 1–3 сентября 1917 года (опубликована 19 сентября 1917 г. в газете «Новый путь»). По-моему, это фундаментальная и современная работа для XXI века о компромиссе как основании конвергенции.

Именно в таком ракурсе рассмотрим статью В.И. Ленина.

Во-первых, возможность и необходимость участвовать «во всех компромиссах» позволяет партии, исповедующей идеологию марксизма, сохранить верность «своим принципам, своему классу, своей революционной задаче, своему делу подготовки революции и воспитанию масс народа к победе в революции»¹ (выделено мною. — В.К.).

Во-вторых, В.И. Ленин особо тщательно, пунктуально исследует ключевое условие для идеологического компромисса. Речь идёт о факторе времени и особых условиях. Специфика таких условий — это назначение компромисса, его смысл: «во имя этого мирного развития революции»². Такая возможность является «крайне редкой в истории и крайне ценной, возможно, исключительно редкой»³.

Актуальны соображения В.И. Ленина о факторе времени. Лишь «в силу особого положения, — уточняет он, — которое, очевидно, продержится лишь короткое время, мы можем предложить компромисс этим партиям... может быть *всего в течение нескольких дней* или на одну — две недели»⁴.

В-третьих, в таком идеологическом компромиссе, в строго оговоренное заранее время, В.И. Ленин обосновывает реальный выигрыш для каждой стороны, пошедшей на уступки при оформлении компромисса. Да, чем-то в марксистской идеологии В.И. Ленин готов поступиться, уступить что-то. Но в итоге, по завершении времени компромисса, марксистская идеология выигрывает более важные смыслы, чем те, которые она на строго оговоренный срок уступила. «Если обе стороны, — пишет В.И. Ленин, — ничего не выигрывают, то компромисс надо признать невозможным...»⁵.

Возвращаясь в первую половину XX века, прежде всего, на мой взгляд, важно более подробно рассмотреть работы выдающегося русского и американского социолога Питирима Александровича

¹ Ленин В. И. О компромиссах // Избранные произведения: В 3 т. Т. 2. М., 1968. С. 158.

² Там же. С. 159.

³ Там же.

⁴ Там же. С. 160.

⁵ Там же. С. 160.

Сорокина. В 1920 году его избрали руководителем кафедры социологии Петроградского университета (Россия).

Именно к этому периоду можно соотнести первое серьёзное продвижение от государственной идеологии России XIX века, предложенной С.С. Уваровым, к новой патриотической государственнической российской идеологии XX века. В её основание П.А. Сорокин предложил новую социологическую дисциплину «родиноведение», как новое мировоззрение, с опорой на синтез знаний, полученных как гуманитарными, так и естественными науками.

О своём отношении к идеологии, к мировоззрению для этого периода (начало 20-х годов XX века) спустя много лет П.А. Сорокин расскажет достаточно подробно. «С философской точки зрения, — поведает он, — возникающая система взглядов была разновидностью эмпирического неопозитивизма или критического реализма, основывающейся на логических и эмпирических научных методах познания. Социологически это был некий синтез социологии и взглядов Спенсера на эволюционное развитие, скорректированный и подкреплённый теориями Н. Михайловского, П. Лаврова, Е. Де Роберти, Л. Петражицкого, М. Ковалевского, М. Ростовцева, П. Кропоткина — из русских мыслителей; Г. Тарда, Э. Дюркгейма, Г. Зиммеля, М. Вебера, Р. Штамлера, К. Маркса, В. Парето и других — из числа западных учёных. Политически — это моё мировоззрение представляло из себя форму социальной идеологии, основанной на этике солидарности, взаимопомощи и свободы»¹.

Что удивляет в этих фактах его биографии («родиноведение»), так это то, что именно в его адрес В.И. Ленин 21 ноября 1918 года со страниц газеты «Правда» в статье «Ценные признания Питирима Сорокина» рассказал всей стране и всему миру о важности признания им своей «политической ошибки», «ошибочности своей политики»².

Именно в этой статье В.И. Ленин подробно представил своё понимание новой государственной идеологии XX века (по словам П.А. Сорокина — социалистической). Я имею в виду главный тезис, ядро такой идеологии — патриотизм.

¹ *Sorokin P.* Long Journey. New Haven, 1963. P. 75.

² *Ленин В.И.* Ценные признания Питирима Сорокина // Избранные произведения: В 3 т. М., 1968. Т. 2. С. 731, 732.

А самого П.А. Сорокина в 1922 году новая власть России обидела: его с семьей, практически без средств к существованию, выслали из страны. Тем не менее, уже в 1922 году он написал и опубликовал фундаментальную, глубоко патриотическую социологическую работу «Современное состояние России»¹. Этот обстоятельный, дотошный анализ раскрывает динамику всех сторон жизни российского общества. По существу, это идеологический анализ. Собственно идеологии посвящён отдельный раздел «Изменение народной психики и идеологии».

Такой законченный социологический фрагмент вполне может быть назван первой российской научной работой по социологии идеологии. Если считать книгу К. Маркса и Ф. Энгельса «Немецкая идеология» первой книгой в мировой социологии идеологии, то второй книгой в мировой социологии с условным названием «Русская идеология» можно назвать работу П.А. Сорокина «Современное состояние России» (Прага, 1922 г.).

В этой работе автор впервые в русской и мировой социологии предложил методологию анализа сложнейших идеологических проблем: как их решать «социологически».

Так представленная П.А. Сорокиным «социологичность» в подходе к сложнейшим идеологическим проблемам стала, на мой взгляд, первым шагом российской социологии идеологии в XX веке.

А началом мировой социологии компромисса, по моему мнению, стали работы П.А. Сорокина о возможности и необходимости идеологического компромисса, что было осуществлено в обосновании теории конвергенции. Фактически П.А. Сорокин продолжил и углубил «социологически» понимание механизма компромисса, предложенного В.И. Лениным.

Эти соображения были представлены в основе его доклада «*Взаимная конвергенция Соединенных Штатов и СССР к смешанному социокультурному типу*» на XIX Международном конгрессе социологов в Мехико (1960 г.).

Содержание доклада П. Сорокина участниками конгресса было воспринято с огромным интересом. Фактически под влиянием П. Сорокина сложилось мощное направление в мировой обще-

¹ Сорокин П.А. Современное состояние России // Безопасность Евразии. 2002. № 4.

ственной науке как концепции: «конвергенции», «стадий экономического роста», «постиндустриального общества», «гибридного общества».

Доклад П. Сорокина уже в 1960 году был издан на английском, испанском и немецком языках. Текст начинался с главного суждения: «Западные лидеры уверяют нас, что будущее принадлежит капиталистическому (“свободное предпринимательство”) типу общества и культуры. Наоборот, лидеры коммунистических наций уверенно ожидают победы коммунистов в ближайшее десятилетие. Будучи несогласным с обоими этими предсказаниями, я склонен считать, что если человечество избежит новых мировых войн и сможет преодолеть мрачные критические моменты современности, то господствующим типом возникающего общества и культуры, вероятно, будет не капиталистический и не коммунистический, а тип специфический, который мы можем обозначить как интегральный. Этот тип будет промежуточным между капиталистическим и коммунистическим строем и образом жизни. Он объединит большинство позитивных ценностей и освободится от серьезных дефектов каждого типа»¹.

Для моего исследования взаимодействия компромисса и конвергенции особенно актуальны и важны суждения Питирима Сорокина о роли компромисса, точнее — культуры компромисса при создании новой модели (по Сорокину), способной синтезировать плюсы и блокировать минусы исходных объектов.

Выделим такие звенья в концепции конвергенции П. Сорокина:

- смысл объединения — совместное решение общих проблем: разоружения, создания новой системы ценностей, экономических;
- предотвращение упадка капиталистической системы;
- наделение коммунистической системы способностями и умениями удовлетворения жизненных потребностей людей;
- позитивное влияние на мировую динамику через конвергенцию, содействующую созданию смешанного социокультурного типа, который при благоприятных условиях может трансформироваться в «блистательный интегральный порядок в обеих державах так же, как и во всей человеческой вселенной»²,

¹ *Sorokin P.* Mutual Convergence of the United States and the USSR to the Mixed Sociocultural Type // *International Journal of Comparative Sociology.* 1960. № 1.

² *Ibid.*

• сохранение и развитие мировой культуры, так как реальный фундамент взаимной конвергенции уже содержится в сопоставимости важнейших ценностей, семейных отношений, досуге и спорте, многих видов искусства, основ главных религий.

Правомерно и поучительно суждение Э. Тириакияна, ученика П. Сорокина, о значительности теории конвергенции. «Не правда ли, — отметил он, — что **Сорокин предвидел ветер перемен в современной России и в Китае?!**»¹ (выделено мною. — В.К).

Идеи Питирима Сорокина, других учёных из разных стран мира о возможности и желательности культуры компромисса через конвергенцию получили развитие в СССР в работах выдающегося учёного-физика и общественного деятеля Андрея Дмитриевича Сахарова. Прежде всего, назову его манифест «Размышления о прогрессе, мирном сосуществовании и интеллектуальной свободе». Текст манифеста был впервые опубликован 22 июля 1968 года в газете «Нью-Йорк таймс». Автор убедительно раскрыл проблему опасности глобальной войны из-за противостояния СССР и США. Его основной тезис: желательно и необходимо продвигаться к компромиссу, к постепенной (по Сорокину) конвергенции двух государств, двух образов жизни, двух общественно-политических систем².

В феврале 1987 года проходил Международный московский форум «За безъядерный мир, за выживание человечества». А.Д. Сахаров согласился принять в нём участие. Он понимал, что его участие в Форуме неизбежно будет в той или иной степени использовано для чисто пропагандистских целей. «Но я исходил из того», — написал Сахаров в воспоминаниях, — «что положительное значение публичного выступления после того, как многие годы мой рот был полностью зажат, — гораздо существенней»³.

Первое выступление А.Д. Сахарова состоялось 14 февраля на заседании посвящённом сокращению стратегических вооружений, второе — 15 февраля — на заседании по проблеме запрещения подземных испытаний. Мысли, высказанные Сахаровым, во многом отличались от официальной советской позиции, во многом же совпадали с ней.

¹ *Tiryakian Ed.A. Sociology's Dostoyevski: Pitirim A. Sorokin // The World and I. 1988. № 9. P. 580.*

² *Сахаров А.Д. Размышления о прогрессе, мирном сосуществовании и интеллектуальной свободе. М., 1986.*

³ *Сахаров А.Д. Воспоминания. Нью-Йорк, 1990. С. 19, 20.*

В своём первом выступлении Андрей Дмитриевич связал решения политических и гуманитарных проблем с прогрессом в области разоружения и международной безопасности. Но здесь же подчеркнул и обратную зависимость: «Демократизация и либерализация в СССР и тесно связанный с ними экономический и социальный прогресс будут затруднены без ослабления гонки вооружений»¹. Академик подчеркнул, что «кардинальным, окончательным решением проблемы международной безопасности является конвергенция, сближение мировых систем социализма и капитализма»². (Выделено мною. — В.К.) Таким образом, основная концепция Сахарова осталась неизменной.

В этом выступлении академика отразилась корректировка его концепции в соответствии с изменившимися общественно-политическими условиями в стране и в мире.

Содержательное и конструктивное развитие идеи конвергенции, идеи культуры компромисса получили в разработанном А.Д. Сахаровым Проекте «Конституции Союза Советских Республик Европы и Азии».

Осенью (ноябрь) 1989 года А.Д. Сахаров передал свой Проект М.С. Горбачёву с просьбой ознакомиться, опубликовать и осуществить обсуждение.

Полный текст Проекта «Конституция Союза Советских Республик Европы и Азии» впервые был опубликован 12 декабря 1989 года в литовской газете «Комъяунимо тесы». Следующая публикация — журнал «Горизонт».

По воспоминаниям Е.Г. Боннэр, А.Д. Сахаров и в последние дни жизни вносил уточняющие правки в Проект Конституции. Он ждал и надеялся. Он хотел принять участие в заседаниях Конституционной комиссии первого Съезда народных депутатов СССР (А.Д. Сахаров был избран в её состав) по обсуждению Проекта своей Конституции.

Сам документ А.Д. Сахарова состоит из нескольких машинописных страниц. Основное внимание автор уделил трём главным, по его мнению, проблемам. Во-первых, разгосударствлению общества. Во-вторых, свободе, независимости и защищённости человека. В-третьих, созданию принципиально другого Союза су-

¹ Сахаров А.Д. Выступления на Московском форуме // *Он же*. Тревога и надежда. М., 1990. С. 230.

² Там же. С. 233.

веренных республик для справедливого решения всех тревожных межнациональных конфликтов.

Во всех Конституциях говорится о правах и свободах граждан, о благосостоянии и т. д., но только в сахаровском проекте говорится о счастливой и полной духовного смысла жизни как подлинной цели каждого человеческого существа (Статья 2).

В Конституции А.Д. Сахарова впервые провозглашается идея приоритета глобальных идей выживания человечества перед любыми региональными, национальными, государственными, классовыми, партийными, групповыми и личными интересами (Статья 3).

Идея конвергенции, выдвинутая в 1960 году Питиримом Сорокиным и другими западными учёными, развитая и скорректированная Сахаровым применительно к советскому обществу, также нашла отражение в его проекте Конституции. В нём провозглашается принцип плюрализма и терпимости в основе всех сфер жизни общества (Статья 7), упоминается об отказе от мессианства, экспансии и агрессии (Статья 12). Последнее представляется необходимым как для нас самих, так и для возникновения доверия к возрождённой России со стороны других народов. Это также нашло отражение в новой Конституции РФ 1993 г. (Статья 13)¹.

В Проекте своей Конституции Сахаров создал образ не капиталистического или реформированного социалистического общества, а общества, которое должно возникнуть в результате конвергенции. Это – открытое общество, не содержащее в себе угрозы миру, соблюдающее основные гражданские и политические свободы, имеющее стабильно развивающуюся экономику на основе прогресса и использования опыта двух различных политических систем – капиталистической и социалистической. Такому обществу, по мнению Сахарова, принадлежит будущее.

* * *

В настоящее время – весна 2010 года – потенциал теории и практик конвергенции востребован. Безусловно, он нуждается в изучении и уточнении (это и трансформация результатов хельсинского процесса, и драма разрушения СССР и разобщённых граждан, это и серьёзная дискредитация идеи и практики

¹ Конституция Российской Федерации. М., 1993.

демократии как итог агрессии США, стран НАТО и ряда других «демократий» в Югославии – 1999, в Ираке – 2003).

Поучительно, что в список десяти «латентных мотивационных типов ценностей», сформированных известным израильским исследователем Ш. Шварцем, категория «демократия» не была включена.

Возможно, это связано и с тем обстоятельством, что сторонники силового, агрессивного продвижения главных западных ценностей, особенно демократии, как они понимают их сами, уже готовы к горячим, в том числе ядерным, войнам с народами, у которых свои ценности, свой образ жизни. «Речь идет о битве ценностей, битве за прогресс, – просто и чётко утверждает Тони Блэр, премьер-министр Великобритании. – Следовательно, она не должна быть проиграна. Если мы хотим защитить наш образ жизни, у нас нет другой альтернативы, кроме как сражаться за него. Это может означать только одно – отстаивание наших ценностей не только у себя в стране, но и во всем мире. Нам необходимо построить глобальный альянс в защиту глобальных ценностей и действовать через него»¹.

Полагаю, что в научном дискурсе возможным вариантом «замещения» ценностей «демократия», «конвергенция» (применительно к исследованию 2005 года в 23 европейских странах) стали самые популярные европейские ценности «Благожелательность» и «Универсализм».

Глава 16 Компромисс как конформизм

Своеобразие соотношения феноменов «конвергенция», «компромисс» и «конформизм» в социологическом дискурсе обуславливает формулирование рабочего варианта категории «конформизм».

Понятие «конформизм» может быть определено как устойчивый процесс взаимодействий в обществе, в ходе которых осуществляется: приспособление субъекта к общепризнанным

¹ Блэр Т. Битва за глобальные ценности // Россия в глобальной политике. 2007. № 1. Январь – февраль. С. 22.

целям, ценностям, традициям, интересам доминирующим в его группе; принятие и овладение одобренных обществом и группой средств их достижения; участие с опорой на устоявшиеся мотивы и процедуры в функционировании гражданских институтов, в одобренных ими конкретных практиках.

Социологическим исследованиям конформизма посвятили свои многочисленные исследования С. Московичи, Э. Фромм, Г. Маркузе, Х. Аренд, Н. Смелзер, Т. Парсонс, Р. Мертон¹.

В типологии форм приспособления конкретных индивидов в современном обществе Р. Мертон доминирующую роль отводит конформности (см. схему 28), которую он как итог «переформулировки для социологической теории»² трактует как конформизм³ (исследователи, как правило, разводят понятия «конформизм» и «конформность»)⁴.

Схема 28. Типология форм индивидуального приспособления

(Здесь мы рассмотрим пять типов приспособления. Они схематично представлены в следующей таблице, где (+) обозначает «принятие», (-) – «отвержение», а (±) – «отвержение господствующих ценностей и замену их новыми». Р. Мертон)

Формы приспособления	Культурные цели	Институционализированные средства
I. Конформность	+	+
II. Инновация	+	-
III. Ритуализм	-	+
IV. Бегство	-	-
V. Мятёж	±	±

Источник: Мертон Р. Социальная теория и социальная структура. М., 2006. С. 254, 255.

¹ Зубок Ю.А. Конформизм // Социологическая энциклопедия: В 2 т. Т. 1. М., 2003. С. 487, 488.

² Мертон Р. Социальная теория и социальная структура. М., 2006. С. 407.

³ Р. Мертон пишет: «Ценность подобной переформулировки для социологической теории, возможно, лучше всего видна в связи с независимой переменной “конформности”. Очевидно, считается, что тип ус-тановки, описанный в этом исследовании как конформистский, является экстремальным выражением того, что обычно называют “социальной конформностью”. Ибо на языке социологии “социальная конформность” обычно означает конформизм по отношению к нормам и ожиданиям, существующим в собственной членской группе индивида». (Мертон Р. Социальная теория и социальная структура... Там же).

⁴ Зубок Ю.А. Конформизм // Социологическая энциклопедия: В 2 т. Т. 1. М., 2003. С. 487.

Очень обстоятельно Р. Мертон обосновывает в своей теории приспособления индивидов в обществе ключевую роль конформизма (конформности).

«Чем выше степень стабильности в обществе, тем более типичным и распространенным становится первый тип приспособления: конформность как к культурным целям, так и к институционализированным средствам, — утверждает Роберт Мертон. — Не будь это так, поддержание стабильности и преемственности общества стало бы невозможным. Сеть ожиданий, конституирующая всякий социальный порядок, поддерживается модальным поведением его членов, выражающим подчинение установленным, хотя, возможно, и постоянно меняющимся культурным образцам. И лишь благодаря тому, что поведение, как правило, ориентируется на основные ценности общества, мы можем говорить о том, что скопление людей образует общество. До тех пор, пока не сложился запас ценностей, разделяемых взаимодействующими индивидами, существуют только социальные отношения, если можно так назвать беспорядочные взаимодействия людей, — но не общество. Так, в середине века мы можем говорить об Обществе Наций прежде всего как о фигуре речи или как о воображенной цели, но не как о социологической реальности»¹.

Исследования конформизма (как конформности), осуществлённые Р. Мертоном, позволяют сформировать достаточно конструктивную точку зрения о роли и месте конформизма в совокупности взаимодействий.

Во-первых, конформизм (как и конвергенция) является важным и необходимым звеном в архитектуре современного гражданского общества. Его роль сопоставима с такими феноменами как терпимость, адаптация, неконфронтационность, ненасилие.

Во-вторых, сопоставление свойств компромисса и конформизма, компромиссности и конформности (конформизмности) позволяет соотнести конформизм со стадией «посткомпромиссности», когда результат компромисса получен и наступает этап проведения его итогов в жизнь с участием многих людей. Тем самым его можно определить как «некомпромисс, некомпромиссность» во взаимодействии компромиссности и бескомпромиссности.

¹ Мертон Р. Социальная теория и социальная структура... С. 256.

Рассмотреть более подробно место и роль конформности в контексте дуальной оппозиции «компромиссность – бескомпромиссность», в контексте самых важных ценностей для миллионов людей в разных странах позволяют мне итоги двух социологических исследований, в которых принимали участие граждане Украины в 2003–2005 годах.

Оригинальность содержания, структуры и методики поведения этих опросов позволяет прояснить положение феномена «конформизм» («конформность») в соотношении ситуаций «некомпромиссность» и «небескомпромиссность» («среднее звено» в дуальной оппозиции «компромиссность – бескомпромиссность»). Это становится возможно через динамику смыслов: толерантность, интолерантность, агрессивность, самостоятельность, деловитость, лояльность, законопослушность, открытость, коллективизм, гибкость, безопасность, традиция, стимуляция, гедонизм, власть, благожелательность, универсализм.

Первое исследование посвящено динамике условий жизнедеятельности и проведено в Харькове, Львове и Одессе. Общая выборочная совокупность 1400 человек: Харьков – 400, Львов – 400, Одесса – 600. Время проведения 1996 и 2003 годы¹.

Особенно интересна, на мой взгляд, картина типологии респондентов, осуществлённая на базе факторного анализа свойств ментальности через дуальную оппозицию «толерантность – интолерантность» (см. табл. 10).

Поучительны соображения Н.А. Победы о динамике свойств ментальности, изученных в контексте дуальной оппозиции «толерантность – интолерантность» и пограничном поле: толерантность – конформизм, конформность.

«Пограничная определенность толерантности, вырисовывающаяся в результате анализа альтернативных значений ментальных установок, – констатирует он, – позволяет считать в качестве значимых такие свойства, как терпимость, терпеливость, неагрессивность. Они формируют тип лиц, живущих в обществе согласно самым общим, естественно сложившимся нормативным стереотипам. В народе их называют основаниями жизненной мудрости.

Второй тип составляют люди, придерживающиеся неолиберальных установок и осознающих необходимость реализации

¹ *Победа Н.А.* Толерантность: Содержательные смыслы и социологическая интерпретация // Социологические исследования. 2007. № 6. С. 13–28.

Таблица 10. Типология респондентов, построенная на основе факторного анализа *
свойств ментальности (в альтернативе толерантности) **

Устройство толерантной ориентации (в логике обыденного сознания)	Толерантной ориентации с ядром осознанных либеральных ценностей и саморегуляции		Толерантной ориентации с акцентом на государственную и общественную регуляцию		Толерантной ориентации с упрощенной системой ценностей		Приспособительской ориентации	
	0,775	0,735	0,676	0,688	0,676	0,688	Гибкость – прямолинейность	0,768
Терпимость (умение идти на компромисс) – нетерпимость	0,775	Самостоятельность выбора и ответственность за него – расчёт на решение проблем другими	Лояльность к власти – неприятие институтов власти	Открытость – замкнутость	Гибкость – прямолинейность	0,768		
Толерантность – агрессивность	0,718	Свободолюбие – рабочий дух	Приоритет государства – анархия	Коллективизм – индивидуализм	Работа только за деньги – работа из интереса	0,595		
Терпеливость – нетерпение	0,574	Рационализм, продуктивность, деловитость – «мечтательность», неконструктивность в мышлении и действии	Подчиненность нормам, общественному мнению – игнорирование общественного мнения	Простота – хитрость				
Политическая активность – политическая индифферентность	-0,240	Служение Отечеству – служение хозяину	Законопослушность – склонность к «обходительным» законам	0,611				
			Работа только за деньги – работа из интереса	-0,200				

* Факторизация проводилась методом главных компонент, вращение методом VARIMAX, в описание факторов включались те признаки, факторные веса которых были больше 0,5. Дисперсия, описываемая выделенными факторами, составляет 61,2%

** Индексы рассчитывались на основании обозначенных респондентами альтернатив по пятибалльной шкале, где значения позитивные («терпимость») обозначались (5), а негативные – (1).

Источник: Победа Н.А. Толерантность: Содержательные смыслы и социологическая интерпретация // Социологические исследования. 2007. № 6. С. 24.

собственных целевых задач. Для них важны как самостоятельность выбора, так и ответственность за него, свободолюбие и продуктивность (деловитость), служение отечеству, а не “хозяину”. Тип третий представляют люди, лояльные к власти, признающие приоритет государства во всех направлениях, подчиняющиеся и общечеловеческим нормам, и общественному мнению. Все они, как правило, считают себя законопослушными гражданами. Параллельно с ними имеют место иные модели толерантности — с упрощенной системой ценностей (“открытость”, “коллективность”, “простота”) и приспособительной ориентации»¹.

Второе исследование, осуществлённое в Украине (февраль — март 2005 года), было посвящено сравнению ценностей украинских граждан и жителей 24 стран Европы. Возможность такой работы открылась после вступления Украины в число участников «Европейского социального обследования». В конце 2004 — начале 2005 года в этих странах было опрошено 45 681 человек, а в Украине 2 031 человек².

Своей главной задачей украинские социологи назвали проверку и конкретизацию десяти индивидуальных ценностей человека, понимаемых ими «как убеждения человека»³, «как синоним неравнодушия человека к тому или иному аспекту действительности»⁴.

Список ценностей, их определённость в содержании были основаны на разработках известного израильского учёного Ш. Шварца: его десять «латентных мотивационных типов ценностей» (см. вставку 3)⁵.

В ходе исследования учёные использовали модификацию одной из методик Ш. Шварца: Портретный ценностный вопросник. Его суть: каждому респонденту предлагается 21 описание каких-то людей, ориентированных на конкретные ценности. В итоге респондент оценивает каждый портрет, исходя из шестибалль-

¹ *Победа Н.А.* Толерантность: Содержательные смыслы и социологическая интерпретация... С.

² *Магун В., Руднев М.* Жизненные ценности населения Украины: Сравнение с 23 другими европейскими странами: Статья первая // Вестник общественного мнения: Данные. Анализ. Дискуссии. 2007. № 3. Май — июнь. С. 21–34.

³ Там же. С. 21.

⁴ Там же. С. 22.

⁵ Там же.

Вставка 3

**Десять «латентных мотивационных типов ценностей»
Ш. Шварца**

Власть (*Power*). Социальный статус и престиж, контроль или доминирование над людьми и ресурсами.

Достижение (*Achievement*). Личный успех и его демонстрация через достижения и способности, соответствующие социальным стандартам.

Гедонизм (*Hedonism*). Собственное удовольствие и чувственное удовлетворение.

Стимуляция (*Stimulation*). Жизнь, насыщенная острыми ощущениями, новизной и сложными задачами.

Самостоятельность (*Self-direction*). Независимость в мышлении и принятии решений, творчество, познание.

Универсализм (*Universalism*). Понимание, высокая оценка и защита благополучия всех людей, а также природы; толерантность.

Благожелательность (*Benevolence*). Сохранение и повышение благополучия людей, с которыми человек часто общается.

Традиция (*Tradition*). Уважение и принятие обычаев и идей, которые исходят от традиционной культуры и религии, приверженность им.

Конформность (*Conformity*). Избегание действий, склонностей и побуждений, которые могли бы расстроить других людей или причинить им вред, а также нарушить социальные требования и нормы.

Безопасность (*Security*). Безопасность, гармония и стабильность общества, отношений с людьми и самого человека.

Источник: *Schwartz S.H., Bilsky W. Toward a Theory of the Universal Content and Structure of Values: Extensions and Cross-Cultural Replications // Journal of Personality and Social Psychology. 1990. Vol. 58. P. 878–891; Schwartz S.H. Universals in Content and Structure of Values: Theoretical Advances and Empirical Tests in 20 Countries // Advances in Experimental Social Psychology / Ed. M.P. Zanna. San Diego (CA): Academic Press, 1992. Vol. 25. P. 1–65.*

Приведено по: *Магун В., Руднев М. Жизненные ценности населения Украины: сравнение с 23 другими европейскими странами: Статья первая // Вестник общественного мнения: Данные. Анализ. Дискуссии. 2007. № 3. С. 22.*

ной шкалы: «очень похож на меня» — 6 баллов; «похож на меня» — 5 баллов; «довольно похож на меня» — 4 балла; «немного похож на меня» — 3 балла; «не похож на меня» — 2 балла; «совсем не похож на меня» — 1 балл. Каждой ценности предлагалось по два опи-

сания и только ценности «универсализм» было предложено три описания (см. таблицу 11).

Исключительный интерес для моего исследования представляет углублённый анализ динамики и взаимодействий ценностей, представленных в таблице 11.

Первый этап сопоставлений – знаменитый «Круг Шварца» (см. рис. 15), на котором наглядно видна смысловая близость ценностей, объединённых в четыре укрупнённых блока (сохранение, самоутверждение, открытость изменениям, выход за пределы своего «я»).

Особенно впечатляет наглядность оппозиции смыслового блока «Сохранение», в который входят ценности: «Безопасность», «Традиция», «Конформность», смысловому блоку «Открытость изменениям», в который входят ценности: «Самостоятельность», «Стимуляция», «Гедонизм».

Такое структурирование и более глубокое выявление большой значимости феномена «конформизм как конформность» (согласно Р. Мертону) в качестве одной из важнейших современных европейских ценностей позволяет более высоко оценить роль и место феномена «конформизм» в понимании компромиссного, компромиссности, компромисса.

Уникальность феномена «конформизм как конформность», предположительно, состоит в том, что, **во-первых**, при изучении соотношения «некомпромиссность» и «небескомпромиссность» феномен «конформизм как конформность» занимает место существенно более близкое к некомпромиссности. А с учётом изучения оппозиции «толерантность – интолерантность» (таблица 10), а также оппозиции «сохранение – открытость изменениям» (рисунок 15) можно уже более уверенно предположить, что в дуальной оппозиции «компромиссность – бескомпромиссность» есть «модуль перехода». Это важно, по-моему, для изучения участия опережающих компромиссов в желательном варианте разрешения антагонистических противоречий.

Во-вторых, углублённое изучение феномена «конформизма как конформности» (по Р. Мертону) в сопоставлении и взаимодействии с другими важнейшими европейскими ценностями, как показали В. Магун и М. Руднев¹ (см. рис. 16, табл. 12), впервые раскрывает для

¹ Магун В., Руднев М. Жизненные ценности населения Украины: Сравнение с 23 другими европейскими странами: Статья первая... С. 25–34.

понимания масштаба компромиссного, компромиссности и самого компромисса.

Поэтому, портрет «среднего украинца» составленный В. Магуном и М. Рудневым, показывает его, в моей интерпретации, как человека компромисса через конформизм, через конформность.

Таблица 11. Иерархия ценностных показателей, измеряемых по методике Ш. Шварца

Ценностные оси («факторы»)	Укрупнённые категории ценностей	Типологические ценностные индексы	Исходные высказывания, предлагавшиеся респондентами
Открытость изменениям – Сохранение	Сохранение	Безопасность	«Для него важно жить в безопасном окружении. Он избегает всего, что может угрожать его безопасности»
			«Для него важно, чтобы правительство гарантировало его безопасность от всех угроз. Он хочет, чтобы государство было сильным и могло защитить своих граждан»
		Конформность	«Он убежден, что люди должны выполнять то, что им говорят. Он считает, что люди всегда должны следовать правилам, даже если никто за ними не следит»
			«Для него важно всегда вести себя правильно. Он стремится избегать любых поступков, которые могут вызвать осуждение»
		Традиция	«Для него очень важно быть скромным и “держаться в тени”. Он старается не привлекать к себе внимание»
			«Для него важны традиции. Он старается следовать религиозным или семейным обычаям»
	Открытость изменениям	Самостоятельность	«Для него важно придумывать новые идеи и быть творческим человеком. Ему нравится все делать своим оригинальным образом»
			«Для него важно принимать самому решения о том, что делать. Ему нравится быть свободным и не быть зависимым»
		Стимуляция	«Ему нравятся сюрпризы, и он всегда ищет, каким бы новым делом заняться. Он считает, что важно заниматься в жизни многими разными вещами»
			«Он ищет приключений и любит рисковать. Он хочет жизни, полной впечатлений»

Выход за пределы своего «Я» – Самоутверждение		Гедонизм	«Для него важно хорошо проводить время. Ему нравится себя баловать»
			«Он ищет любую возможность повеселиться. Для него важно делать то, что доставляет ему удовольствие»
	Самоутверждение	Достижение	«Для него важно демонстрировать всем, какой он способный. Он хочет, чтобы люди восхищались тем, что он делает»
			«Для него очень важно быть успешным. Он надеется, что люди признают его достижения»
		Власть	«Для него важно быть богатым. Он хочет иметь много денег и дорогие вещи»
			«Для него важно быть уважаемым человеком. Он хочет, чтобы люди делали то, что он говорит»
	Выход за пределы своего «Я»	Благожелательность	«Для него очень важно помогать окружающим людям. Ему хочется заботиться об их благополучии»
			«Для него важно быть верным своим друзьям. Он хочет посвятить себя близким людям»
		Универсализм	«Для него очень важно, чтобы в обращении с людьми во всем мире соблюдалось равенство. Он убежден, что у всех должны быть равные возможности в жизни»
			«Он считает важным выслушивать мнения людей, которые от него отличаются. Даже если он не согласен с ними, он все равно хочет понять их точку зрения»
«Он твердо убежден, что люди должны беречь природу. Для него важно заботиться об окружающей среде»			

Источник: Магун В., Руднев М. Жизненные ценности населения Украины: сравнение с 23 другими европейскими странами. Статья первая //Вестник общественного мнения: Данные. Анализ. Дискуссии. 2007. № 3. С. 24.

«Итак, “средний украинец” характеризуется более высокой, чем представители большинства других включённых в обследование стран, – отмечают В. Магун и М. Руднев, – выраженностью ценностей, входящих в категорию “Сохранение” (“Безопасность”, “Конформность”, “Традиция”) и, наоборот, более низкой выраженностью ценностей, относящихся к противоположной по смыслу категории “Открытость изменениям” (“Самостоятельность”, “Гедонизм”, “Стимуляция”). Кроме того, более низка

Рисунок 15. «Круг Шварца», иллюстрирующий взаимосвязи между десятью типологическими ценностными индексами

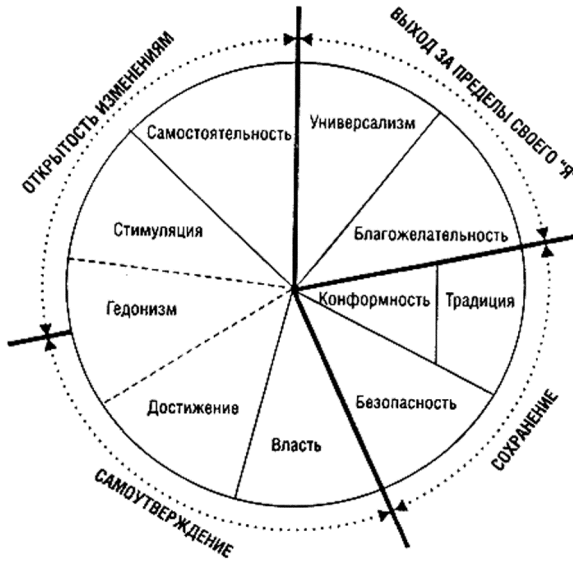

Источник: Schwartz S.H. Universals in Content and Structure of Values: Theoretical Advances and Empirical Tests in 20 Countries.

Приведено по: Магун В., Руднев М. Жизненные ценности населения Украины: Сравнение с 23 другими европейскими странами: Статья первая // Вестник общественной~мнения: Данные. Анализ. Дискуссии. 2007. № 3. С. 25.

ценность “Благожелательность” (из категории «Выход за границы своего “Я”») и более высока ценность “Власть”, в том числе за счет ценности “Богатство”, которая является одним из ее компонентов... Сильнее, чем у респондентов из большинства других стран, выражена ценность достижения успеха и его социального признания.

Общая конфигурация этих различий рисует образ человека, для которого характерна высокая осторожность (или даже страх), потребность в защите со стороны сильного государства, консерватизм, стремление «не высовываться» и страх социального осуждения. Соответственно, у этого человека сравнительно слабо выражены потребности в новизне, творчестве, свободе и самостоятельности, ему не свойственна склонность к риску и стремление

Рисунок 16. Средние значения десяти ценностных индексов в Украине и в других европейских странах, включённых в ЕСО

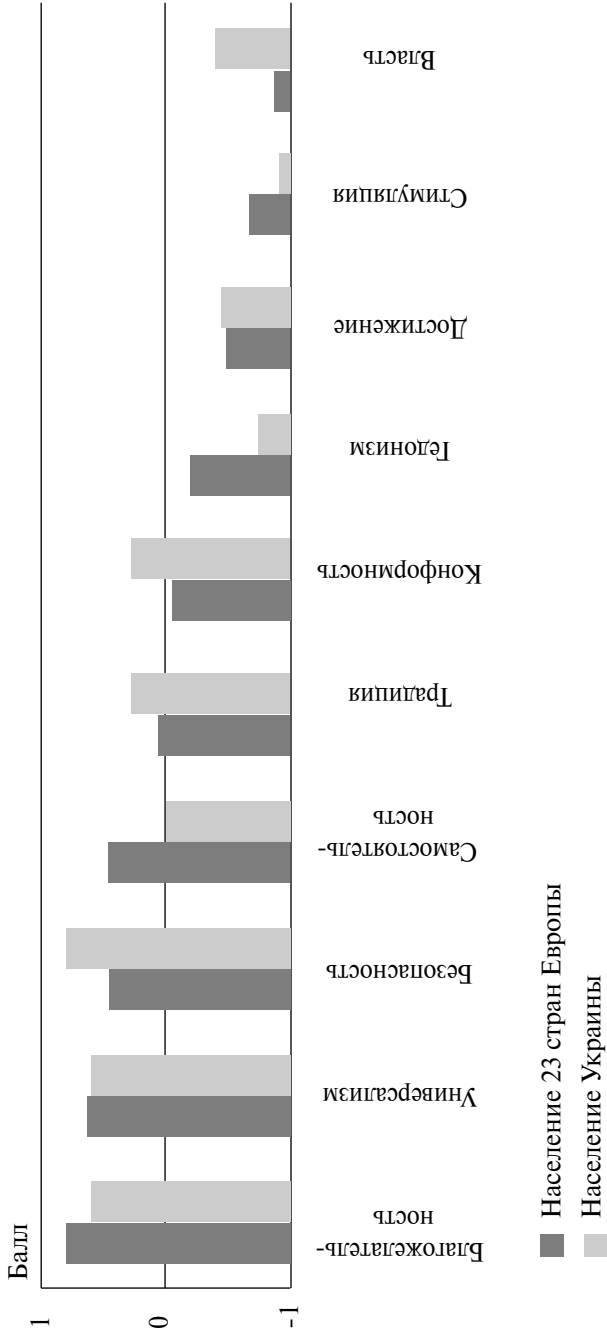

Источник: Магун В., Руднев М. Жизненные ценности населения Украины: Сравнение с 23 другими европейскими странами. Статья первая // Вестник общественного мнения: Данные. Анализ. Дискуссии. 2007. № 3. С. 26.

Таблица 12. Средние значения десяти типологических ценностных индексов в Украине и результаты сравнения Украины с другими странами с помощью процедуры ANOVA

Названия укрупненных ценностных категорий	Названия типологических ценностных индексов	Украина, N=1982		Характеристика положения Украины в сравнении с другими европейскими странами*
		Средние значения ценностных индексов (баллы)	Ошибки средних (баллы)	
Сохранение	Безопасность	0,72	0,02	Опережает все страны, кроме Греции, Эстонии, Польши, Венгрии, с которыми нет значимых различий.
	Конформность	0,2	0,02	Опережает все страны, кроме Норвегии, Польши, Словакии, Чехии, с которыми нет значимых различий.
	Традиция	0,23	0,02	Опережает 16 стран, отстает от Греции, нет значимых различий со Словакией, Португалией, Польшей, Ирландией, Испанией, Словенией.
Открытость изменениям	Самостоятельность	-0,03	0,02	Отстает от всех стран, кроме Греции, с которой нет значимых различий.
	Стимуляция	-0,94	0,02	Отстает от всех стран, кроме Греции и Венгрии, с которыми нет значимых различий.
	Гедонизм	-0,77	0,03	Отстает от 21 страны, опережает Польшу, нет значимых различий со Словакией.
Самоутверждение	Достижение	-0,47	0,02	Украина занимает среднюю позицию, не тяготеет к полюсам; отстает от 7 и опережает 8 стран, нет значимых различий с 8 странами – Грецией, Германией, Ирландией, Норвегией, странами Бенилюкса и Данией.
	Власть	-0,36	0,02	Имеет наивысшее значение и опережает все остальные страны.
Выход за пределы своего «Я»	Благожелательность	0,49	0,02	Отстает от 16 стран, опережает Словению, нет значимых различий со Словакией, Чехией, Португалией, Венгрией, Грецией и Польшей.
	Универсализм	0,56	0,01	Украина занимает среднюю позицию, не отличается значимо от 10 стран. Отстает от 6 и опережает 7 стран, нет значимых различий со странами Бенилюкса, с Испанией, Германией, Ирландией, Норвегией, Данией, Венгрией и Великобританией.

* Характеристика основывается на статистически значимых различиях по критерию Тамхена ($p < 0,05$).

Источник: Магун В., Руднев М. Жизненные ценности населения Украины: Сравнение с 23 другими европейскими странами. Статья первая // Вестник общественного мнения: Данные. Анализ. Дискуссии. 2007. № 3. С. 27.

к веселью и удовольствиям. Вместе с тем этот человек стремится к богатству и власти, а также к личному успеху и социальному признанию, но исходя из сказанного выше, можно заключить, что желаемые достижения не предполагают творчества и создания нового. Сильная ориентация на индивидуальное самоутверждение снижает готовность этого человека заботиться даже о тех, кто его непосредственно окружает»¹.

В-третьих, исключительный интерес для становления социологии компромисса имеют итоги подробнейшего исследования среднего значения каждого из десяти ценностных индексов в 24 странах Европы.

В. Магун и М. Руднев в своей статье представили отдельные графические отображения (рисунки) по каждой ценности в реальном масштабе (баллы).

Я приведу только показатели для трёх ценностей (безопасность, конформность, традиция), которые на таблице 11 и рисунке 15 образуют отдельный ценностный блок «Сохранение» (см. рисунки 17–19).

Показатели средних значений ценностных индексов «безопасность», «конформность», «традиция» (рисунки 17–19) показывают как население Украины соединяет свою ментальность с обобщённой и фундаментальной ориентацией на «Сохранение», на компромиссность (в моей интерпретации). *Особенно наглядно это представлено в масштабности и реальной конфигурации оппозиции ценностной доминанты «сохранение» (безопасность, конформность, традиция) и ценностной доминанты «открытость изменениям» (самостоятельность, стимуляция, гедонизм) на рисунке 20, на котором представлен ценностный профиль населения Украины.*

Обобщение итогов двух исследований украинского населения 2003 и 2005 годов позволяют предположить, что реальность и важность роли феномена «конформизм через конформность» (по Р. Мертону) «внутри» дуальной оппозиции «компромиссность – бескомпромиссность» может позволить «обустроить» тропинку от бескомпромиссности к небескомпромиссности, от небескомпромиссности к некомпромиссности, к конформности, к конформизму.

И, возможно, к компромиссности, к конвергенции.

¹ Магун В., Руднев М. Жизненные ценности населения Украины: Сравнение с 23 другими европейскими странами: Статья первая... С. 32, 33.

Рисунок 17. Средние значения ценностного индекса «безопасность» в 24 странах Европы

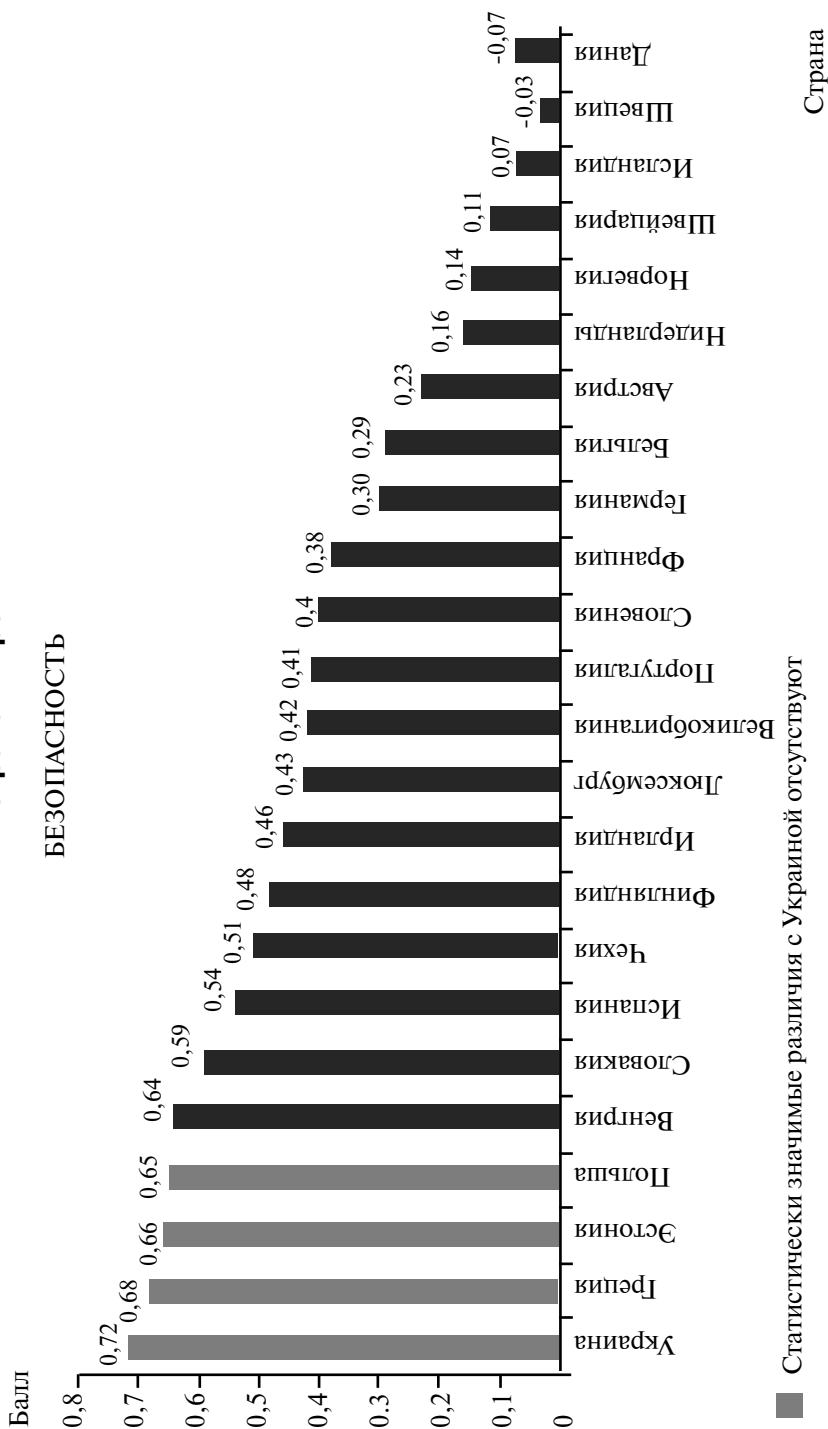

Источник: Магун В., Руднев М. Жизненные ценности населения Украины: Сравнение с 23 другими европейскими странами: Статья первая // Вестник общественного мнения: Данные. Анализ. Дискуссии. 2007. № 3. С. 28.

Рисунок 18. Средние значения ценностного индекса «конформность» в 24 странах Европы

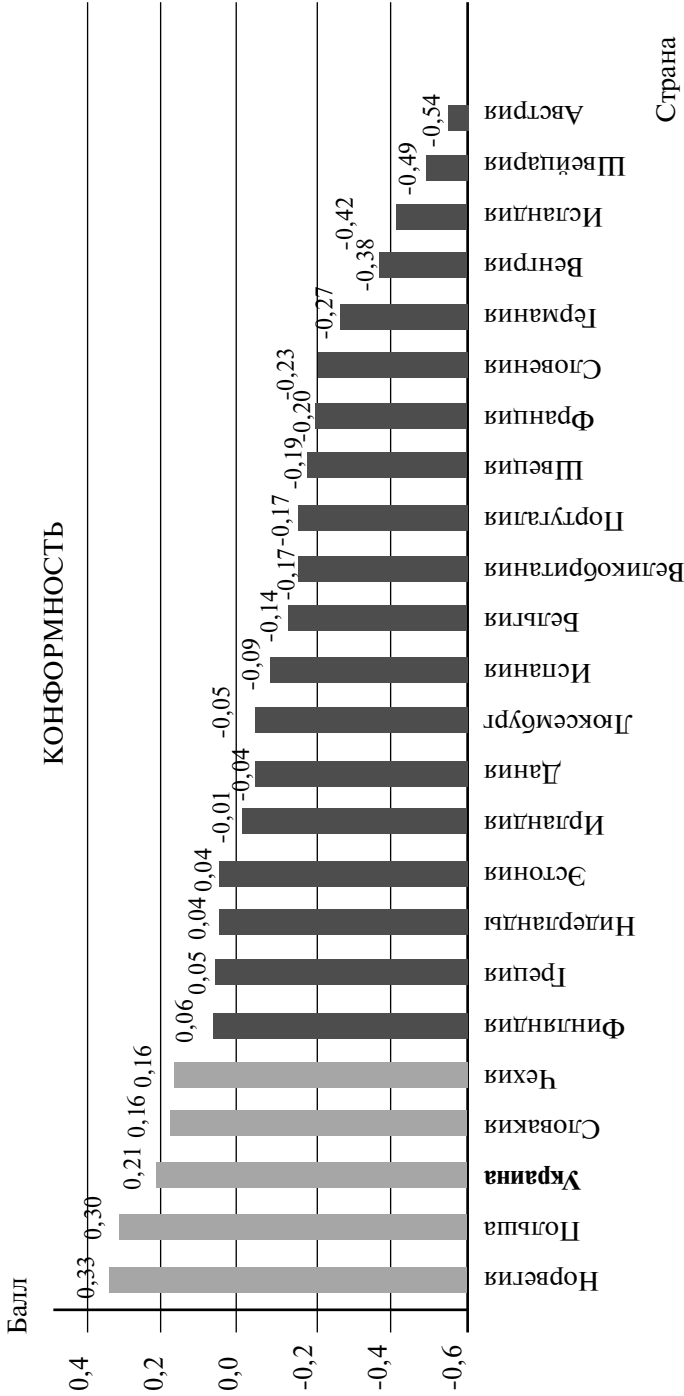

Источник: Там же.

Рисунок 19. Средние значения ценностного индекса «традиция» в 24 странах Европы

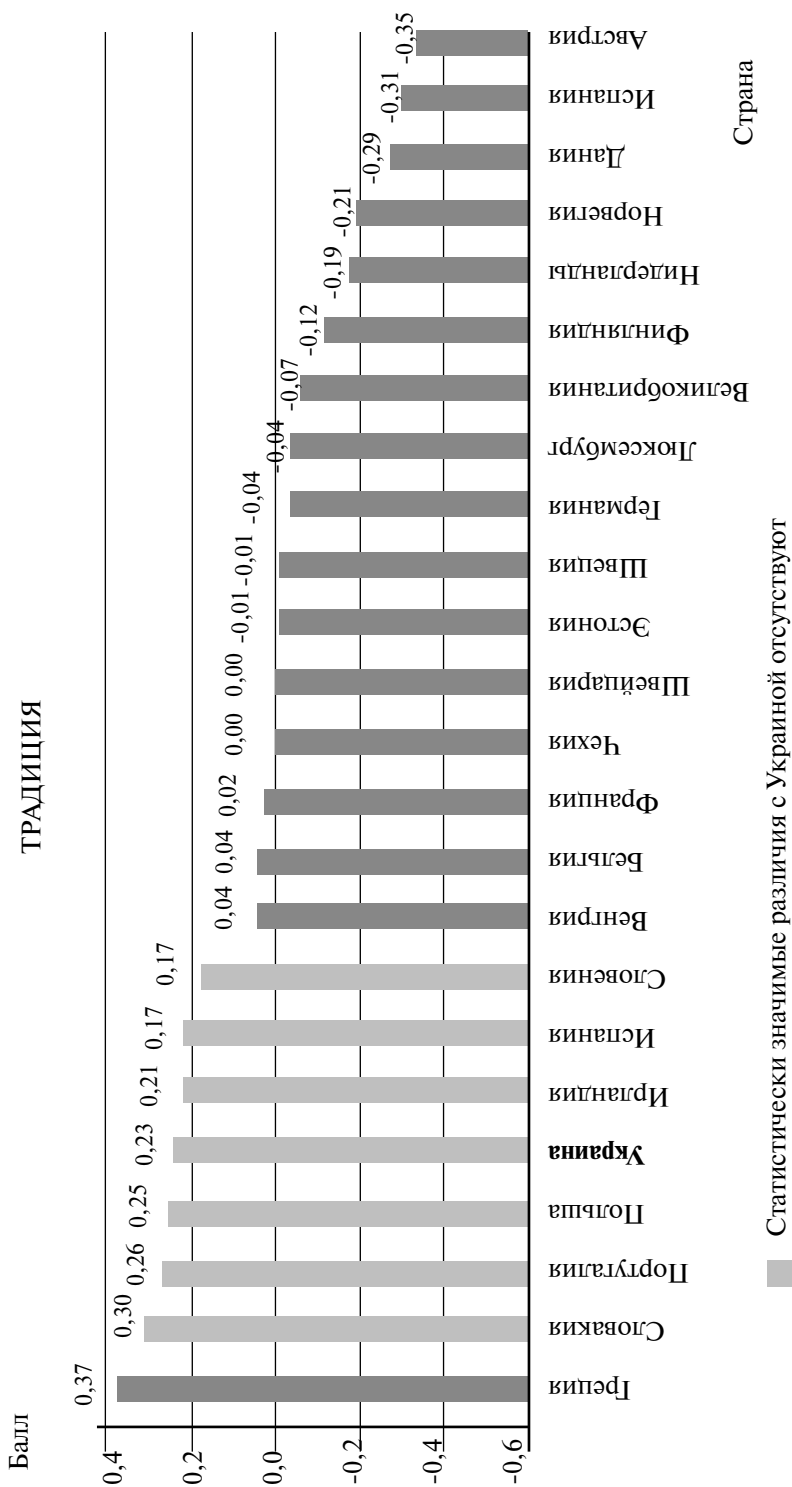

Источник: Там же.

Рисунок 20. Иерархия ценностей населения Украины (средние значения десяти ценностных индексов, упорядоченных от наиболее значимых к наименее значимым)

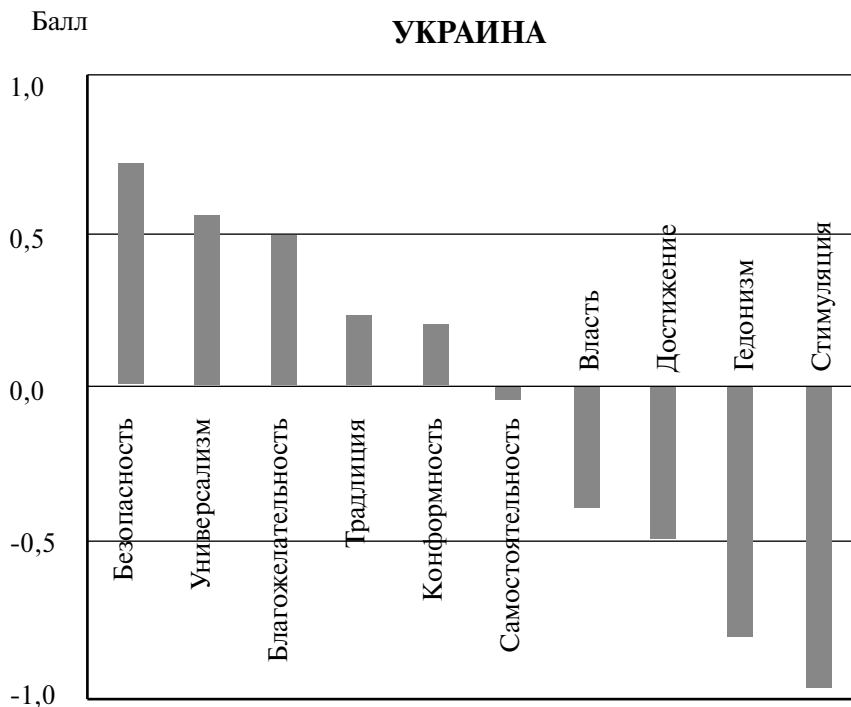

Источник: Магун В., Руднев М. Жизненные ценности населения Украины: Сравнение с 23 другими европейскими странами: Статья первая // Вестник общественного мнения: Данные. Анализ. Дискуссии. 2007. № 3. С. 33.

* * *

А по существу, в этой главе рассмотрены самые скромные и первые шаги к пониманию методологии, концептуальности, эвристичности и операционализации функционирования компромиссного, компромиссности, компромисса в пространстве и времени антагонистических противоречий.

Контрольные вопросы по разделу

1. Как «работают» высокие гуманитарные технологии в процессе достижения идеологического компромисса?
2. Можно ли сравнить методологический аспект диалога цивилизаций и конвергенции образов жизни, государств?
3. В чём концептуально можно проследить сходство и различие конформизма и конвергенции?
4. Почему институты компромиссного (позиция, поступок, торг, уступки и т. д.) не получили развития в теориях и практиках конформизма?

Литература к разделу

Яновский Р.Г. Социальная безопасность и патриотизм как основания конструктивной динамики гуманитарных перемен // Смысл Великой Победы. М., 2010.

Кузнецов В.Н. Теория компромисса. М., 2010.

Байкова В.Г. Философия Великой Отечественной войны (1941–1945 гг.). Факторы победы, историческое значение и уроки // Смысл Великой Победы. М., 2010.

Сахаров А. Мир, прогресс, права человека: Статьи и выступления. Л., 1990.

Сорокин П. О современном состоянии России // Безопасность Евразии. 2002. № 4.

Мертон Р. Социальная теория и социальная структура. М., 2006.

Замятин Д.Н. Культура и пространство: Моделирование географических образов. М., 2006.

Бжезинский З. Большой провал: Рождение и смерть коммунизма в двадцатом веке. Нью-Йорк, 1989.

Абулмагд А.К., Ариспе Л., Ашрави Х. и др. Преодолевая барьеры: Диалоги между цивилизациями. М., 2002.

Раздел VI

ПРАКТИКИ

<i>Глава 17. Компромисс как справедливость</i>	448
<i>Глава 18. Компромисс через безопасность</i>	475
<i>Глава 19. Компромисс как адаптация</i>	488
<i>Контрольные вопросы по разделу</i>	496
<i>Литература к разделу</i>	497

16 января 2009 года министр иностранных дел России Сергей Лавров в ходе ежегодной пресс-конференции по итогам 2008 года оформил новый концептуальный и динамичный тезис о содержании и структуре формирующейся новой глобальной безопасности, который дополняет соображения мэра Москвы Юрия Лужкова (приведены ранее в тексте учебного пособия и Генерального секретаря ООН Пан Ги Муна (приведены в этой книге).

«Прошедший год показал, что евроатлантическая архитектура в сфере безопасности является лоскутной и неадекватной современным требованиям, — отметил С. Лавров. — Мы не хотим эту архитектуру ломать, мы не предлагаем закрыть любой из механизмов, который уже существует, включая НАТО. Мы реалисты. Но мы хотим сесть за стол переговоров и посмотреть, почему принцип неделимости безопасности в практической жизни не проявляется. И хотим предложить новый документ, который будет с полным уважением относиться к каждому государству на евроатлантическом пространстве и который будет признавать их равноправие, в том числе и равноправие в том, что касается интересов обеспечения безопасности»¹. (Выделено мною. — В.К.)

Суждения С. Лаврова, Ю. Лужкова, Пан Ги Муна убеждают, что поиск компромиссов, диалог, соединение усилий в борьбе за мир и безопасность (оснащение хороших Хартий и Деклараций о мире и безопасности динамичными и «работающими» на результат механизмами и технологиями), согласованная логистика деятельности для всех сфер безопасности, прогнозируемая и продуктивная процессуальность — очень актуальны, востребованы всеми народами.

Прежде всего, стало ясно, что самое эффективное, самое «победительное оружие» против сторонников «культуры смерти» — это внятный компромисс по ключевым проблемам обеспечения

¹ Приведено по: *Химшиашвили П.* Финансовый кризис российской дипломатии не помеха // Газета. 2009. 19 января. С. 15.

жизни, мира, достоинства человека и безопасности. Здесь нужна воля своя и Другого Человека, своя энергетика и энергетика другого человека.

Созидательный потенциал — позитивная оптимистическая, самокритичная и самоироничная работа на компромиссном поле — вот достойное средство, механизм и технология диалога, доверия и компромиссности.

Основания для *«производства главного оружия XXI века» против сторонников «культуры смерти»* были заложены в первые дни XXI века.

Выдающиеся интеллектуалы современности, представители разных культур и народов объединились под эгидой ООН в 2000—2001 годах, чтобы изложить своё видение перспектив развития человечества. В созданном ими гуманистическом манифесте — книге *«Преодолевая барьеры: Диалог между цивилизациями»* — рассматриваются ключевые идеи нового миропорядка, основанного на диалоге цивилизаций, анализируются пути решения глобальных проблем, предлагаются новые подходы к преодолению барьеров, разделяющих человечество¹.

Эта книга, посвящённая диалогу между цивилизациями, сама представляет собой результат такого диалога. Она появилась как реакция на вызов, брошенный миру в футурологической работе американского историка и публициста Самюэля Хантингтона *«Столкновение цивилизаций»*, вышедшей в 1994 году, где XXI столетие изображено чуть ли не как время религиозных войн между христианами и мусульманами.

Благодаря инициативе просвещённых и дальновидных деятелей исламских стран и в первую очередь президента Ирана Хаттами, поддержанной Генеральным секретарём ООН Кофи Аннаном, была выдвинута идея расширения и углубления диалога цивилизаций и культур в современном мире.

2001 год, как известно, был объявлен Организацией Объединённых Наций Годом диалога цивилизаций. Секретариат ООН пригласил восемнадцать ведущих интеллектуалов, обладающих международной известностью и представляющих различные традиции, осветить эту животрепещущую тему. Вот так и появилась рабочая группа, которая составила авторский коллектив книги.

¹ *Абулмагд А.К., Ариспе Л., Ашрави Х. и др.* Преодолевая барьеры: Диалог между цивилизациями: Пер. с англ. М., 2002.

8 ноября 2001 года книга была представлена Генеральному секретарю ООН Кофи Аннуну. Каждому автору этой выдающейся работы была оказана честь выступить по проблемам диалога цивилизаций на Генеральной Ассамблее ООН.

О смысле взаимодействия общих ценностей с диалогом в контексте глобализации, многообразия, самобытности и общности (с опасностями гегемонии и замкнутости) авторы говорят обстоятельно.

«Ценности, определенные выше, — поясняют они, — скорее выборочны, а не всеобъемлющи. Ради эффективного и полезного диалога между цивилизациями необходимо действовать в соответствии с этими ценностями; последние могут воспитываться и в процессе самого диалога. Они являются общими ценностями, о чем было четко заявлено всеми духовными традициями в различных обстоятельствах и исторических ситуациях. Эти ценности могут быть преподаны с помощью примера, доверительного разговора, религиозной проповеди, морального наставления, а также — и это главное — посредством диалога»¹.

Воля и энергия обязательно должны основываться на уме и компетентности, профессионализме в лучшем понимании этого свойства.

Практики убедительно подтвердили, что такое сочетание достигнуто. Это важнейшее коллективное интеллектуальное сетевое сокровище, собранное по зёрнышку каждым сторонником «культуры жизни».

Так можно понять, по-моему, и размышления Иммануила Валлерстайна о «духе Порту-Алегри», о городе в Бразилии, в котором впервые в 2002 году прошёл Всемирный социальный форум; о новой Повестке Дня. Впоследствии он стал проводиться ежегодно и заложил основы институционализации мирового лидерства, инициативности сторонников «культуры жизни» в пространстве компромиссного.

«А мировой социальный форум — это не попытка давать советы правительствам, как улучшить капиталистическую систему, — констатирует И. Валлерстайн. — Это попытка начать политическую борьбу с силами, которые на Всемирном экономическом форуме в Давосе символически решают судьбы мира. Лозунг Все-

¹ *Абулмагд А.К., Ариспе Л., Ашрави Х. и др.* Преодолевая барьеры: Диалог между цивилизациями: Пер. с англ. М., 2002.

мирного социального форума — «Другой мир возможен». И если его участникам удастся донести эту идею до людей, эффект может быть ощутимым. Спор между Давосом и Порту-Алегри — это спор не о нынешней системе, а о том, какой должна быть будущая система»¹.

Поучительным *опытом становления и функционирования практики компромиссности в решении проблем мира и безопасности* может быть названа выдающаяся по значимости для судеб людей, многих стран и всего мира деятельность по подготовке и проведению Совещания по безопасности и сотрудничеству в Европе (Хельсинки, август 1975 года). Особая актуальность этого опыта в том, что в Повестку Дня 2010 стал вопрос о Хельсинки — II.

По существу, для второй половины XX века, для первого десятилетия XXI века оформление компромиссности в реальные и глобальные по масштабу взаимодействия практики убедительно осуществлялось как теория и практика разрядки, как хельсинкский процесс, как опыт институционализации компромиссного, компромиссности, конкретных компромиссов, достигнутых в сложное время, в сложной сфере обеспечения безопасности.

Весна 2010 года состоялась как важный этап действительного оформления специализированного глобального, социологического, по сути, научного дискурса о становлении теории и методологии Глобального Компромисса.

Иницилирующим творческим ядром этого дискурса стала Россия в новом многообразии интеллектуальных связей с Азией, Европой, США, со многими странами мира.

Главный Смысл, который создала, выстроила России и предложила Евразии, всем народам мира, я определяю как **«культура гуманитарных взаимодействий»**. *Для самой России 2007–2010 годов напряжённейшие и плодотворные дискуссии* во всех слоях общества, во всех средствах массовой информации, на всех экспертных площадках, в научном сообществе страны о безопасности и справедливости для каждого человека по принципу «здесь и сейчас», о благополучии и свободе всех народов страны; об общенациональной цели и национальной идее для народов и государства; о стратегии его *развития фактически создали, «выянили» уникальный феномен — «концерт Граждан России»*.

¹ Валлерстайн И. «Мир подошел к точке, когда нужно выбрать новый путь» (Беседовал Д. Бабич) // Время новостей. 2005. 8 июня. С. 5.

Таким образом, Россия в своих отношениях с Евразией (2007–2010) вышла на конкретный, долгожданный и востребованный этап: в практиках, в теории и методологии удалось соединить коллективистские, коммунитарные смыслы Московско-Шанхайской модели миропорядка как *«концерта народов России и Азии»*¹ с гуманитарными взаимодействиями между людьми, с ориентированностью миропорядка и мироустройства XXI века на каждого человека, на каждую семью. По существу, Россия предложила народам Азии и Европы, прежде всего, практику и теорию **«концерта Граждан всех стран Евразии»**.

Считаю необходимым особо отметить, что создание и укоренение феномена «культура гуманитарных взаимодействий» состоялось в соединении традиций и новизны.

Традиции в осуществлении гуманитарных взаимодействий сложились при активном и созидающем участии СССР, России:

- оформление Ялтинско-Потсдамской модели миропорядка в 1945 году, продолжившей лучшее из практик и теорий Вестфальской системы миропорядка;
- разработка, согласование и проведение в жизнь Хельсинских договорённостей 1975 года;
- инициирование и разработка, выполнение обязательств по Хартии европейской безопасности (Стамбул, 1999);
- разработка официальных документов и соглашений по вопросам ядерной безопасности, противоракетной обороны; по вопросам регулирования обычных вооружений; пунктуальное выполнение принятых и подписанных СССР и Россией в 1960–2010 годах этих официальных договоров и соглашений, а также оговоренных неформальных Правил Игры в наличной мировой и региональной Повестки Дня по проблемам безопасности.

Новизна в поддержании Россией смыслов, процедур и Правил Игры укоренившихся гуманитарных взаимодействий, а также в их улучшении, в придании им инновационного характера, креативности достаточно, по моему мнению, очевидна:

- Россия в 2000 году впервые предложила для теории и методологии безопасности в Евразии, для мировых практик перейти от главной ориентации региональных «архитектур» безопасности, международной «архитектуры» безопасности ориентированной

¹ Московско-Шанхайская модель миропорядка XXI века. М., 2006.

на гарантированную защиту только «золотого миллиарда», от Вашингтонского консенсуса, лишаящего большинство граждан во всех странах мира даже надежды на минимальный уровень безопасности, к новой теории и методологии безопасности — обеспечение безопасности каждого человека, что нашло поддержку на Саммите 2000 и было закреплено в принятых и утверждённых Целях развития человечества до 2015 года;

- Россия в 2000–2010 годах разработала и осуществила на практике глобальную интеллектуальную гуманитарную инновацию «прорывного характера» во взаимодействии культуры, экономики, международных отношений, формальной и неформальной дипломатии: создание новых Правил Игры: *я имею в виду практику создания первого в мире интеллектуально-гуманитарно-культурно-экономически ориентированного Кластера (в основном — евразийского) — Россия, Китай, Индия, Бразилия* (для удобства написания названия Кластера — БРИК порядок стран поменяли журналисты: Бразилия, Россия, Индия, Китай).

Создание и усиление функционирования Кластера БРИК я считаю хорошим воплощением концепта «культура гуманитарных взаимодействий». А фактически БРИК как выражение «*мягкой справедливой гуманитарности*» стал практическим, теоретическим и методологическим основанием для развития ШОС — Шанхайской организации сотрудничества, — для мотивации и «строительства» новой Московско-Шанхайской модели миропорядка, нового не-Западного гуманизма, новой модели не-Западного мироустройства;

- востребованность новых теоретических и методологических подходов, обусловленных практическим функционированием новых подходов к безопасности (достижение безопасности каждого человека), деятельности БРИК, ШОС; широкого спектра актуальных гуманитарных взаимодействий: справедливости, компромиссности, безопасности, гуманитарности, терпимости, честности, играизации — инициировала в научной школе Кузнецова разработку и обоснование, внедрение ряда инновационных научных открытий:

- институционально-сетевой методологии;
- высоких гуманитарных технологий;
- геокультурной научной парадигмы;
- теории компромисса, теории опережающего компромисса;

- методологии предотвращения возможной ядерной войны XXI века;
- новой Московско-Шанхайской модели миропорядка XXI века;
- новой концепции не-Западного гуманизма;
- новой не-Западной модели мироустройства XXI века;
- новой системы основных категорий для теории безопасности XXI века;
- новой теории и методологии культуры развития через культуру компромисса.

А вместе традиции и новизна в теории и методологии «*культуры гуманитарных взаимодействий*», дополненные механизмами и технологиями «*мягкой справедливой гуманитарности*» оформили, по моему мнению, в 2006–2010 годах справедливые и достойные Правила Игры для «строительства» Повестки Дня мировому обществу в вопросах создания и функционирования умной, компетентной, сильной, справедливой, честной и ответственной теории компромисса XXI века.

В таких ситуациях очень важен и полезен опыт как удачных практик продвижения компромиссного, так и неудачных действий, которые осуществлялись с самыми лучшими намерениями.

Особое значение имеют практики несостоявшихся компромиссов. Здесь надо выделить компромиссы состоявшиеся, но в результатах которых со временем проявились неучтённые риски.

19 марта 2007 года в Токио было обнародовано решение о самороспуске российско-японского Совета мудрецов. В его задачу входили *поиски компромисса* в вопросе о территориальной дискуссии между Россией и Японией.

Совет был образован 20 октября 2003 года Президентом России Владимиром Путиным и премьером Японии Дзюньитиро Коидзуми на их встрече в Бангкоке. От каждой страны были предложены по семь мудрецов. Например, от России – первая женщина-космонавт Валентина Терешкова, ректор Московского государственного университета им. М.В. Ломоносова Виктор Садовничий, мэр Москвы Юрий Лужков (сопредседатель Совета). Формула договорённости по Южным Курилам предполагала определённые уступки с каждой стороны. Вот по уступкам и не удалось договориться.

В итоге Совет мудрецов самораспустился, но остались и живут оговоренные и согласованные смыслы, осталась рефлексия: *о договорённости о компромиссе, стратегическом диалоге, теоретическом варианте компромисса, стратегическом партнёрстве*¹.

Если при участии Совета мудрецов компромисса между Россией и Японией по островам достичь пока не удалось, то компромисс между Индией и США по проблемам сотрудничества в ядерной области состоялся: в марте 2006 года между Дели и Вашингтоном было подписано соответствующее соглашение.

Это соглашение Правительство Индии стремится представить как «делку века». Однако летом 2007 года в ходе обсуждения смысла «исторического соглашения» в обеих палатах парламента Индии *характер уступок с индийской стороны* вызвал резкую критику.

В этой ситуации компромиссная позиция Индии (до заключения соглашения) представляется справедливой, так как обусловлена необходимостью заботы о развитии ядерной энергетики. Однако сомнение было и остаётся в самой Позиции: Дели до настоящего времени находится вне международного режима нераспространения ядерного оружия.

Бескомпромиссная оппозиция США в отношении ядерных притязаний Индии до весны 2006 года была, как минимум, понятна.

Но в марте 2006 года и США и Индия пошли на сложный компромисс *между Позицией Индии и Оппозицией США*: было подписано соглашение, не запрещающее Индии развивать как мирные ядерные программы, так и военные.

Отсюда сомнения по поводу «компромисса века» (март 2006 года), достигнутого между Индией и США по поводу сотрудничества в ядерной сфере.

Ситуация с несостоявшимся компромиссом при участии Совета мудрецов (Россия — Япония, март 2007), а также с «компромиссом века» (Индия — США, март 2006) без участия советов мудрецов на примере только одного звена процесса компромиссного — **уступка** — обозначила исключительную важность волевой и нравственной компоненты: ответственности субъектов компромисса за его смысл.

¹ Головин В. Умом Курилы не понять: Распущен российско-японский Совет мудрецов // Коммерсантъ. 2007. 20 марта. С. 9.

Примером реальной ответственности субъекта компромисса за все этапы его подготовки, но самое главное — **за его Смысл**, может быть определена многомесячная и многотрудная деятельность России в поисках компромисса по поводу статуса Косово (позиция России подробно разъяснена Президентом России Владимиром Путиным на встрече с журналистами накануне встречи «восьмёрки»)¹.

Интересный и поучительный анализ состоявшихся и несостоявшихся в 2000–2006 годах договорённостей в сферах региональной безопасности (Европа, Азия, Африка, Америка) представила в Ежегоднике СПИРИ за 2006 год Алисон Бейлс. В авторском введении к ежегоднику «40 лет исследований мира и международной безопасности» она особое внимание уделила устойчивому росту во всём мире фактора «человеческой безопасности»² и расширению пространства обеспечения безопасности на сферы, в которых особо актуальны невоенные компетенции (гуманитарные, социальные, экономические)³.

Эти подходы к пониманию безопасности Алисон Бейлс развила в совместной с Эндрю Котти статье «Региональное сотрудничество в сфере безопасности в начале XXI века»⁴. Авторы представили уникальный анализ деятельности региональных организаций и сообществ, которые наделены функциями обеспечения безопасности. Их точка зрения: «региональное сотрудничество в сфере безопасности, состоявшееся в XX и XXI веках — устойчивое явление. Это замечательное и многостороннее явление — утверждают А. Бейлс и Э. Котти, — которое заинтересовало большинство стран. Они пришли к такому сотрудничеству с разной степенью искренности и надежд. Но пришли»⁵.

Особо отмечу, соавторы исследования о становлении и динамике региональной безопасности обстоятельно изучили аспект влияния формальных и неформальных договорённостей и обяза-

¹ *Юрьева Д.* Компромисс на торгах // Российская газета. 2007. 3 августа. С. 7.

² *Bailes A.J.K.* Introduction: The World of Security and Peace Research in a 40-year Perspective // SIPRI Year-book 2006. Armaments, Disarmament and International Security. N. Y., 2006. P. 12.

³ *Ibid.* P. 20.

⁴ *Bailes A.J.K., Cortey A.* Regional Security Cooperation in the Early 21st Century // SIPRI Yearbook 2006. P. 195–223.

⁵ *Ibid.* P. 221.

тельств; Правил Игры, применительно к Повестке Дня по вопросу о региональной безопасности.

Новый интересный поворот изучение региональной безопасности, осуществлённое в 2005–2006 годах А. Бейлс, получило в её вступительной статье «Мир риска» к ежегоднику СИПРИ, изданному в 2007 году. В этой работе она главное внимание уделила механизмам риска в сфере региональных безопасностей и глобальной безопасности¹. Но самое большое впечатление на меня произвело её итоговое суждение, совсем не банальное. Наиболее предпочтительной политикой безопасности при наличии рисков развития (процессных) и моральных рисков (их А. Бейлс анализировала на примере действий США в Ираке), по её мнению, является **политика безопасности, «основанная на сотрудничестве и всеобъемлющем понимании взаимодействий в сфере безопасности»**². (Выделено мною. — В.К.)

Создание пространства методологий, концепций, технологий и механизмов, регламентов и процедур, компетенции социологии компромисса, социологии культуры компромиссного — это важная и востребованная научная и практическая деятельность для тысяч учёных. Но в результатах их работы заинтересованы миллионы людей во всех странах мира, которые уже ощутили, которые убеждены — именно культура предотвращения на самых ранних стадиях формирования угроз, опасностей, рисков и вызовов в XXI веке может сохранить и обеспечить культуру жизни, именно опережающие, созидающие компромиссы могут наиболее эффективно содействовать предотвращению возможной ядерной катастрофы.

Актуальная и общая первая задача — молодым людям, зрелым и пожилым важно овладеть основами осуществления компромиссов: сегодня здесь, в сфере образования и самообразования необходимо проявить волю, энергию, настойчивость в овладении технологиями и механизмами компромиссов.

Вторая задача — воспитание в самом человеке умений и навыков применения уже имеющегося опыта поиска компромиссов, стремления и профессионализма в реализации уже освоенных знаний (см. рис. 21).

¹ *Bailes A.J.K.* Introduction: A World of Risk // SIPRI Yearbook 2007. N. Y., 2007. P. 1–20.

² *Ibid.* P. 19.

Рисунок 21. Структура влияния человеческого фактора в анализе рисков

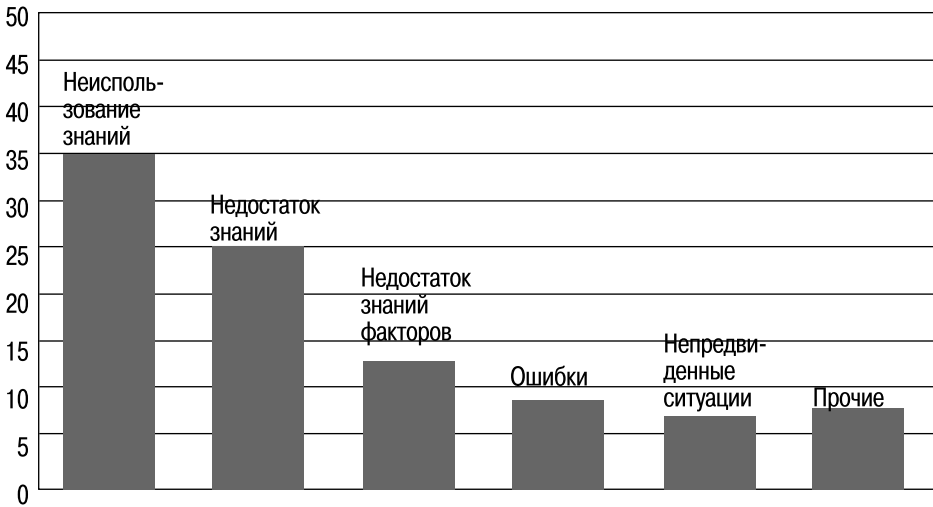

Источник: Фролов Х.В., Махутов Н.А. Научные разработки по анализу риска и проблем безопасности // Стратегические риски чрезвычайных ситуаций: Оценка и прогноз. М., 2003. С. 35.

Сразу же отмечу, что «воспитание потребности и умений искать компромиссы и осуществлять их» можно назвать Главным Смыслом социологического восприятия Мира XXI как Глобальной Игры, как Глобального Комиромисса.

Теперь оформляется новая стратегия евразийской и глобальной безопасности, ориентированная на опережение и предотвращение: это позволяет впервые в мировой истории вовлечь в сферу компромиссности, справедливости, адаптации, безопасности миллионы людей на условиях соучастия и соработничества при полной прозрачности взаимодействий.

Такой новый поворот в стратегиях жизнеобеспечения людей и народов получил в социологии через новые повороты в своей теории и методологии.

Эта перспективная тенденция хорошо отражена в аннотации к статье известного социолога Петра Штомки, президента Международной социологической ассоциации в 2002–2006 гг., которая опубликована недавно в журнале «Социологические исследования».

«Социология переживает поворот в теории и методологии, — констатируется в аннотации к статье Петра Штомпки. — Ряд известных

социологов изучают на первый взгляд тривиальные явления повседневности; массовые опросы уступают место глубинным интерпретациям, качественным процедурам, фокусируясь на видимой поверхности общества и используя наблюдения и визуальную социологию. По мнению автора, это явный признак подлинно парадигмального сдвига, призыв к третьей социологии – после второй социологии поведения и действия, первой социологии организмов и систем. Фокусируясь на социальной экзистенции и ее проявлениях в событиях, социология социального существования дает новый угол зрения, позволяя продвинуться в понимании загадок человеческого общества»¹.

Глава 17 Компромисс как справедливость

Сразу отмечу, что совместное изучение взаимодействий справедливости, благополучия, компромиссности, выгоды, полезности, моральности – устойчивая тенденция многих общественных наук, особенно институциональной экономики².

Именно в исследовательском пространстве институциональной экономики (см. вставку 4) получила развитие теория игр и стало широко применяться моделирование взаимодействий.

Для уточнения категорий социологии компромисса исключительно актуальны практики функционирования взаимодействующих между собой феноменов, изучаемых в рамках институциональной экономики: равновесие, полезность, выгода, компромиссность, теория соглашений, критерий наибольшей выгоды, институционализм, институциональная среда как правила игры как экономическая конституция, транзакционные издержки, порядок значимого, доверие.

Глубокое и актуальное осмысление теории справедливости разработанные в XX веке³ получили в фундаментальном Докладе

¹ *Штомпка П.* В фокусе внимания повседневная жизнь. Новый поворот в социологии // Социологические исследования. 2009. № 8. С. 3.

² Институциональная экономика: Учебник / Под общ. ред. А. Олейника. М., 2005; *Олейник А.Н.* Институциональная экономика: Учеб. пособие. М., 2000.

³ *Rawls J.* A Theory of Justice. Cambridge, 1971; *Ролз Дж.* Справедливость как честность (1958) // Логос. 2006. № 1; *Хёффе О.* Справедливость: Философское введение. М., 2007.

Вставка 4

Типы равновесий

Доминирующая стратегия – такой план действий, который обеспечивает участнику максимальную полезность *вне зависимости* от действий другого участника.

Равновесие по Нэшу – ситуация, в которой ни один из игроков не может увеличить свой выигрыш в одностороннем порядке, меняя свой план действий.

Равновесие по Штакельбергу – ситуация, когда ни один из игроков не может увеличить свой выигрыш в одностороннем порядке, а решения принимаются сначала одним игроком и становятся известными второму игроку.

Равновесие по Парето – ситуация, когда нельзя улучшить положение ни одного из игроков, не ухудшая при этом положения другого.

Источник: Олейник А.Н. Институциональная экономика: Учебное пособие. М., 2000. С. 77.

о мировом развитии *«Справедливость и развитие»*, представленном Всемирным Банком в 2005 году. На обширном теоретическом материале, с привлечением интереснейших исследований практик обеспечения справедливости во всех регионах мира в XXI веке авторы Доклада представили убедительные доказательства взаимообусловленности справедливости, компромиссности, развития, благосостояния и безопасности¹.

Большой интерес у учёных и специалистов многих стран вызвали подготовка и проведение Российским университетом дружбы народов (Москва) и Культурным представительством при Посольстве Ирана в Москве Международной научной конференции *«Глобализация и Справедливость»* (Москва, 2007, 15–16 февраля).

Она была посвящена как обсуждению актуальных проблем современной мировой политики и культуры, так и *поиску справедливых оснований для решения насущных проблем современности в условиях глобализации и взаимодействия цивилизаций в рамках различных международных стратегий (компромисс, партнёрство, добрососедство, диалог, альянсы цивилизаций)*.

16 февраля свой доклад *«Гуманитарные категории в глобальном измерении («справедливость» и её интерпретация в геоэкономическом смысле)*» участникам этой конференции представил извест-

¹ Справедливость и развитие: Доклад о мировом развитии. 2006. М., 2006.

ный русский экономист и политолог Эрнест Георгиевич Кочетов, один из основателей в мировом обществоведении на рубеже XX и XXI веков новой, геоэкономической парадигмы. Он тоже отметил, что категория «справедливость» занимает «первостепенное» место в понимании «экономического» и обретает «зачастую парадоксальный смысл и новое содержание»¹.

Итоговые материалы Доклада о мировом развитии (2005), научной конференции «Глобализация и Справедливость» (2007) позволяют сформулировать три вопроса для анализа и синтеза по ходу исследования в семнадцатой главе моей книги проблемы справедливого через компромиссное.

1. Как процессуально осуществляется институционализация справедливого, чтобы каждый человек мог понять повседневный смысл справедливости?

2. Почему важен критерий гуманитарности и значимого в механизмах и технологиях процессов, протекающих в сферах на границах справедливого и несправедливого?

3. Зачем исследовать социологически институционализацию антисправедливости, проявления дуальной оппозиции «справедливое – антисправедливое»?

Оформленность и актуальность вопросов по поводу справедливости, правды, истины, достоинства, честности может иметь разную полноту и остроту, которые каждый человек может задать себе и другому человеку. Своё социологическое выражение они находят в процессе институционализации.

Я не сформулировал здесь самую сложную и деликатную группу вопросов, которая своим возникновением обязана именно существованию новому подходу к методологии и теории справедливости через компромисс, через культуру, через гуманитарные взаимодействия. Вот эти вопросы.

В чём смысл участия, деятельности человека в сфере компромиссного во имя справедливости и правды; смысл сотрудничества, смысл добротолубия, добродетельности? Кто и на каком основании принимает решение – кому действовать для Высших Смыслов: справедливость, жизнь, свобода, правда; когда начинать; где ресурсы; какие будут результаты и последствия; кому

¹ Кочетов Э.Г. Гуманитарные категории в глобальном измерении («справедливость» и её интерпретация в геоэкономическом смысле) // Безопасность Евразии. 2007. № 2. С. 313.

достанутся самые привлекательные итоги; кому придётся оплачивать и нести бремя оплаты рисков, их последствий; а надо ли было начинать сложную гуманитарную деятельность во имя Высшей Справедливости? А не лучше было бы сохранить гуманитарные взаимодействия на основе не-участия, не-делания, незнания, не-ответственности, не-напряжённости; в убеждённости доминирования не-справедливости, не-правды, не-честности, не-законности, не-свободы, не-ответственности?

Именно в соединении вопросов о Высшем Смысле Справедливости и Правды с вопросами, обусловленными сложностями понимания смыслов повседневной справедливости на рубеже XX и XXI веков оформилось понимание главного движущего глобального антагонистического противоречия: культура жизни; культуры справедливости и правды; культура безопасности; культура диалога; культура терпимости — культура смерти; культура двойных стандартов, лжи и обмана; культура коррупции и предательства, преступности и террора; культура геноцида народов; культура войны.

Поэтому на рубеже XX и XXI веков конкретные люди, конкретные общественные деятели и учёные именно в качестве ответа на такие вопросы, в качестве предотвращения последствий, о которых предупреждают эти вопросы, предложили и осуществили уникальные глобальные институциональные инновации: они обосновали, определили в пространстве и времени, нашли ресурсы, наполнили энергетикой и волей уникальные институты справедливости XXI века: международный год Культуры Мира (2000), международный год Диалога между цивилизациями (2001).

В августе 2008 года востребованность всех институтов справедливости и правды многократно возросла, масштаб стал актуально глобальным, пространство и время гуманитарных взаимодействий включили в себя каждого из нас.

В один и тот же день, в субботу 6 сентября 2008 года сотни миллионов людей, миллиарды людей ознакомились с главными смыслами института справедливости и правды, мира и безопасности, культуры жизни; и института антисправедливости и обмана, лжи и культуры смерти, культуры войны.

6 сентября 2008 года в Москве Президент России Дмитрий Медведев на заседании Государственного совета Российской Федерации, посвящённом укреплению национальной безопасности Рос-

сии, произнёс программную речь, соединившую высшие смыслы справедливости и безопасности: «Мы собрались с вами, чтобы обсудить ситуацию, возникшую в мире в результате грузинской агрессии против Южной Осетии, — озвучил президент Дмитрий Медведев основной вопрос заседания. — Мы должны обсудить эту тему, сделать выводы, касающиеся нашей внешнеполитической стратегии и общей работы по укреплению национальной безопасности¹.

Будем называть вещи своими именами: в регионе ввиду развязанной агрессии случилась настоящая война — война, которая унесла жизни русских, осетин и грузин... Южная Осетия и Абхазия начинают активно уже в новых условиях строить свою государственность. Здесь нужна действенная и адресная поддержка. Новые государства должны стать примером в становлении гражданского мира, национальных возможностей и национального согласия, приверженности демократическим принципам.

...Мы в этот период как принято говорить, пережили момент истины. Мир после 8 августа этого года стал другим. Нас поддержали сотни миллионов человек. Однако мы не услышали слов поддержки и понимания от тех, кто в сходных обстоятельствах активно вещал о свободе выбора, о национальном достоинстве, о необходимости применения силы для наказания агрессора². (Выделено мною. — В.К.)

В субботу 6 сентября 2008 года с программной речью по поводу отношений между Западом и Востоком в городе Черноббио (Италия) выступил вице-президент Соединённых Штатов Америки.

Дик Чейни предложил всему миру ложь, обман, двойные стандарты и принципиальную безответственность за смерть и увечья тысяч осетин, грузин, русских. «Считают ли лидеры России, что запугивание соседей хорошо отразится на будущем их страны? Хочет ли Россия отделить себя от сообщества ценностей, которое так много сделало для ее экономического прогресса? Хочет ли российское правительство стать аутсайдером современного мира, враждебным свободным странам и старающимся управлять мировыми диктатурами? — *такие вот риторические вопросы. Именно сообществом ценностей назвал вице-президент США Дик Чейни то*

¹ Приведено по: Госсовет Цхинвалу // Российская газета. 2008. 8 сентября. С. 1.

² Приведено по: «Мир после 8 августа этого года стал другим» // Московский комсомолец. 2008. 8 сентября. С. 2.

сообщество, в которое в июле – августе – сентябре входит Грузия. Таким образом, уничтожение сотен детей, женщин, стариков, российских миротворцев в Цхинвали в ночь с 7 на 8 августа 2008 года – это ценность США, Англии и других «свободных стран». Или эти страны «свободны» от справедливости, совести, правды, сострадания, ответственности? Такое вот сообщество ценностей в свободных странах: США, Грузия... – российские власти не смогут идти по этим двум путям одновременно. Они не могут извлекать прибыль из торговли, консультаций и мирового престижа, в то время как они применяют грубую силу, угрозы и запугивание суверенных, демократических стран»¹.

Действительно, 8 августа 2008 года мир стал другим: такого тревожного глобального антагонистического противостояния справедливости, правды (Россия) и несправедливости, лжи (США, НАТО) не было со времён Карибского кризиса 1961 года.

Тем важнее роль институтов справедливости, компромисса, диалога, безопасности, которые наполняют гуманитарные взаимодействия положительной энергетикой и созидающей волей, конструктивной мотивацией.

Уникальный созидательный потенциал компромиссного и справедливого на рубеже XX и XXI веков всё более активно стал изучаться применительно к практикам повседневности.

Наиболее интересной и фундаментальной из философских работ является исследование Майкла Уолцера.

В его теории сфер справедливости (как сфер повседневности) пространство и время справедливого структурируется на восемь независимых сфер (см. табл. 13). Каждая сфера имеет свою «грамматику» и «мораль», свои независимые специфические критерии справедливости².

Началом движения от философской интерпретации сфер справедливости в работах М. Уолцера можно, по моему мнению, считать то обстоятельство, что в качестве исходной единицы анализа он берёт институт. Для Уолцера каждая сфера справедливости – это институт, обладающий различным масштабом: семья, рынок, образовательные учреждения.

¹ Приведено по: *Зыгарь М.* Выступление по всем фронтам: Вице-президент США потребовал от Европы быть жестче с Россией // Коммерсантъ. 2008. 8 сентября. С. 6.

² *Walzer M.* Spheres of Justice: A Defense of Pluralism and Equality. 1983.

Таблица 13. **Сферы справедливости как сферы повседневности по Майклу Уолцеру**

Сферы повседневности	Сферы справедливости (М. Уолцер)
	Сфера денег (<i>sphere of money</i>)
	Сфера семьи и любви (<i>sphere of kinship and love</i>)
	Сфера политической власти (<i>sphere of political power</i>)
	Сфера безопасности и благосостояния (<i>sphere of security and welfare</i>)
	Сфера служения (<i>sphere of office</i>)
	Сфера признания (<i>sphere of recognition</i>)
	Сфера вдохновения (<i>sphere of divine grace</i>)
	Сфера образования (<i>sphere of education</i>)

Источник: *Walzer M. Spheres of Justice: A Defense of Pluralism and Equality. N. Y., 1983. P. 17, 18.*

Важнейшей и новой особенностью методологического и концептуального подхода М. Уолцера к обоснованию критериев справедливости является процедура обоснования, оправдания, доказательства действий субъекта в повседневных практиках, повседневных дебатах в направленности на утверждение, учреждение справедливости, на поддержку функционирования справедливости каждый день.

Здесь, в процессе своеобразного осправедливания (*Justification*) оформляется социально-философская процедура проверки в установлении факта учреждения справедливости.

В рамках конкретной сферы (по Уолцеру) критерий справедливости приобретает универсальный характер и становится общепризнанным¹. И что особенно интересно: в теории сфер справедливости Уолцера факт учреждения несправедливости устанавливается как нарушение независимости каждой сферы — когда одна сфера неправомерно влияет на другую. Как итог «заражения» учреждается несправедливость.

Социолого-философские исследования М. Уолцера получили собственно социологическое продолжение в работах Люка Бол-

¹ *Walzer M. Spheres of Justice: A Defense of Pluralism and Equality. 1983. P. 18.*

тански и Лорана Тевено (1991). Для пространства и времени справедливого они обосновали восемь «миров» как сфер повседневности (см. табл. 14)¹

Таблица 14. **Миры справедливости как сферы повседневности по Люку Болтански и Лорану Тевено**

Сферы повседневности	Миры (Л. Болтански, Л. Тевено)
	Рыночный мир (<i>monde marchand</i>)
	Традиционный, или «домашний» мир (<i>monde domestique</i>)
	Гражданский мир (<i>monde civique</i>)
	Индустриальный мир (<i>monde industriel</i>)
	Мир общественного мнения (<i>monde de l'opinion</i>)
	Мир творческой деятельности или вдохновения (<i>monde d'inspiration</i>)
	Мир экологии (<i>monde écologique</i>)
	Мир проектов (<i>monde par projets</i>)

Источник: Boltanski L., Thevenot L. De la justification: Les economies de la grandeur. Paris, 1991. P. 165–171.

Важен ответ на вопрос: в чём «миры справедливости» Болтански и Тевено совпадают со «сферами справедливости» Уолцера.

Прежде всего, отмечу общий единый контекст: гуманитарные взаимодействия. Совпадает и внимание к процедуре обоснования справедливого: «Justification». Совпадает и фундаментальный подход к учреждению несправедливого: Болтански и Тевено доказывают, что именно перенесение процедур определения значимого из одного порядка («мира») в другой учреждает несправедливость.

Есть и существенные отличия. Только Болтански и Тевено предложили, учредили необходимость процедуры изучения «легитимных порядков значимого» (см. табл. 15). В качестве эле-

¹ Boltanski L., Thevenot L. De la justification: Les economies de la grandeur. Paris, 1991.

ментарной единицы анализа они избрали способ координации, который опирается на процедуры проверки значимого с более чётким учётом логистики справедливого и, соответственно, несправедливого.

Процедура учёта порядков значимого для миров и сфер справедливости, повседневного реально обосновывает важность для гуманитарных взаимодействий координации масштаба, времени, пространства с учётом функционирования различных институтов¹.

Люк Болтански и Лоран Тевено в своих работах ввели понятие «грамматика справедливости и несправедливости»².

Важно отметить ещё раз, что исходный этап возникновения самой несправедливости, а с ней и грамматики справедливости и несправедливости обусловлен нарушением плюрализма между порядками оценивания значимого в каждом из «миров» справедливости по Болтански и Тевено. То есть речь идёт о факторе времени в сосуществовании миров (сфер) справедливости: когда в момент времени t , начинает происходить перенесение одного порядка значимого в другой, т. е. нарушается плюрализм порядков (по Болтански и Тевено)³. Именно в момент времени t , учреждается, возникает и начинает функционировать несправедливость как вторичный, производный феномен от справедливого.

В теории сфер справедливости М. Уолцера таким же образом, если в момент времени t , происходит нарушение границ между сферами справедливости с универсальным, сложным критерием справедливости (*complex*) для конкретной сферы справедливости⁴, то именно в этот момент t , устанавливается факт учреждения несправедливости как итог «заражения» критериями справедливого одной сферы, перенесёнными в другую⁵.

Таким образом, в дополнение к «грамматике справедливости» (по Болтански и Тевено) можно предложить феномен «логистика справедливости», который становится *процессуальным* мостом от «грамматики справедливости» к феномену «инфраструктура справедливости».

¹ Тевено Л. Ценности, координация и рациональность: экономика соглашений или эпоха сближения экономических, социальных и политических наук // Институциональная экономика: Учебник. М., 2005. С. 85, 90.

² Там же. С. 87, 89.

³ Там же. С. 89.

⁴ Walzer M. Spheres of Justice... P. 17, 18.

⁵ Ibid.

Таблица 15. Легитимные порядки значимого по Болтански и Тевено

Порядок значимого	Рыночный	Индустриальный	Традиционный (домашний)	Общественного мнения, значимости	Гражданский	Вдохновения
Способ оценки	Цена	Производительность, техническая эффективность	Уважение, репутация	Реноме, известность	Коллективный интерес	Инновация, творчество
Формат информации	Денежная	Измеряемая: серии, статистика	Устная, показательная, подробная	Семиотическая	Формальная	Эмоциональная
Значимые объекты	Рыночные блага и услуги	Инвестиции, техника, метод	Наследие, специфические активы	Знак, средство информации	Право, регулирование	Эмоционально насыщенное тело или объект: художественный, религиозный
Элементарное отношение	Обмен	Функциональная связь	Доверие	Признание	Солидарность	Страсть
Квалификация субъекта	Заинтересованный	Профессионал, эксперт	Внушающий доверие	Известный	Репрезентативный	Креативный
Организация времени	Настоящее, краткосрочное	Долгосрочное, планирование будущего	Привычное	Модное	Стабильное	Прерывистое
Организация пространства	Глобальный: рынок	Картезианское пространство	Полярное: основана на близости	Пространство видимого и коммуникации	Однородное	В присутствии

Источник: Тевено Л. Ценности, координация и рациональность: экономика согласений или эпоха сближения экономических, социальных и политических наук // Институциональная экономика: Учебник. М., 2005. С. 95.

Понятие предложено английским журналистом и социологом У. Саттоном для обозначения процесса смягчения трудностей и проблем для людей в процессах социальных коммуникаций. Эта интерпретация феномена «инфраструктура справедливости» предложена политологом И.С. Семененко в ходе презентации исследовательского проекта «Социальное неравенство и публичная политика» (Москва, 18 декабря 2006 г.). В своём выступлении она уточнила сам феномен: по её мнению, речь идёт о «целенаправленной работе по повышению качества жизни значительной части населения». И.С. Семененко, по-моему, в своём выступлении фактически обосновала важность понимания формирования «гуманитарной справедливости», что оформлено в её итоговом суждении о смысле «национального проекта развития». По её мнению, его основой «является обеспечение жизнеспособности нации и создание благоприятных для повседневной жизни людей условий (“хорошего общества”...)»¹.

Для уточнения феномена «логистика справедливости» рассмотрим более подробно границу между досправедливым и справедливым (с момента её учреждения), границу не-справедливого и справедливого.

И дополнительно я хочу уточнить, что это, безусловно, не мгновенный процесс фазового перехода: здесь оформилась особая пограничная сфера между несправедливым и справедливым.

Первая особенность для понимания логистических оснований этой пограничной сферы является наличие единой институциональной среды справедливости для справедливости и несправедливости как досправедливости, а также общих правил игры для субъекта досправедливости, субъекта справедливости и функционирования справедливости (с учётом корректировки правил игры).

Вторую особенность логистики справедливости можно рассмотреть для такого же хронологического этапа на примере похожей стадии становления доверия, характер взаимодействия которого с недоверием, достаточно адекватен пограничной сфере справедливого — несправедливого².

¹ Социальное неравенство и публичная политика / Ред. колл.: В.А. Медведев (отв. ред.), М.К. Горшков, Ю.А. Красин. М., 2007. С. 255, 256.

² Данкин Д. Недоверие и доверие в политике: российский дисбаланс // НАВИГУТ. 2008. № 1; Купрейченко А.Б. Психология доверия и недоверия. М., 2008.

Известный политолог Д.М. Данкин разработал оригинальную авторскую модель процесса доверия, которая учитывает очень тонкие особенности логики первоначальной фазы создания доверия, предложенной Д.Х. Мак-Найтом (см. рис. 22) «Исследование момента зарождения доверия, – поясняет Д.М. Данкин, – исключительно важно по следующим причинам. Во-первых, начальная фаза присутствует в любых взаимодействиях. Правда, в случае политического доверия эта фаза не всегда фиксируется рассудком. Однако именно по итогам этой фазы доверитель и доверенный могут далее в процессе доверия расширять сотрудничество или отказываться от него, испытывая неопределённость, сомнения, уверенность или сопричастность в достижении общей цели. Во-вторых, характер начальной фазы определяет соотношение познавательного и эмоционального факторов в дальнейшем развёртывании доверительных отношений. Можно сказать, что

Рисунок 22. **Модель первоначальной фазы создания доверия (Мак-Найт и др.)**

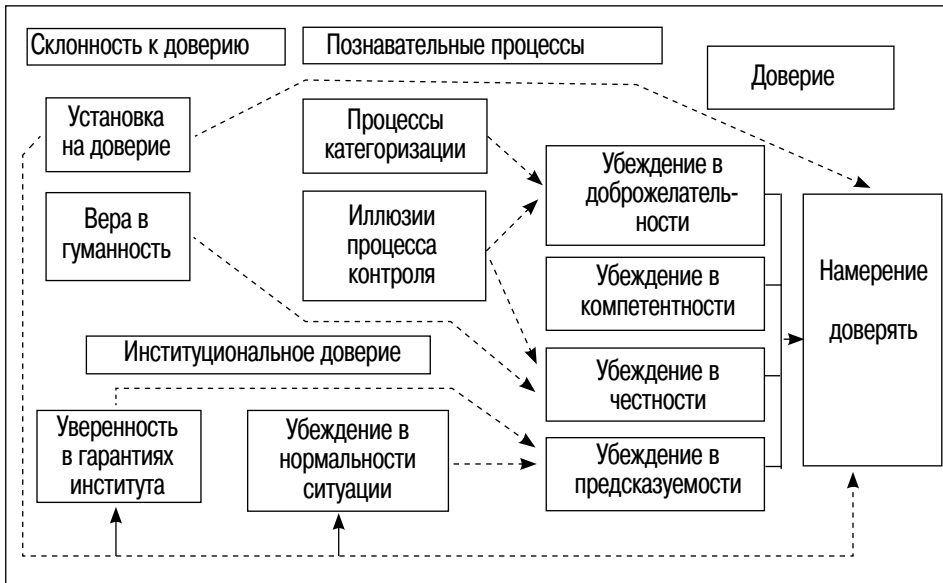

Источник: McKnight D.H., Chervany N.L. Reflections on an Initial Trustbuilding Model // Handbook of Trust Research. 2006. P. 30. (Перевод Д.М. Данкина.)

начальная фаза становится ключевым индикатором перспективы этих отношений, насколько прочными или хрупкими они будут. В-третьих, в этой фазе акторы получают возможность получить и оценить информацию, необходимую для интерпретации достоверности друг друга и цели (ценностей), ради достижения которой и совершается акт доверия»¹.

С учётом плюсов и минусов описанной схемы Д.М. Данкин предложил свою авторскую модель развёртывания процесса доверия (см. рис.23).

«Здесь в штрих-пунктирных блоках отмечены различные фазы процесса доверия, а стрелками обозначены переходы, содержащие малоизученные “дополнительные элементы”, такие как снятие неопределённости, “скачки веры” и “уловки разума”, – поясняет он. – Подразумевается также наличие обратной связи, которая обуславливает итерационный характер процесса, вероятность как укрепления доверия, так и его разрушения, а также роста недоверия.

Наверное, в этой схеме многое требует уточнения, углублённого исследования. В частности, – основные факторы, обуслови-

Рисунок 23. Модель процесса доверия (Д. Данкин)

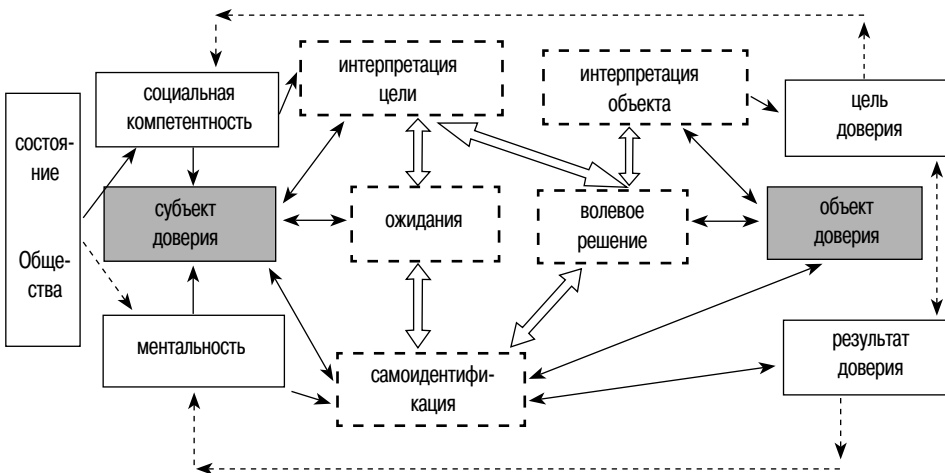

¹ Данкин Д.М. Недоверие и доверие в политике: российский дисбаланс. С. 55, 56.

вающие способность субъекта (актора) доверять. Так, состояние общества может быть рассмотрено по параметрам безопасности, свободы и справедливости, человеческого капитала и социальной энергетики (пассионарности), темпов и характера трансформации (модернизации, стагнации). Однако дискуссия о характере преобразований в посткоммунистических обществах далеко не завершена»¹.

Ниже будут подробнее рассмотрены отдельные элементы механизма доверия, представленного на данной схеме. Пожалуй, чаще всего и в теории и на практике остаётся не до конца прояснённым вопрос об акторах субъект–объектных доверительных отношений. Запутанный вопрос: «Кто же кому доверяет?»

Перенос логики доверия в логику пограничной сферы между справедливостью и несправедливостью основан на многочисленных работах российских и зарубежных социологов, философов, политологов, экономистов, которые в итогах своих исследований справедливости отмечают высокий уровень совпадения справедливости и доверия именно на процессуальном и логистическом уровнях. Например, Г.У. Солдатова и С.П. Елшанский пишут: «На основе наших исследований межэтнической напряженности мы пришли к пониманию критериев справедливости и доверия как важной части сложных мотивационных состояний, существенно влияющих на уровень напряженности в социальных отношениях, в том числе и в межэтнических. Взаимодействие этнических мотивов (аффилиативных, статусных, архетипических), порождаемых потребностью в этнической идентичности, и чувств несправедливости и недоверия (в числе других чувств: зависимости, вины, обиды, враждебности, страха, несовместимости и др.) определяет формирование групповых мотивационных состояний, влияющих на развитие дезинтеграционных процессов в обществе. Расхождение по критериям справедливости и доверия порождает взаимную подозрительность и напряженность в отношениях, что, в свою очередь, включает действие целого ряда психологических механизмов... Поэтому можно утверждать, что нет этнической справедливости без справедливости социальной, а межэтнического доверия — без доверия вообще как фундамен-

¹ Данкин Д.М. Недоверие и доверие в политике: российский дисбаланс. С. 56.

тального условия взаимодействия человека с миром»¹. (Выделено мною. — В.К.)

Третья особенность логистики справедливости для понимания значимого и процессуального в пограничной сфере между справедливостью и несправедливостью, доверием и недоверием становится возможность и необходимость компромисса между сферами и «мирами» повседневной справедливости, актуальной для каждого человека, отмечают Л. Болтански и Л. Тевено². Более подробно третью особенность уточняет Лоран Тевено в статье с актуальным для моего исследования социологии компромисса в этой главе книги названием: «*Ценности, координация и рациональность: экономика соглашений или эпоха сближения экономических, социальных и политических наук*». Логистика справедливости и призвана помочь этой эпохе сближения, только я добавил бы два слова в текст Л. Тевено: «*гуманитарных наук*».

Сам Лоран Тевено пишет о процессуальности, логистике взаимодействий между порядками справедливости, о пограничной сфере между справедливостью и несправедливостью конкретно: «Стремление к компромиссу, помогающему преодолеть противоречия между несколькими порядками, характерно для организаций, как экономических (в них присутствуют как минимум рыночный и индустриальный порядок), так и политических»³.

Таким образом, три особенности «логистики справедливости» вместе с новым пониманием «грамматики справедливости и несправедливости», «инфраструктуры справедливости» формируют логику и динамику справедливости как процесса и технологии в пограничной сфере между справедливым и несправедливым.

Философское и частично социологическое обоснование мягкая справедливая гуманитарность получила в оригинальной и фундаментальной работе американского философа Джона Ролза «*Теория справедливости*», которая была опубликована в 1971 году. Выдающийся немецкий социолог Юрген Хабермас точно и убе-

¹ Солдатова Г.У., Елшанский С.П. Представление о справедливости и доверии у разных этнических групп // Социальное неравенство этнических групп: представления и реальность / Авт. проекта и отв. ред. Л.М. Дробужева. М., 2002. С. 141, 142.

² Boltanski L., Thevenot L. De la justification... P. 227–413.

³ Тевено П. Ценности, координация и рациональность: экономика соглашений или эпоха сближения экономических, социальных и политических наук. С. 90.

дительно обосновал роль и место труда Д. Ролза в мировой науке, в науке о справедливом: «...теория справедливости Джона Ролза — значительная веха в новейшей истории практической философии. Этим сочинением Ролз реабилитировал как предмет научного и серьезного исследования моральные проблемы, долгое время вытеснявшиеся на периферию»¹.

Чем интересно такое позитивное и конструктивное суждение Юргена Хабермаса, так это тем, что именно его социологическая критика концептуальных оснований теории справедливости Джона Ролза создала динамичные, конструктивные и достойные основы мирового специального социологического научного дискурса о справедливости, о справедливом. Основным объектом и причиной критики Хабермасом теории Ролза и стали философско-социологические обоснования им основ мягкой справедливости, мягкой справедливой гуманитарности.

Эти смыслы определены Джоном Ролзом через два основополагающих принципа справедливости (1) и (2). «(1) Каждый человек должен иметь равное право, — отметил Ролз, — на всю толкуемую максимально расширительно совокупность общедоступных основных свобод, которая совместима с такой же системой свободы для всех. (2) Социальные и экономические аспекты неравенства должны быть урегулированы таким образом, чтобы (а) максимально учитывать интересы самых обездоленных, совместимые с принципом справедливых оговорок, и (б) распространяться на статусы и должности, открытые для всех в условиях справедливого равенства возможностей»².

Смысл «мягкости» справедливости определен Джоном Ролзом через позицию (2) (а), который оформлен им как принцип различения («*difference principle*») и обосновывает справедливость неравенства. Тем самым достигается непротиворечивое смысловое единство справедливого (1) и (2) (б) и несправедливого (2) (а) как конституирование «мягкой справедливой гуманитарности».

Именно смысл мягкой справедливой гуманитарности Джона Ролза стал объектом острой фундаментальной и настойчивой критики со стороны Роберта Нозика, известного американского

¹ Хабермас Ю. Примирение через публичное употребление разума: Замечания о политическом либерализме Джона Ролза // Вопросы философии. 1994. № 1. С. 53.

² Rawls J. A Theory of Justice. Cambridge (MA), 1971. P. 302.

философа. В 1974 Р. Нозик опубликовал работу «Анархия, государство и утопия», в которой он всесторонне обосновывает неправомерность второго принципа справедливости Джона Ролза (2) (а): по его мнению, Ролз нарушает неприкосновенность права каждого человека на свободу, поэтому за счёт сильных людей несправедливо поддерживать слабых людей¹.

Интересная подробность: самому Роберту Нозику публикация его книги в 1974 году с критикой теории справедливости Джона Ролза принесла автору популярную и престижную литературную награду – Национальную книжную премию за 1975 год в номинации «Философия и религия».

Социологическое обоснование в международном специальном социологическом научном дискурсе по проблемам справедливости «*мягкая справедливая гуманитарность*» получила в работах Ульриха Бека (2002) и Джеффри Александера (2006).

Ульрих Бек в своей книге «*Власть и её оппоненты в эпоху глобализма. Новая всемирно-политическая экономия*» впервые формулирует, обозначает четыре исходных состояния «мягкой справедливости».

Первый тезис Бека. «Поверх всех национальных границ и окопов вместе со сконструированной и принятой планетарной дефиницией угрозы создается общее пространство ценностей, ответственности и деятельности, которое, по аналогии с национальным пространством, *может* (но не обязано) способствовать политическому взаимодействию между разными народами. Это происходит в том случае, когда признанная дефиниция угрозы ведет к глобальным нормам, переговорам, и совместным действиям.

При этом важен и обратный ход мысли: определения риска всегда спорны. Если они создают общность, то это предполагает наличие общих оценочных горизонтов, т. е. в разделенных по принципу культурной принадлежности (социально сконструированных) дефинициях риска создаются также обязательная, с транснациональной и социальной точки зрения, близость и нормативность. Ибо рефлексивность риска ставит на транснациональном уровне вопрос о взаимных обязательствах: от кого я могу ждать помощи в случае провала? К кому я должен прийти на

¹ Нозик Р. Распределительная справедливость // *Он же.* Анархия, государство и утопия. М., 2008. С. 193–289.

помощь, если он попадет в беду или окажется в опасности? Каким образом можно институционализировать эти нормы, с одной стороны, транснациональной справедливости, а с другой — превентивного попечительства? Открытость в смысле ограниченной *разговорами* рефлексивности только тогда обретет *политический* характер, когда она приведет к практическим действиям»¹.

Второй тезис Бека. Здесь у него идёт речь о новом явлении, которое очень актуально для социологии справедливости, для **различения** справедливости и несправедливости. Суть новой тенденции, исследованной Ульрихом Беком и другими учёными², в важности оценки ситуации, когда феномен не-справедливость учреждается как итог не делания поступка во имя справедливости. Здесь ещё один аргумент, по-моему, для понимания социологического аспекта смысла мягкой справедливой гуманитарности.

«Не империализм, а неимпериализм образует ядро глобальной экономической власти, — утверждает Ульрих Бек. — Вышедшее за пределы отдельных территорий возрастание власти экономики нельзя ни подчинить, ни узаконить политически. Оно происходит помимо контролирующих органов развитой демократии, таких как парламенты, суды и правительства. Оно не нуждается в военной мобилизации. Таким образом, власть всемирной экономики покоится на противоположности того, откуда черпает свою силу демократическое национальное государство (демократические выборы, публичная легитимация, монополия на средства насилия). В противоположность этому формула власти транснациональной экономики гласит: *преднамеренное, целенаправленное незавоевание*. Это ненасильственное, невидимое, намеренное, вездесущее “не-” не нуждается в одобрении и не способно воспринимать его»³.

Третий тезис Бека. «Растет понимание того, что необходимы новые глобальные институты, — констатирует У. Бек, — способные заниматься вопросами глобального разрушения окружающей среды, контроля за вооружением, финансовыми проблемами, ми-

¹ Бек У. Власть и её оппоненты в эпоху глобализма: Новая всемирно-политическая экономия. М., 2007. С. 71.

² Гросс М. Неизвестное: Динамика связей неведения, незнания и сходных понятий // Социологические исследования. 2008. № 3.

³ Бек У. Власть и её оппоненты в эпоху глобализма: Новая всемирно-политическая экономия. С. 90.

грационными потоками, бедностью и справедливостью, соблюдением прав человека. При этом каждое мероприятие или каждый институт должны учитывать, что мировые проблемы имеют региональную, т. е. национальную и локальную стороны»¹.

Четвёртый тезис Бека. «Глобальные риски ставят под вопрос выживание человечества, следовательно, открывают глобальные возможности действия, — утверждает Ульрих Бек. — Прогноз очевиден: столетие, в котором сама планета подвергает себя риску, будет как никогда прежде столетием “единого мира”. Знание того, что все трагедии нашего времени по происхождению и масштабу являются глобальными, способствует возникновению космополитического горизонта опыта и ожидания. Мы понимаем, что живем в глобальной взаимосвязи ответственности, из которой никто не может выскочить. В этом смысле трагедия 11 сентября зримо продемонстрировала (впервые за последние 50 лет), что мир и безопасность Запада уже не совместимы с существованием очагов конфликтов в других регионах мира и их причин. Этот транснациональный аспект делает необходимой кооперацию поверх границ для решения собственных проблем. Конечно, крах глобальных финансовых рынков или изменение климата приводят к разным последствиям в разных мировых регионах. Но это ничего не меняет в том, что под угрозой находятся все и что в будущем каждый потенциально может оказаться под еще большей угрозой. Вот почему глобальное восприятие глобальных рисков порождает в каждой стране общий национально-глобальный интерес. Нетрудно предсказать, что сражения из-за дефиниций вокруг этих титанических проблем породят конфликты нового рода. Но важно понять и то, что именно эти конфликты раскрывают *интеграционные* функции, поскольку и пока они внушают всем, что глобальные решения должны и могут быть найдены не посредством войны, но только путем переговоров и договоров.

На 1970-х гг. лежит отпечаток поколения хиппи с их девизом *make love, not war!*¹¹ Каков лозунг для развитой цивилизации риска в начале XXI века? Может быть, *make law, not war!*¹² (Kaldor)?»².

¹ Бек У. Власть и её оппоненты в эпоху глобализма: Новая всемирно-политическая экономия. С. 129.

² (Сохранены сноски автора) [11] Занимайтесь любовью, а не войной! (*англ.*); [12] Занимайтесь законом, а не войной! (*англ.*); Бек У. Власть и её оппоненты в эпоху глобализма: Новая всемирно-политическая экономия. С. 384.

Достаточную обоснованность социология «мягкой справедливой гуманитарности» получила в исследованиях известного социолога Джеффри Александера. Считаю возможным выделить несколько «шагов», осуществлённых Дж. Александером в направлении к осмыслению места гуманитарных взаимодействий в современной социологии, к утверждению гуманитарной социологической парадигмы, к объединению и обогащению подходов философов, социологов, политологов к оформлению социологии компромисса, социологии справедливости.

Первый шаг я определяю как преемственность в развитии социологической теории справедливости, представленной в работах Джона Ролза, Майкла Уолцера, Роберта Нозика, Юргена Хабермаса, Мишеля Фуко, Ульриха Бека, Джин Коэн, Эндрю Арато. Свою ключевую главу «*Возможность справедливости*» в книге «Гражданская сфера» и всю первую её часть «Гражданское общество в социальной теории» он построил на конструктивном анализе их работ. Его собственная концепция справедливости как солидарности стала итогом творческого синтеза их достижений.

В предисловии к книге Дж. Александер особо отмечает важную позитивную роль Майкла Уолцера, одного из самых оригинальных создателей теории справедливости, под руководством которого он работал как студент в Гарварде и как учёный-творец в течение последующих многих лет¹.

Вторым шагом можно считать, по моему мнению, обоснование им социологической теории справедливости в контексте гуманитарной методологической парадигмы.

В своей книге «Гражданская сфера» Дж. Александер выявляет смыслы справедливости в социальной реальности, которая трактуется им в реальном гражданском обществе как поиск и достижение, обретение значений. В итоге гуманитарная парадигма позволяет интерпретировать источники справедливого миропорядка, устройства современного общества на основе авторской модели понимания социального мира как культурно, ценностно и гуманитарно ориентированного гражданского мира, гражданской сферы.

По мнению Джеффри Александера, «никакая социальная сфера, ни даже экономика не должны быть постигаемы в антиномативных способах выражения, как управляемые только интере-

¹ Alexander J. The Civil Sphere. New York, 2006. P. IX, X.

сом и эгоизмом. В своей собственной правоте они имеют имманентные моральные структуры. Однако остаётся существенным специфицировать и различать «режим оправдания» или сферу справедливости, которая делает ясным и убедительным обращение к добру демократическим путём. Это является тем критерием справедливости, который следует из идеалов, которые регулируют гражданскую сферу. Своды законов и описания, институты и взаимодействия, которые подпирают гражданскую солидарность, ясно отклоняются от тех, которые регулируют мир экономического сотрудничества и конкуренции, эмоциональные и интимные отношения семейной жизни, и трансцендентальный и абстрактный символизм, который формирует среду интеллектуального и религиозного взаимодействия и обмена.

Когда преобладание одной сферы над другими или монополизация ресурсов элитами внутри самой отдельной сферы влиятельно заблокированы, то это было сделано посредством влияния культурных кодов и регулирующих институтов гражданской сферы. В конце концов, это является темой, которая воодушевляет эту книгу. Гражданские и негражданские сферы не сосуществуют просто вроде гармоничного взаимообмена, как подразумевают функционалистские теории дифференциации от Спенсера и Дюркгейма до Парсонса и Лумана. Это не только плюрализация сфер, которая гарантирует достойное общество, но также свободная игра и добрая воля собеседников, готовых к компромиссу своих интересов перед лицом настоятельных и убедительных требований морального оправдания. Чтобы поддерживать демократию и достичь справедливости часто необходимо для гражданской сферы вторгаться в негражданские сферы, чтобы потребовать некоторые виды реформ и контролировать их посредством поочерёдного регулирования. В новое время обиженные партии сердито потребовали справедливости посредством указания на то, что они рассматривают как пагубные вторжения в гражданскую область, вторжения, чьи требования они конструируют как частные и пекущиеся только о собственных интересах. В ответ на это силы и институты гражданского общества часто инициировали поправки, которые имели целью улучшить социальную материю (структуру).

В переводе на нормативные мандаты установленные демократическими обществами, именно *гражданская* сфера справедливо-

сти превосходит все другие. Всеобщность, которая является предметом желаний этой сферы, её требования быть охватывающей, выполнять коллективные обязательства, защищая в то же время индивидуальную автономию, — эти качества упорно делали гражданскую сферу площадкой последнего прибежища в современных, модернизированных и постмодернизированных обществах. В последние два века явно, а много веков до того неявно, имманентными и возможными требованиями гражданской сферы были те, которые предусматривали возможности справедливости»¹.

Третий шаг — разработка Дж. Александером культурной социологии. А.А. Давыдов поясняет её «в рамках так называемой «сильной программы», где постулируется, что культура относительно автономна от социальных явлений и является объясняющим их фактором. Александер полагает, — пишет А.А. Давыдов, — что коллективные смыслы, основанные на моральном контексте и эмоциях, оказывают доминирующее влияние на индивидов и социальные группы. Главной задачей культурной социологии является выявление внутренней культурной архитектуры социального смысла с помощью анализа понятий кодового, нарративного и символического действия. Внутренняя архитектура социального смысла исследуется Дж. Александером с опорой на теорию Дюркгейма, который описывал культуру как систему символических кодов, определяющих, что является Добром и Злом; символическую антропологию, структурную семиотику, постструктурализм, методы нарратива и деконструкции, что, в общем, можно охарактеризовать как структурную герменевтику. Культура понимается им, в соответствии с герменевтикой, как внутренний жизненный текст, основанный на культурных кодах, моральных универсалиях, символах, смыслах, дискурсе»².

Вместе три шага Александера и особенно третий шаг сложили, выстроили возможность обосновать социологию гуманитарных взаимодействий, в рамках которой социология справедливости может быть интерпретирована как справедливость через культуру, через компромисс.

¹ *Alexander J.* The Civil Sphere... P. 33, 34.

² *Давыдов А.А.* Культурная социология Дж. Александера и системная социология (сравнительный анализ) // Социологические исследования. 2007. № 7. С. 12.

Таким образом, смысл мягкой справедливой гуманитарности в новом понимании установления факта учреждения справедливости как итог созидательных гуманитарных взаимодействий, как итог достойного поступка субъекта справедливости, ориентированного во времени и пространстве.

Джеффри Александер начинает свою замечательную книгу «Гражданская сфера» изложением контура мягкой гуманитарной справедливости и с вопросов. «Эта книга о справедливости и о демократических институтах и об убеждениях, которые могут способствовать справедливости в нашем полном сложности и сильно расслоённом мире, — обращается он к читателям в первых строчках первой главы «Возможность справедливости». — Справедливость зависит от солидарности, от чувства связи с другими, от ощущения себя частью чего-то большего, чем ты сам, от целого, которое накладывает обязательства и позволяет нам разделять убеждения, чувства и познания, даёт нам возможность имеющей ясную цель совместной работы и уважает наши оригинальные индивидуальности, давая нам почувствовать, что все мы в одной лодке.

Что может быть важнее справедливости? Что было более важным для движущих сил нашего общества? Но что было труднее всего концептуализировать (осмыслить) в социальной теории и философии и что наиболее трудно объяснить в социальной науке?»¹.

Завершая своё исследование новой теории гражданского общества XXI века, Джеффри Александер предлагает и свой ответ на вопросы, которые он сформулировал в самых первых строчках представленной работы. «В этой книге я представил новую теорию общества через определение новой сферы, её культурных структур, её институтов и её пограничных отношений с обсуждениями и институтами вне её, — поясняет он свою позицию. — С помощью этой теории я пытался создать новое социальное явление и проверить его эмпирически в ряде соответствующих исследований. Если эта новая теория продуктивна и разъяснена соответствующими исследованиями, мы будем лучше понимать наше общество и самих себя, и будем более ясно видеть возможности справедливости. Нет ничего более практичного, чем хорошая теория»².

Я согласен с Джеффри Александером.

¹ *Alexander J.* The Civil Sphere... P. 13.

² *Ibid.* P. 549.

Эффективность, качество, конкурентоспособность и востребованность хорошей методологии, теории, концептуальности институционализации гуманитарных взаимодействий (справедливости, компромиссности, идеологии, безопасности, доверия, диалога, честности, толерантности), о чём нам всем напомнил¹ Джеффри Александер, в решающей степени обусловлены трансформацией инновационности теории справедливости, её механизмов, процессов, технологий и практик.

Поучительный факт: В.П. Култыгин в своей статье-рецензии по поводу публикации книги А.Л. Маршака «*Социология культурно-духовной сферы*» (М., 2007), особое внимание уделил характеру гуманитарных взаимодействий в сфере культурного.

По существу, В.П. Култыгин на примере инноваций в социологии, осуществлённых Дж. Александером и его коллегами, обосновал исходное методологическое основание для «перевода» новых фундаментальных знаний, добытых в общественных науках, в реальные практики.

«Дж. Александер и его единомышленники опираются на две ключевые методологические категории — “сильная программа” и “укорененность”, — констатирует В.П. Култыгин. — В контексте социологии науки понятие сильной программы предполагает резкое разведение когнитивного содержания и естественных детерминаций. Дельцы считают, что сильные программы могут также возникнуть в процессе социологического изучения культуры. Подобная инициатива допускает резкое аналитическое разведение культуры и социальной структуры. Это и есть смысл культурной автономии.

По сравнению с социологией культуры, “культурная” социология зависит от учреждения такой автономии; лишь с помощью **сильной программы** социологи могут высветить ту мощную роль, которую культура играет в определении социальной жизни. По контрасту социология культуры предлагает “**слабую программу**”, в которой культура является слабой и амбивалентной переменной. Можно сказать, что сильная программа черпает энергию в разработанном теоретическом коде, в то время как слабая лимитируется ограниченным кодом, отражающим ограничения и габитус традиционного институционально ориентированного общества.

¹ Впервые тезис о наивысшей практичности «хорошей теории» обосновал в середине XX века Питирим Сорокин.

Термин “укорененность” предполагает, что актер — это не атомизированный и утилитарный индивид, но он в действительности позиционирован в специфических исторических и институциональных контекстах в различных социальных сетях. Данный подход основан, в частности, на концепции М. Поланьи, которая дает возможность эмпирически изучать разнообразие институциональных структур и значение конфигураций включения в различные социальные сети»¹.

* * *

Главным итогом изучения социологической методологии и теории, практики справедливого как компромиссного в семнадцатой главе учебного пособия можно считать, по моему мнению, определение в мировом специализированном научном социологическом дискурсе по проблемам компромиссности и справедливости ключевой методологической линии: фундаментальное обновление социологии, многих общественных наук (социальных и гуманитарных) обусловлено плодотворностью обогащения и наполнения всех ракурсов исследований гуманитарной проблематикой. Я имею в виду человека, человеческое в человеке, взаимодействия человека с другим человеком.

Определённость главного методологического вопроса в таком контексте впервые позволяет социологии исследовать в совокупности конструктивных гуманитарных взаимодействий факт фиксирования субъектов справедливости и компромиссности: обстоятельства во времени и пространстве учреждения ими справедливости.

Что особенно важно и для социологии, и для всех общественных наук: фундаментальность и проверяемость определённости субъекта компромисса и справедливости; методологической определённости генезиса справедливого, правдивого, честного, истинного; их органичной и целостной связи через созидающие гуманитарные взаимодействия позволяют в научном дискурсе по главным вопросам жизни и смерти; мира и войны; свободы и рабства; безопасности и опасности, *во-первых*, выявить и методологически доказательно предъявить всем людям и всем народам правду, всю полноту правды.

¹ *Култыгин В.П.* Социология культуры или социология культурно-духовной сферы? // Социологические исследования. 2008. № 8. С. 145.

Во-вторых, самодостаточность справедливости и её методологическая обусловленность от гуманитарных взаимодействий; от мечты, позиции и поступка субъекта справедливости позволяют впервые в практике функционирования специализированного мирового дискурса представителей всех общественных наук чётко и доказательно (с учётом времени и пространства) осуществить различие между справедливым и несправедливым, между справедливостью и несправедливостью, между справедливостью и антисправедливостью. По сути, речь идёт о возможности здесь и сейчас точно и доказательно осуществить различие между правдой и заблуждением, между правдой и ложью, между заблуждением и ложью.

В-третьих, социологическая методология справедливости, справедливого, основанная на гуманитарных взаимодействиях, на геокультурной институционально-сетевой парадигме, на воле и энергетике субъекта справедливости позволяют насытить масштаб, время и пространство специализированного социологического научного дискурса по проблемам справедливости волевой направленностью, энергетической наполненностью справедливого. *Сейчас и здесь становится возможным научный дискурс в рамках всех общественных наук, в котором социология справедливости, социология компромисса устойчиво и убедительно демонстрирует решающее преимущество созидательной и благодатной воли и энергетике справедливости, способной радикально здесь и сейчас гуманитарно превзойти энергетiku и волю несправедливости, антисправедливости.*

Надеюсь, что читателям учебного пособия будет интересно ознакомиться с группой ключевых конструктов, концептов и категорий, уже определившихся (в рабочем порядке) по ходу исследования дуальной позиции «компромиссность – справедливость» в контексте становления феномена «культуры развития через компромисс, культуру компромисса».

Отмечу, что рабочее определение конструкта «культура развития» было представлено в приложении к моей статье во втором номере журнала «Безопасность Евразии» за 2009 год.

Культура развития – это состояние, процесс и результат конструктивных гуманитарных, социальных, экологических перемен, ориентированных на оптимальный учёт: изменений климата, изменений среды обитания человека и народов; со-

зидательных взаимодействий в контексте приемлемых моделей миропорядка и мироустройства; устойчивой ориентации людей и народов на культуру компромисса в решении проблем мира и безопасности¹.

Культура Мира является процессом преобразований индивидуального, коллективного и институционального характера. Она складывается из убеждений и действий самих людей и развивается в каждой стране в зависимости от конкретных исторических, социально-культурных и экономических условий. Ключом к культуре мира является превращение жёсткой конкуренции в сотрудничество, основанное на общих ценностях и целях. Культура мира в частности, требует, чтобы конфликтующие стороны сообща стремились к достижению целей, представляющих общий интерес на всех уровнях, включая процесс развития, чтобы вместе создавали приемлемые компромиссы.

Гуманитарная справедливость — это процесс и результат создания и передачи энергии и творческой воли гуманитарной позиции и поступков людей, с учётом масштаба, времени и пространства, во все сферы гуманитарных взаимодействий между людьми и народами, ориентированных на создание и понимание высшего смысла жизни, нравственности и культуры; на достижение счастья и свободы, достоинства и безопасности каждого человека, каждой семьи, каждого народа.

Социальная справедливость это процесс и результат создания, накопления и передачи созидательной энергии и творческой воли поступков людей во все сферы социальных, культурных и гуманитарных взаимодействий между людьми и народами, направленные на создание высшего смысла высшей цели на основе нравственности и культуры; на достижение высшего блага, равенства и чувства меры для каждого человека.

Справедливость — это процесс и результат создания и передачи энергии и творческой воли поступков людей, с учётом масштаба, времени и пространства, во все сферы гуманитарных, социальных, религиозных и культурных взаимодействий между людьми и народами, ориентированных на создание и понимание

¹ Кузнецов В.Н. Честность, доверие и справедливость в глобальной Повестке Дня на 2009 год, посвящённой Великой Победе в войне 1941–1945 годов против фашизма // Безопасность Евразии. 2009. № 2. С. 38.

высшего смысла жизни, высшего идеала и высшей цели на основе правды, нравственности и культуры; на достижение счастья и свободы, благополучия и равенства, достоинства и безопасности каждого человека, каждой семьи, каждого народа.

Глава 18 Компромисс через безопасность

В предыдущих главах учебного пособия теме взаимосвязи, взаимообусловленности и взаимодействия компромиссности и безопасности было уделено достаточно много внимания, особенно в контексте формирования национальной безопасности России в XXI веке с учётом стремительных изменений в архитектуре европейской, азиатской и глобальной безопасности.

Поэтому в представленной главе автор предлагает рассмотреть движение к синтезу смыслов, императивов и доминант как компромисса через безопасность, так и безопасности через компромисс.

Прежде всего, важно договориться о содержании ключевого понятия «безопасность».

Категория «**безопасность**» может быть определена, в предварительном плане, *как сетевая устойчивая совокупность необходимых и достаточных факторов надёжно обеспечивающих: достойную жизнь каждого человека; защищённость всех структур жизнеспособности семьи, общества и государства; их цели, идеалы, ценности и интересы, их культуру и образ жизни, традиции от неприемлемых рисков, от внутренних и внешних вызовов и угроз; способность эффективно предотвращать формирующиеся опасности на основе культуры компромисса по поводу благополучия и справедливости для Всех.*

По моему мнению, именно такое, сетевое, понимание содержания и структуры феномена «безопасность – компромиссность» предлагает специфическому научному дискурсу о компромиссе важную доминанту. Я имею в виду огромный ресурс культуры как культуры мира, культуры безопасности, культуры прав человека и его ответственности, культуры диалога, культуры патриотизма, культуры предотвращения.

Обстоятельно и убедительно такой ракурс научного дискурса впервые для гуманитарных исследований в сфере безопасности представлен в интересной книге члена-корреспондента Российской академии наук, заслуженного профессора Московского государственного университета им. М.В. Ломоносова П.А. Николаева «Культура как фактор национальной безопасности».

Я согласен с автором этой очень своевременной книги в определении Главного Фактора, Главного Звена «строительства» безопасности как культуры: культура – это главное звено, главный фактор создания Большого Проекта – процветающая Россия, формирование культурного, ответственного и духовно развитого человека. А главный созидательный ресурс в строительстве национальной безопасности, нормального общества и государства – культура, культурное, культурная созидающая деятельность¹.

Вторым важнейшим новым фактором, объединяющим потенциал безопасности и компромисса в новый феномен «безопасность через компромисс» – и как «компромисс через безопасность», – всё более заметным и значимым становится тезис о необходимости и востребованности участия самого человека в «строительстве» как безопасности, так и компромисса.

Этот фактор можно переформулировать и так: даже самым честным и достойным профессионалам (учёным, государственными деятелям и т. д.) в XXI веке нельзя делегировать всю полноту изучения и практической работы по обеспечению безопасности и компромиссности: сам человек, тысячи и миллионы людей могут и хотят участвовать на всех этапах созидания, сохранения, обновления и трансформации как самих таких процессов, так и выработки, утверждения и проведения в жизнь правил игры в сфере безопасности, компромиссности, культуры.

Реальные практики впечатляют.

И что важно: востребованы научные обобщения новых практик.

В итоге дискурс о компромиссности, о безопасности наполняется новыми смыслами, новыми тонами и полутонами, новыми вопросами.

Убедительным примером таких практик я предлагаю считать многотысячные Социальные форумы, которые начали в XXI веке работать в Бразилии.

¹ Николаев П.А. Культура как фактор национальной безопасности. М., 2007.

К таким практикам я отношу и многочисленные манифестации, параллельные мероприятия, когда собираются региональные и глобальные лидеры для выработки новых правил игры в различных сферах мироустройства: они начались на рубеже XX и XXI века.

Впечатляет активная позиция многих представителей буддизма, которые начали 29 июля 2007 года в 22 часа глобальную совместную акцию на 72 часа.

За согласованные часы и минуты они в ходе медитации объединили свои мантры и создали тем самым глобальное духовное культурное поле позитивной энергии. Они уверены в том, что такое позитивное поле, созданное волей и надеждой отдельных людей способно предотвратить напряжение, противоречия и столкновения во всём мире.

Это достойная и впечатляющая культурная деятельность и для безопасности и для опережающих, предотвращающих компромиссов.

К многообразию таких новых, созидających практик я отношу и предупреждение нобелевских лауреатов о возможной ядерной катастрофе уже в 2007 году, и конференцию в Люксембурге о путях предотвращения такой возможной глобальной ядерной войны.

С учётом развёрнутого выше смысла феномена «безопасность» как «безопасность через компромисс» **считаю исключительно важным так обосновать ключевой тезис моего исследования: общероссийский, европейский, азиатский, евразийский, глобальный стратегический компромисс XXI века возможен практически только на единственном реальном основании — достижении устойчивой и надёжной безопасности для каждого человека, для Всех.**

В итоге динамика трансформации смысла феномена «безопасность» в контексте реальных практик типа «безопасность через компромисс» может быть рассмотрена в виде своеобразной матрицы (см. схему 29).

Ядром теории глобальной безопасности, на взгляд автора, является предотвращение опасностей, угроз, рисков, вызовов целям, идеалам, ценностям человека семьи и общества; смыслу их жизни, российской мечте, исторической памяти и культуре патриотизма.

Актуальным направлением научного дискурса становится весьма значительное несоответствие такого подхода практически всем

Схема 29. Динамика трансформации смысла феномена
«безопасность»

Научная парадигма	Характер императива		Императив 1	Императив 2	Императив 3
	Характер взаимодействия				
1 Гео-политика	2 Реагирование	3 Опасность – ответ	3 Сотрудничество	4 Баланс сил	5 Конформизм как конформность
6 Гео-экономика	7 Превентивность	7 Угроза – ответ	8 Солидарность	9 Баланс интересов	10 Адаптация
11 Гео-культура	12 Предотвращение	13 Вызов – ответ	13 Стратегическое партнёрство	14 Влияние на формирование и трансформацию правил игры	15 Культура компромисса
			Концептуальная компромиссность	Новый гуманизм	Справедливость как стратегическая идея

действующим законам Российской Федерации о сущности безопасности (1992–2010 гг.), в которых за концептуальную основу и в определении ключевых категорий (т. е. методология и теория общей безопасности России в XXI веке) принимаются, в основном, базовые интересы личности, общества и государства.

Именно в таком контексте написаны практически все диссертационные работы, большинство научных статей, монографий и учебников.

Автор впервые представил исследование взаимосвязи и взаимообусловленности целей, идеалов, ценностей с содержанием смысла жизни, мечты, исторической памяти и культуры патриотизма. Ключевая роль в таком гуманитарном взаимодействии принадлежит целям развития тысячелетия (ООН), общенациональной цели, главным целям человека, семьи и общества.

Суть дискуссии – в наличии самой идеи, её восприятии и укоренённости. Достаточно значительное количество репрезентативных социологических исследований в России за 1992–2010 годы не показывают в своих итогах чёткое и устойчивое наличие такой

цели, наличия смысла жизни и конструктивной мечты у многих респондентов.

Предметом дискуссии является природа и механизм воздействия опасности — страха на масштабно-временные характеристики содержания и связей конгломератов: цель — смысл жизни; идеал — мечта; ценности — историческая память, культура патриотизма.

В этом учебном пособии уже представлен актуальный и востребованный результат исследований: **в рамках новой институционализации в становлении социологии компромисса через социологию справедливости (см. схему 30) в ее движении к культуре безопасности, к геокультуре, сложились необходимые и достаточные методологические и теоретические основы для создания новой концепции безопасности России XXI века, новой теории международной (глобальной) безопасности для реальности современной цивилизации.**

Предметом дискуссии могут быть, на мой взгляд, такие аспекты: неубедительность любых попыток создать новую социологию безопасности без преимущественной опоры на потенциал компромиссного и справедливого, правдивого и честного, геоэкономики и геокультуры;

неготовность мирового сообщества, его гуманитарной науки перейти от культуры реагирования (вызов — ответ, риск — ответ, угроза — ответ, опасность — ответ) к культуре предотвращения;

отсутствие мотивации у специалистов по гуманитарным проблемам безопасности ориентировать содержательный каркас новой теории безопасности XXI века на обеспечение благополучия и безопасности людей, их семей, народов России; на достижение каждым человеком справедливости и счастья.

Для каждой гуманитарной тенденции на стадии становления теорий социологии справедливости, социологии культуры развития, ориентированных на достойное качество, достойные сроки, достойную цену выхода из кризиса, строительства посткризисного мира актуален тезис великого русского историка Ключевского: *«История ничему не учит, а только наказывает за незнание своих уроков».*

Есть основание сегодня предположить, что народ России помнит трагические уроки начала Великой Отечественной войны 1941–1945 года, её хода, последствий войны.

Я именно так интерпретирую итоги обнародованного 13 июля 2009 года исследования, осуществленного Всероссийским цент-

Схема 30. Логика становления, функционирования и взаимодействия в социологических исследованиях Глобальной Безопасности через Глобальную Игру и Глобальный Компромисс

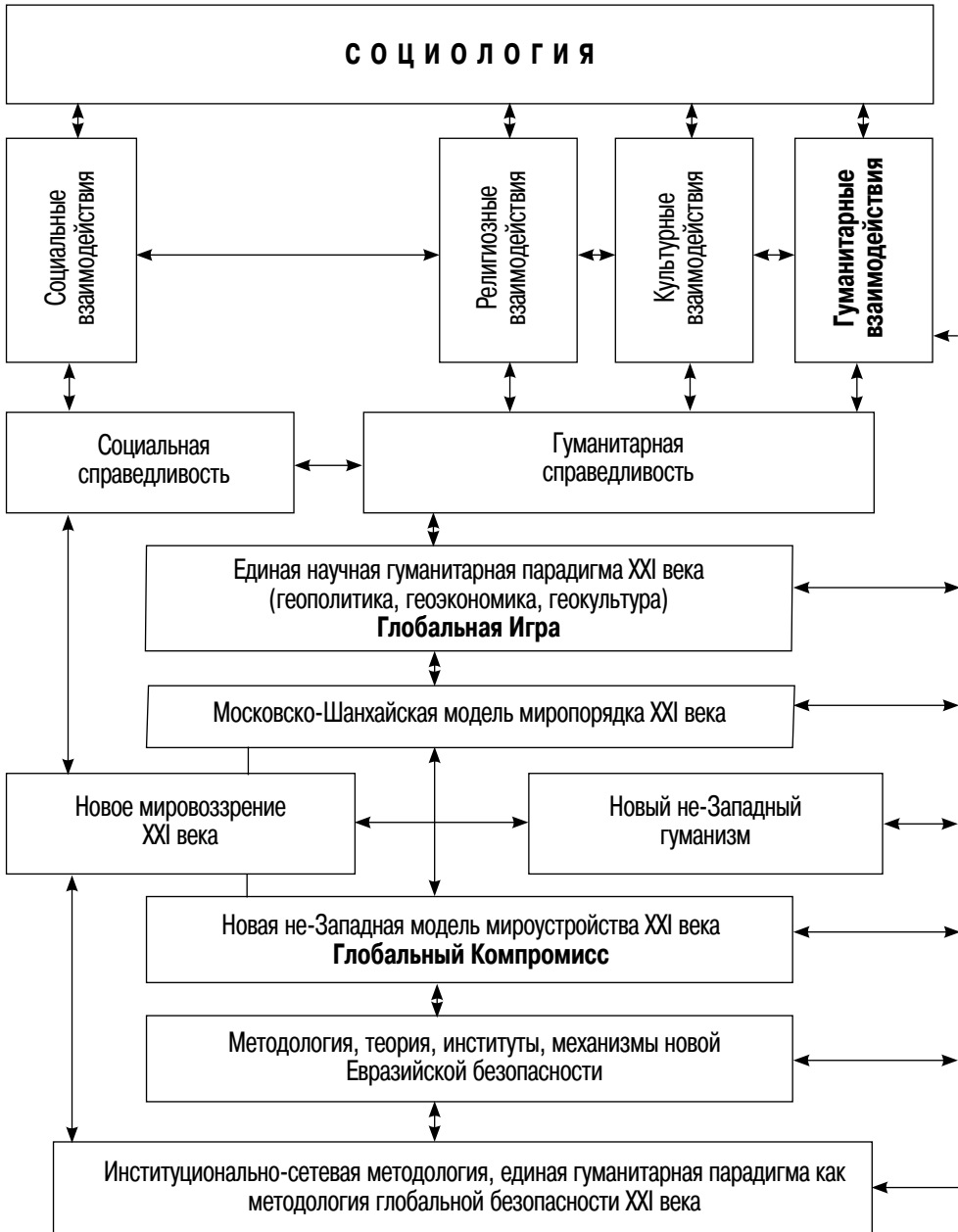

ром изучения общественного мнения. В конце июня 2009 года социологи опросили 1600 респондентов в 42 регионах страны.

Основной вопрос, заданный респондентам — что они считают главной национальной угрозой.

Ответы распределились так:

- 11% — экономический кризис и слабость российской промышленности;
- 9% — алкоголизм, наркомания и деградация населения;
- 7% — **существованию России «угрожает агрессия со стороны США, НАТО, Запада в целом или даже Третья мировая война»**¹ (выделено мною. — В.К.);
- 39% — затруднились назвать какую-либо угрозу национальной безопасности России.

Моя интерпретация порядка значимых различий в ранжировании угроз, отмеченных респондентами, позволяет утверждать, что в совокупности 11%, 9%, 7% есть понимание важнейшего урока — война весьма и весьма вероятна.

За 2008 год, несмотря на глобальный кризис, состоялось увеличение военных расходов всех стран на 4% в реальном выражении в сравнении с 2007 годом: это данные Стокгольмского международного института исследований проблем мира (СИПРИ). Общая сумма военных расходов за 2008 год — 1464 млрд долларов.

Вот как выглядит десятка стран, самых активных в укреплении оборонного потенциала (см. табл. 16).

Любопытно, что в Докладе Национального разведывательного совета США «Мир после кризиса. Глобальные тенденции — 2025: меняющийся мир» определенно сохраняется необходимость в «эффекте силы» на весь период 2010–2025 годов.

«В 2025 году США сохраняют уникальные военные возможности особенно — способность применять военную силу в мировом масштабе, — констатируют авторы доклада, — чему другие страны продолжают завидовать и на что продолжают полагаться в целях обеспечения безопасности мира. Способность Соединенных Штатов защитить “всеобщее достояние”, обеспечить свободное движение энергоресурсов может обрести еще большее значение в связи с угрозами энергетической безопасности. США также продолжают

¹ *Мошкин М.* Водка страшнее НАТО: ВЦИОМ обнародовал рейтинг национальных страхов россиян // *Время новостей.* 2009. 14 июля. С. 3.

Таблица 16. **Военные расходы десятки стран за 2008 год**

США	607 млрд долл.
КНР	84,9 млрд долл.
Франция	65,7 млрд долл.
Великобритания	65,3 млрд долл.
Россия	58,6 млрд долл.
ФРГ	46,8 млрд долл.
Япония	46,3 млрд долл.
Италия	40,6 млрд долл.
Саудовская Аравия	38,2 млрд долл.
Индия	30 млрд долл.

Приведено по: Терехов А. Рекорд глобального вооружения // Независимая газета. 2009. 9 июня. С. 2.

считаться партнером в области политики безопасности для многих стран, находящихся в конфронтации с набирающими силу враждебными ядерными центрами влияния. Хотя появление новых ядерных государств может ограничить свободу действий США, военное превосходство США как в конвенциональном, так и в ядерном вооружении, а также в противоракетной обороне будет важнейшим элементом сдерживания откровенно агрессивного поведения некоторых новых ядерных государств. От США также будут ожидать использования военной мощи для противостояния международному терроризму»¹.

Вместе с тем, для сохранения и упрочения «эффекта силы» есть объективные и субъективные факторы именно в контексте продвижения вперед, к благосостоянию народов как итог функционирования методологии и теории культуры развития. «Но для Соединенных Штатов дорожный указатель показывает путь в обратном направлении, – констатирует известный американский политолог Фарид Закария. – Экономика – это не игра с нулевой суммой: подъем других игроков увеличивает масштабы благосостояния, и это хорошо для всех, но геополитика – это борьба за влияние и контроль. С ростом активности других стран огромное поле дея-

¹ Мир после кризиса: Глобальные тенденции – 2025: меняющийся мир: Доклад Национального разведывательного совета США. М., 2009. С. 175.

тельности Америки неминуемо сократится. Смогут ли Соединенные Штаты приспособиться к появлению других сил – различной политической окраски и на разных континентах? Это отнюдь не означает, что воцарится хаос или агрессивность, все как раз не так. Но единственный способ для Соединенных Штатов предотвратить чьи-либо враждебные действия – создать против них широкую долговременную коалицию. А это станет возможным, только если Вашингтон сможет продемонстрировать свою готовность к тому, что другие страны будут являться полноправными участниками нового порядка. **В сегодняшнем международном порядке прогресс означает компромисс. Ни одна страна не может настаивать на своих интересах, не учитывая интересов других. Эти слова легко написать или сказать, но сложно претворить в жизнь. Они предполагают, что США следует принять как должное рост силы и влияния других стран, связанные с ним выгоды и беспокойства. Баланс между политикой компромисса и политикой сдерживания и есть главная задача американского внешнеполитического курса в последующие несколько десятилетий»¹.**

Главный урок – теория и методология культуры развития в России в XXI веке во всех своих звеньях, механизмах, технологиях, процедурах должны ориентировать каждого человека, народы России на культуру мира и безопасности, на культуру предотвращения возможной ядерной войны против нашей страны, против любой страны; на культуру компромисса.

Надеюсь, что для читателей учебного пособия может представить большой интерес корпус понятий, раскрывающий взаимосвязь и взаимодействия, взаимообусловленность компромисса через безопасность, культуры развития и международной безопасности, культуры безопасности в контексте социологии, всех общественных наук.

***Военная безопасность** – состояние и объективные (в том числе латентные) тенденции развития общества, а также совокупность внутренних и международных условий и факторов, которые нейтрализуют или исключают возможность нанесения личности, обществу, государству ущерба военным путём, средствами вооружённого насилия. Она является важной составной частью и образует одну из основ систем националь-*

¹ Закария Ф. Постамериканский мир. М., 2009. С. 66.

ной, региональной и международной безопасности и находится в диалектической связи с другими их слагаемыми.

Глобальная (международная) безопасность, в самом предварительном плане, может быть определена как сетевая устойчивая совокупность положений международного права, норм и процедур, разработанных международными организациями для обеспечения мира, справедливости, достоинства, благополучия на основе международного (глобального) гуманитарного стратегического компромисса по поводу безопасности каждого человека, каждого народа, каждого государства.

Государственная безопасность это: состояние защищённости, гарантирующее создание необходимых и достаточных условий для выполнения государством своих функций по управлению делами общества и обеспечению нормального функционирования политической власти; неотъемлемая часть национальной безопасности средство её обеспечения, включает следующие традиционные критерии: нерушимость границ и сохранение территориальной целостности; обеспечение национального суверенитета; поддержание условий нормального функционирования и развития национальной экономической системы; охрана конституционного строя; нормальное функционирование судебной системы.

Гуманитарная безопасность — это сетевая надёжная и устойчивая совокупность факторов; гуманитарных, социальных, культурных, религиозных взаимодействий эффективно обеспечивающих: достойную жизнь каждого человека; человеческое в человеке и достойный смысл его жизни; состояние защищённости человека, семьи, народа; их целей, идеалов, ценностей и традиций, образа жизни и культуры; необходимое и достаточное поощрение и развитие прав и обязанностей человека и основных свобод для всех, без различия расы, пола, языка и религии.

Духовная безопасность — состояние и условия жизнедеятельности социума, которые обеспечивают сохранение и укрепление нравственных ценностей общества, традиций патриотизма и гуманизма, культурного и научного потенциала страны, а вместе с тем способность государства решать назревшие задачи экономического, социального и политического развития.

Информационная безопасность может быть рассмотрена как способность государства, общества, социальной группы, личности обеспечить с определённой вероятностью достаточные и защищённые информационные ресурсы и информационные потоки для поддержания жизнедеятельности и жизнеспособности, устойчивого функционирования и развития; противостоять информационным опасностям и угрозам, негативным информационным воздействиям на индивидуальное и общественное сознание и психику людей, а также на компьютерные сети и другие технические источники информации, вырабатывать личностные и групповые навыки и умения безопасного поведения; поддерживать постоянную готовность к адекватным мерам в информационном противоборстве, кем бы оно ни было навязано.

Культура безопасности является процессом сохранения развития целей, идеалов, ценностей, норм и традиций человека, семьи и общества; справедливости; социальных институтов и сетей; обеспечения устойчивого и конструктивного взаимодействия людей с защищённостью их от неприемлемых рисков, угроз, опасностей и вызовов; эффективного предотвращения угроз на основе опережающей стратегической партнёрской культуры компромисса.

Общественная безопасность это состояние, условия и характер жизнедеятельности государства и общества, при которых граждане, социальные группы, создаваемые ими объединения и организации свободно действуют в соответствии с их собственной природой и предназначением, и способны нейтрализовать внешние и внутренние угрозы. Общественная безопасность охватывает экономический и социальный уклады жизни общества, общественные достояние и собственность, общественные институты и организации, национальные обычаи и традиции, среду жизнедеятельности, материальные и духовные ценности. Её обобщёнными характеристиками выступают социальное партнёрство, межнациональное согласие и гражданский мир, справедливость. Своё непосредственное выражение общественная безопасность находит в уровне правовой и социальной защищённости человека как от произвола, злоупотреблений государственной власти и её структур, так и от преступных посягательств со стороны частных лиц и групп.

Политическая безопасность — состояние и условия жизнедеятельности социума, при которых обеспечивается сохранение легитимного государственного строя, стабильность политической системы и гарантируются политические свободы и права граждан, демократическое взаимодействие государства и гражданского общества. Политическое благополучие общества может быть подвержено опасностям двоякого рода. Крайней формой внешней угрозы ему является война, агрессия со стороны других государств; крайними формами внутренней угрозы выступают социальная напряжённость и вырастающие из неё массовые беспорядки, экстремизм и терроризм, конфликты, гражданская война.

Социальная безопасность — 1) совокупность мер по защите целей, идеалов, ценностей и интересов человека, семьи, страны и народа в социальной сфере, развитие социальной структуры и отношений в обществе, системы жизнеобеспечения и социализации людей, образа жизни в соответствии с потребностями прогресса нынешних и будущих поколений. Объектами социальной безопасности являются люди, их цели, идеалы, ценности, законные интересы (потребности), общности, отношения; системы социализации человека (образования, воспитания, соцкультбыта); инфраструктуры жизнеобеспечения (здравоохранение, торговля, снабжение и т. д.); образ жизни. Национальные интересы России в социальной сфере заключаются в обеспечении высокого уровня жизни народа; 2) защищённость социальной сферы общества и государства от угроз, способных разрушить её или обусловить её деградацию.

Экологическая безопасность может быть определена, как минимум, в двух аспектах. Во-первых, это защищённость среды обитания людей и биосферы в целом, атмосферы, гидросферы, литосферы и ближней космосферы, видового состава животного и растительного мира, а также природных ресурсов (энергетических, минеральных и т. п.) от угроз, создаваемых деятельностью человека. Во-вторых, это положение, при котором путём выполнения правовых норм, экономических, природозащитных и инженерно-технических требований достигается предотвращение или ограничение опасных для жизни и здоровья людей, разрушительных для хозяйствующих субъек-

тов и окружающей среды последствий экологических катастроф, вызываемых повседневным загрязнением окружающей среды в результате хозяйственной деятельности человека, от стихийных бедствий и техногенных катастроф.

***Экономическая безопасность** — это устойчивое функционирование национальной экономики и её способность обеспечить эффективное удовлетворение общественных потребностей, поддержание социально-политической и военной стабильности государства; его технико-экономическую и технологическую независимость, устойчивость по отношению к возможным внешним и внутренним угрозам, защиту экономических интересов страны на внутреннем и внешнем рынках. В сфере экономики угрозы имеют комплексный характер и обусловлены, прежде всего, существенным сокращением внутреннего валового продукта, снижением инвестиционной, инновационной активности и научно-технического потенциала, стагнацией аграрного сектора, разбалансированием банковской системы, обострением конкуренции на мировом рынке товаров и услуг, ростом внешнего и внутреннего государственного долга, экономической экспансией на территорию России со стороны других государств, преобладанием в экспортных поставках топливно-сырьевой и энергетической составляющих, а в импорте — продовольствия и предметов потребления, включая предметы первой необходимости.*

* * *

Поучительно, как ответил секретарь Совета безопасности России Николай Патрушев (октябрь 2009 года) на вопрос корреспондента газеты Владимира Мамонтова о ходе осуществления Стратегии национальной безопасности до 2020 года, утверждённой Президентом Российской Федерации Дмитрием Медведевым в мае 2009 года. «Напомню главный принцип, определённый Стратегией: *надёжное обеспечение безопасности государства возможно только через устойчивое социально-экономическое развитие страны. По замыслу, структуре и содержанию она взаимоувязана с Концепцией долгосрочного социально-экономического развития России до 2020 года*¹. (Выделено мною. — В.К.)

¹ Меняется Россия, меняется и её военная доктрина: На вопросы «Известий» отвечает секретарь Совета безопасности России Николай Патрушев (Беседовал Владимир Мамонтов) // Известия. 2009. 14 октября. С. 5.

Глава 19 Компромисс как адаптация

Важнейшей общей доминантой широкого круга взаимодействий, которые я рассматриваю в ходе изучения социологии компромисса, социологии конформизма (конформности), уже стали аспекты приспособления субъекта к изменениям среды. Речь идёт о сопоставимости процессов компромиссности, конформности, адаптивности.

Для понимания содержания и структуры компромиссологического процесса рассмотрим некоторые итоги интереснейшего исследования социологии адаптации, осуществлённого Л.В. Корель (схема 32 и таблица 17).

Эта схема позволяет мне быть понятым в предложенной мною исходной схеме процесса осуществления компромисса (см. схему 31).

Схема 31. Процесс осуществления компромисса

Докомпромиссная стадия 1	Компромисс 2	Послекомпромиссная стадия 3
-----------------------------	-----------------	--------------------------------

Особое внимание я хочу привлечь на своей схеме к докомпромиссной стадии в сочетании с первой и второй стадиями адаптивного поведения на схеме 32 Л.В. Корель.

Речь идёт о важности наличия у субъекта компромисса своей стратегической цели, ценностей; мировоззрения, идеологии, основ миропорядка (это — способ достижения целей); понимания влияния среды и возможных рисков в содержании уступок, в достижении желательного результата компромисса.

Для понимания характера послекомпромиссной стадии на моей схеме 31, а также понимания своеобразия протекания компромиссных процессов (по аналогии с адаптационными процессами) весьма поучительна, по моему мнению, таблица Л.В. Корель (см. табл. 17).

В этой главе я рассмотрю только один аспект компромиссности, когда она проявляется как адаптация, как развёртывание своего потенциала обеспечения гибкого и оригинального при-

Схема 32. Стадии адаптивного процесса в ситуации бифуркации (нелинейности)¹



Источник: Корель Л.В. Социология адаптаций: Вопросы теории, методологии и методики. Новосибирск, 2005. С. 303.

¹ Термин нелинейность добавлен мною. — В.К.

Таблица 17. **Сравнительный анализ бифуркационных и эволюционных сред и происходящих в них адаптаций**

<i>Показатель</i>	<i>Эволюционные среды</i>	<i>Бифуркационные среды</i>
1	2	3
<i>А. Особенности сред</i>		
<p>1. <i>Характеристика времени</i></p> <p>2. <i>Скорость изменений</i></p> <p>3. <i>Глубина изменений (в единицу времени)</i></p> <p>4. <i>Ритм изменений</i></p> <p>5. <i>Характер изменений</i></p> <p>6. <i>Адаптивная нагрузка</i></p> <p>7. <i>Уровень агрессивности</i></p> <p>8. <i>Прогнозируемость изменений</i></p> <p>9. <i>Характеристика индивидов, населения, институтов</i></p>	<p>1. Разреженное время (мало событий в единицу времени)</p> <p>2. Замедленная</p> <p>3. Незначительная</p> <p>4. Ровный, линейный</p> <p>5. Устойчивый, стабильный</p> <p>6. Умеренная</p> <p>7. Невысокий, неагрессивная среда</p> <p>8. Ожидаемые, прогнозируемые, предугадываемые</p> <p>9. а) у индивидов нарушаются процессы смыслооб-разования, интерпретации конструирования и реконструирования реальности;</p> <p>б) у населения отсутствуют глубокие социальные травмы как массовое явление;</p> <p>в) институты функционируют в нормальном режиме изменения в них осуществляются синхронно и согласованно</p>	<p>1. Спрессованное время (много событий в единицу времени)</p> <p>2. Сверхвысокая</p> <p>3. Значительная</p> <p>4. Разрывный, нервный, рваный, нелинейный, флуктуационный</p> <p>5. Неустойчивый, нестабильный</p> <p>6. Экстремальная</p> <p>7. Высокий, агрессивная среда</p> <p>8. Неожиданные, непрогнозируемые, непредугадываемые</p> <p>9. а) у индивидов нарушаются процессы смыслообразования, интерпретации, конструирования и реконструирования реальности;</p> <p>б) населению присущи глубокие социальные травмы;</p> <p>в) на институциональном уровне наблюдается дезинтеграция и дезорганизация</p>

<i>Б. Особенности адаптации в данных средах</i>		
<p>1. <i>Институциональный аспект</i> (последовательность изменений)</p>	<p>1. Меняются сначала неформальные, затем формальные институты</p>	<p>1. Меняются сначала формальные, затем неформальные институты</p>
<p>2. <i>Общностный и индивидуальный аспекты</i> (последовательность изменений в ракурсе поведенческих и ментальных характеристик)</p>	<p>2. Адаптация сознания, как правило, опережает адаптацию поведения</p>	<p>2. Адаптация поведения, как правило, опережает адаптацию сознания</p>
<p>3. <i>Модальные адаптации</i></p>	<p>3. а) преобладают добровольные адаптации б) адаптации носят, как правило, легитимный характер; в) большое распространение получают эволюционные, наследуемые, традиционные, частичные, стабильные, структурные, рутинные адаптации, а также преадаптации</p>	<p>3. а) преобладают принудительные (вынужденные) адаптации; б) адаптации осуществляются с нарушением норм права, вне правового пространства; в) большой размах приобретают патологические, деструктивные, дегенерационные, регрессивные адаптации, а также теле-, гипер- и катаадаптации</p>
<p>4. <i>Адаптивный механизм</i></p>	<p>4. а) значительное распространение имеет механизм типа «адаптация-развитие»; б) доминируют поверхностные механизмы</p>	<p>4. а) значительное распространение получают механизмы типа «адаптация-защита», «адаптация-уход», «адаптация-реверсия»; б) доминируют глубокие механизмы</p>
<p>5. <i>Адаптивный шок</i> 6. <i>Адаптивные кризисы</i> 7. <i>Адаптивные катастрофы</i></p>	<p>5. Не имеет места 6. Редкое явление 7. Практически исключены</p>	<p>5. Массовое явление 6. Тотальное явление 7. Весьма часты</p>

Источник: Корель Л.В. Социология адаптаций: Вопросы теории, методологии и методики. Новосибирск, 2005. С. 336.

способления к изменениям среды. Что важно, по моему мнению: потенциал компромиссности позволяет эффективно блокировать и преодолевать негативный эффект внешней среды на сложные вопросы формирования и функционирования компромиссного.

Поэтому будет своевременным предложить определение ключевых понятий главы: «социальная адаптация», «социальная коадаптация», «адаптивность», «социология адаптаций». Все эти категории считаю необходимым предложить в формулировках, предложенных Л.В. Корель.

В её трактовке, как итог авторских исследований, «социальная адаптация есть состояние приспособления или же процесс приспособления социальной системы (личности, социальной группы, организации, общности, института, общества, цивилизации и т. д.) к внутренним и внешним изменениям, происходящим путем изменения как социальных стереотипов поведения, социальных практик, ценностей, способов информационно-интерпретативного отражения (конструирования, реконструирования) реальности, так и внутренней ее (системы) структуры и функций.

В свою очередь, в отличие от социальной адаптации под социальной коадаптацией будем понимать полисубъектное состояние или процесс приспособительного взаимодействия, который направлен на установление определенного соотношения сторон, оптимального для их совместного функционирования и развития.

С понятием адаптации тесно связан и другой термин – “адаптивность”, т. е. способность субъекта (социальной системы) осуществлять адаптацию. Он несет важную смысловую нагрузку и помогает глубже проникнуть в суть этого феномена. Термины “адаптивность/неадаптивность” обозначают “тенденции функционирования целеустремленной системы, определяющиеся соответствием (несоответствием) между ее целями и достигаемыми в процессе ее деятельности результатами” [Психология, 1990, с. 11]¹.

Из нескольких определений категории «социология адаптаций», предложенных Л.В. Корель, считаю предпочтительным второй вариант. «Социология адаптаций – это особая область социологического знания, – отмечает она, – о месте, роли, функциях, механизмах, типах и закономерностях приспособления

¹ Корель Л.В. Социология адаптаций: вопросы теории, методологии и методики. Новосибирск, 2005. С. 39, 40.

личностей, социальных общностей разного уровня, институтов и организаций, любых социально организованных субъектов к изменениям во внешних условиях их жизнедеятельности, а также внутренним изменениям»¹.

Теперь рассмотрим *первый аспект взаимосвязи адаптивности и компромиссности*.

Целесообразно под новым углом зрения, по-моему, исследовать динамику и механизмы идеологического компромисса в ходе формирования российской объединяющей государственнической патриотической идеологии (схемы 21–27): Именно на схеме 22 впервые представлено особое свойство компромиссного: с учётом уступок создавать новый смысл в строго оговоренное время в соглашении о компромиссе, «строить» результат компромисса, «присваивать» его и возвращать часть результата каждому субъекту компромисса в «плату» за выделенные уступки.

Уже на такой стадии (первой) идеологического компромисса новый смысл (предварительный вариант национальной идеологии) осуществляется приспособление к новой духовной среде. Но если без основ национальной идеологии общество было беззащитным перед разрушающей идеологией (преступности, терроризма, коррупции, идеологии новой глобальной ядерной войны XXI века), действующей как фактор среды (изнутри и извне), то теперь приспособление, адаптация общества может осуществляться без глубоких, нежелательных деформаций своего духовного мира, культуры, идеалов и ценностей, смысла жизни.

Вот это важнейшая, по-моему, сущностная характеристика компромиссности как адаптации.

Второй аспект представлен на схемах 23 и 24. Здесь чётко представлен механизм «обогащения» субъектов компромисса совершенно новыми конструктивными смыслами «эkleктический институт “идеологический компромисс”» – схема 23 и «синкретический институт “идеологический конгломерат: предидеология консолидации”» – схема 24.

В итоге приспособительные, трансформационные и защитные возможности общества вырастают многократно: теперь основы национальной идеологии объединяют потенциал приспособления и собственного влияния на все воздействия среды на основе

¹ Корель Л. В. Социология адаптаций: вопросы теории, методологии и методики. Новосибирск, 2005. С. 39, 40.

новой созидающей конструкции, вобравшей в себя возможности компромиссности, конформности и адаптивности.

Третий аспект может быть рассмотрен с учётом схем 24 и 25–27. Здесь достаточно полно развёрнут потенциал компромиссности, который обеспечивает как эффективное реагирование на нежелательные риски, угрозы, опасности и вызовы как из внутренней среды, так и из внешней. Главное в другом — здесь компромиссность на основе динамичной государственнической, патриотической идеологии создаёт потенциал и технологии для *превентивного опережающего влияния на среду как на этапе адаптации*, так и для *стратегического предотвращения нежелательных воздействий в будущем их взаимодействий со средой*.

Четвёртый аспект функционирования практик компромиссного как адаптивного обусловлен особенностями становления, существования и динамики компромиссного поля в период детства, подросткового возраста, зрелости человека и его старости (схемы 14–19).

Здесь представлено исследование взаимодействия компромиссности, конформности, адаптивности с процессами становления мировоззрения, менталитета, идентичности и национальной идеологии.

На этих схемах впервые контур идеологического поля с учётом взаимодействий со средой М'Н'П'О' «встроен» в более обширное «докомпромиссное», «предкомпромиссное» и «компромиссное» поле, в котором потенциалы компромиссности, конформности, адаптивности, национальной идеологичности объединены.

* * *

Таким образом, вместе эти четыре аспекта формируют как новый уникальный, инновационный и востребованный смысл опережающего, предотвращающего эффекта компромиссности, так и создают новое качество для конформизма (конформности), для адаптаций, для объединяющей российской государственнической патриотической идеологии XXI века.

* * *

При подведении итогов исследований становления социологии компромисса в шестом, завершающем разделе учебного пособия важно отметить ряд обстоятельств и особенностей.

1. Именно в шестом разделе исследуется социология *повседневных практик* компромиссного. Речь идёт о поиске, обретении, идентификации, сохранении, функционировании и защите Высшего Смысла Жизни Человека.

Именно в контексте обсуждения смысла гуманитарного взаимодействия человека с самим собой, с другим человеком, с народом, со всем миром, с космосом; в контексте размышлений о смысле человеческого в каждом человеке.

Поэтому *первой особенностью дискуссии* я назову интересный, деликатный, сугубо индивидуальный аспект гуманитарных взаимодействий, который всегда, без исключений, требует от человека гражданственности, гражданской смелости, ориентированности на добродетель, добролюбие, на честность и достоинство: речь идёт о мотивации и готовности к поступку; о совершении поступка, который учреждает компромисс и справедливость; об ответственности за позицию, за поступок, за последствия поступка.

2. Сегодня в практиках, смыслах и структурах повседневности; в играх с высшими смыслами — жизнь, справедливость, правда, достоинство, честность; в строительстве, сохранении и развитии состояния и ценности время мира, предотвращения возможной глобальной ядерной войны против России оформились новые качества граждан, народов России.

Наше Отечество становится страной-идеей, которая в качестве глобального интеллектуального и морального лидера вместе с Китаем, Индией, Бразилией предложила своим гражданам и гражданам всех других стран высшие смыслы жизни XXI века: смыслы компромиссности, справедливости, правды, достоинства, благополучия, безопасности и ответственности в их неразрывном гуманитарном взаимодействии.

3. Специфический социологический компромиссологический дискурс реально состоялся через свою главную доминанту — культуру жизни, ориентированную в рамках дуальной оппозиции «компромиссность — бескомпромиссность» на содействие «социологически» предотвращению глобальной ядерной войны в XXI веке. Уже оформленные, изученные практики социологического продвижения смыслов нового глобального гуманитарного Проекта Мира XXI века актуализировали необходимость интеграции социологического знания, связав её с активизацией всех общественных наук, для реального участия в разработке мировых

правил игры в определении и осуществлении международной повестки дня XXI века: с позиций компромиссности, с позиций культуры жизни. Важнейшим направлением в глобальном компромиссологическом научном дискурсе становится обсуждение проблем становления жизнеутверждающей, справедливой и компромиссной идеологии нового мироустройства.

4. Как итог исследований социологии компромисса выявлена устойчивая совокупность специфических, «своих» категорий: компромисс, компромиссогема, компромиссное, компромиссность, некомпромиссное, бескомпромиссное, идеологический компромисс, культура компромисса, опережающий компромисс, солидарная культура компромисса, стратегическая партнёрская культура компромисса, позиция, торг, сделка, уступка, глобальный гуманитарный стратегический компромисс. В шестом разделе рассмотрены реальные ситуации взаимодействия специфически компромиссного, как социологического, с близкими проблемами философии, политологии, права, экологии и экономики через изучение доминантной линии взаимодействий с ориентацией на содействие в социологическом предотвращении возможной ядерной катастрофы XXI века. Обстоятельно рассмотрена линия критики и самокритики в функционировании социологии компромисса как сугубо научный способ саморазвития и динамики трансформаций с учётом изменений внешней среды и учёта реальных практик проявления компромиссности. Особое внимание в изучении формирования Субъекта компромисса уделено Человеку XXI века, который характеризуется в пространстве и времени компромиссного как Человек жизнелюбивый, компромиссный, самокритичный, играющий, рефлексивный, сомневающийся, ответственный.

Таким образом, представляется оправданным общий вывод: социологическая теория компромисса реально определена в своём статусе состоявшейся научной дисциплины.

Контрольные вопросы по разделу

1. Как соотносятся теории, методологии, институты и практики компромиссного?

2. Почему в повседневной жизни справедливость и правда устойчиво и повсеместно связаны с компромиссом и безопасностью?

3. Можно ли позицию и поступок человека по учреждению справедливости и компромисса трактовать как основание гуманитарной безопасности?

4. Зачем вводить социологический процесс адаптации для понимания взаимодействия человека с другим человеком, с группой людей, со средой жизнеобеспечения?

5. Что необходимо и возможно привести в обоснование тезиса о реально оформившемся глобальном специализированном научном дискурсе по проблемам социологии компромисса?

6. Когда можно обосновано констатировать, что социологическая наука о компромиссном заняла своё место в сообществе общественных наук?

Литература к разделу

Кузнецов В.Н. Концепция культуры развития государства через теорию и практику становления новой архитектуры международной (глобальной) безопасности XXI века // Смысл Великой Победы. М., 2010.

Военная доктрина Российской Федерации // Российская газета. 2010. 10 февраля.

Примаков Е.М. Россия перед выбором // Российская газета. 2010. 14 января.

Основы учения Русской Православной Церкви о достоинстве, свободе и правах человека // Безопасность Евразии. 2009. № 1.

Сорокин П. О современном состоянии России // Безопасность Евразии. 2002. № 4.

Григорьев С.И. Человек в современном мире: Сохранение жизненных сил, безопасность индивидуального и социального бытия // Социологические исследования. 2009. № 11.

Ролз Дж. Справедливость как честность // Логос. 2006. № 1.

Ашкерев А. По справедливости: Эссе о партийности бытия. М., 2008.

Викторов А.Ш. Введение в социологию безопасности. Курс лекций. М., 2008.

Канке В.А. Этика ответственности: Теория морали будущего. М., 2003.

Корель Л.В. Социология адаптаций: Вопросы теории, методологии и методики. Новосибирск, 2005.

Стратегия национальной безопасности Российской Федерации до 2020 года // Безопасность Евразии. 2009. № 2.

Яновский Р.Г. Мироззрение. М., 2007.

Смакотина Н.Л. Основы социологии нестабильности и риска: философский, социологический и социально-психологический аспекты: Монография. М., 2009.

Кузнецов В.Н. Геокультурная энциклопедия—2009: Культура развития через культуру безопасности. М., 2009.

Кузнецов В.Н. Основания глобальной безопасности: Социологический гуманитарный аспект. Т. 3. М., 2009 // *Кузнецов В.Н.* Гуманитарные взаимодействия: В 3 т. М., 2008—2009.

Кузнецов В.Н. Социология компромисса. М., 2007.

Шевченко А.А. Моральные и политические контексты справедливости. Новосибирск, 2007.

Синельников А.Б. Трансформация семьи и развитие общества: Учебное пособие. М., 2008.

Уроки Великой Отечественной войны 1941—1945 гг. и проблемы безопасности России: Материалы заседания Философского клуба. М., 2005. (Библиотека «Мегапир»)

Безопасность человека сегодня: Комиссия по безопасности человека. Нью-Йорк, 2003.

Человек: Философско-энциклопедический словарь. М., 2000.

ЗАКЛЮЧЕНИЕ

ОТ СОЦИОЛОГИИ КОМПРОМИССА К КУЛЬТУРЕ РАЗВИТИЯ ЧЕЛОВЕКА, ОБЩЕСТВА И ЦИВИЛИЗАЦИИ

Итоги изучений феномена «**социология компромисса**», представленные в этом учебном пособии позволяют сформулировать главные выводы.

Во-первых, социологическая теория компромисса оформилась как самостоятельная научная дисциплина с учётом требований практически всех квалификационных характеристик, необходимой чёткости методологических, теоретических, эвристических и прикладных оснований.

Онтологическая, гносеологическая и праксиологическая доминанты социологической теории компромисса проявились достаточно устойчиво и конкретно.

В глобальном научном дискурсе смысловая полнота и убедительность специфического социологического компромиссологического научного дискурса обозначилась и надёжно функционирует как общепризнанный феномен.

В структуре научного знания XXI века статус теории компромисса представлен во всей полноте состоявшейся оригинальной научной социологической дисциплины, соответствующей всей совокупности параметров строгой научной концепции.

Во-вторых, итоги исследований позволили убедительно и фундаментально обосновать главную миссию социологии компромисса – содействовать социологически утверждению и сохранению, обогащению культуры жизни в XXI веке.

Миссия теории компромисса уникальна и востребована во исполнение её уникального свойства – содействовать «социологически» конструктивному разрешению главного глобального противоречия XXI века между «культурой жизни» (культурой Мира, культурой Безопасности, культурой Предотвращения, культурой Диалога, культурой Компромисса) и «культурой смерти» (культурой войны, культурой страха, культурой насилия, культурой опасности, культурой силы, культурой угрозы, культурой бескомпромиссности).

В-третьих, именно социология компромисса через свою концептуальность, методологию, свои технологии и механизмы уже сформировала теоретические основания для развёртывания всепроникающей сетевой глобальной повседневной деятельности по развёртыванию эффективного предотвращения уже готовящейся сторонниками «культуры смерти» глобальной ядерной катастрофы XXI века, о чём в начале 2007 года предупредили мировое общество 18 нобелевских лауреатов.

В-четвёртых, практики социологии компромисса обозначили востребованность новых смыслов, которые «сложились» в пространстве компромиссного: нового (не-Западного) гуманизма, новой модели мироустройства XXI века (Проекта России), новой Московско-Шанхайской модели мирового порядка (концепции Кузнецова), новых Правил Игры при составлении и корректировке Повестки Дня для мирового сообщества на XXI век с доминирующим участием России, Китая, Индии, Бразилии, Казахстана.

В-пятых, есть основания полагать, что смысл основной рабочей гипотезы исследования, в основном, подтвердился: действительно компромиссы уже реально работают во всех сферах жизнеобеспечения для достоинства, благополучия, безопасности, справедливости и счастья каждого человека, каждой семьи, каждого народа, каждого государства, всей цивилизации. Наступило время для Человека жизнелюбивого, компромиссного, самокритичного, играющего, рефлексизирующего, сомневающегося и ответственного.

В-шестых, есть основания полагать, что именно теория компромисса, социология культуры компромисса уже реально работают для становления и развёртывания важнейшего теоретического и практического воплощения инновационной сущности современной деятельности всех российских общественных наук. Я имею в виду теорию и методологию формирования культуры развития человека, семьи, народов, общества и цивилизации.

Участие социологической теории компромисса в деле развёртывания культуры развития реально подтверждают тезисы, посвящённые классификационной определённости социологической геокультурной теории культуры развития.

Особенностью ракурса исследования классификационных аспектов культуры развития через компромисс, культуру компромисса в представленных тезисах является её преимущественная

ориентированность на теорию, методологию, практики, эвристику, институционализацию, операционализацию в пространстве функционирования гуманитарных, социальных, религиозных, культурных взаимодействий.

Классификационная определённость социологии компромисса основывается на совокупности тех свойств, которые уже конкретизировались в ходе изучения на протяжении тысячелетий учёными во многих странах мира; в ходе современного (XX и XXI века) общенаучного (все общественные науки), общесоциологического и специализированного социологического научного дискурса, посвящённого состоянию и динамике, содержанию и структуре, значению феномена «компромиссное».

В итоге речь идёт о таких важных аспектах социологии компромисса: субъект и объект, предметность, свой корпус категорий, формы, интенсивность, характер, становление и функционирование, институты, институциональная среда, правила игры, востребованность, инновационность, процессуальность, динамика, механизмы процедуры. Эти конструкты составляют свой оригинальный корпус категорий формирующейся теории компромисса.

Субъект культуры компромисса на протяжении столетий и в современный период чётко формулируется как ответ на важнейший вопрос: кто в личном качестве реально в фиксированном времени и пространстве определяет исходный момент в учреждении компромисса, в его идентификации, в утверждении легитимности компромиссности.

Таким образом, с учётом предложенного ранее предварительного формулирования автором учебного пособия категории «компромисс», можно утверждать, что *субъект компромисса* это человек добродетельный (по Платону), высоконравственного поступка (по М. Бахтину); человек жизнелюбивый, компромиссный, самокритичный, играющий, рефлексирующий, сомневающийся, ответственный¹; это народы, ориентированные на культуру Мира, культуру Диалога, культуру Безопасности².

¹ Кузнецов В.Н. Теория компромисса. М., 2010.

² Кузнецов В.Н. Гуманитарные взаимодействия: Социологическое исследование становления геокультурной теории безопасности: В 3 т. Т. 1: Россия и Евразия: Социология геокультурной динамики евразийской безопасности XXI века. М., 2008.

Объект теории компромисса, объект социологии компромиссного это, прежде всего, феномен человеческой жизни для каждого человека, феномен существования каждого народа, его образа жизни, его территории, его языка и культуры; это сохранение целостности человечества, смысла его социального бытия, стремления к правде и справедливости, процедуры своего понимания¹.

Возрастает значение в качестве объекта компромисса широкого спектра смыслов гуманитарных, социальных, религиозных и культурных взаимодействий, обеспечивающих безопасность человека, безопасность народов, безопасность стран; регионов, глобального мира. Речь идёт о тонких, слабых и быстрых связях, об обеспечении сохранности (без искажений) самих смыслов, которое основывается на взаимообусловленности феноменов: справедливость, правда, порядочность, честность, безопасность.

Предметность компромиссного опирается на структурирование гуманитарных, социальных, религиозных, культурных взаимодействий в конкретных сферах жизни и жизнеобеспечения человека и народов: культура, мир и война, религия, наука, политика, экономика, право, экология.

Сама структура предметного поля социологии компромисса ориентирована на учёт перемен в состоянии объекта культуры развития (увеличения удельного веса нематериальной компоненты), в динамике человеческого потенциала, интеллектуального капитала, институциональной среды; на изменения правил игры в ходе осуществления согласованной повестки дня для сфер культуры развития.

Формы культуры компромиссного отличаются значительным разнообразием и обусловлены реальными потребностями общества в нравственной и правовой устойчивости, конструктивности общественного мнения, обеспокоенности состоянием Мира и возможностью Войны (см. табл. 18).

Интенсивность проявления компромиссности выражает конкретную востребованность общества; национальной элиты, если в этом обществе она сложилась, признана народом и достойно функционирует во имя служения Отечеству; широких народных масс в правдивости, истинности гуманитарных взаимодействий,

¹ *Зиновьев А.А.* Фактор понимания. М., 2006. С. 519–521.

их результатов и последствий в реальном времени и пространстве.

Характер культуры компромисса определяется степенью ориентированности (слабой, умеренной, сильной) на достойный диалог по поводу актуальных проблем: стадии диалога могут быть — оптимистическими или пессимистическими, неопределёнными; инертными или креативными; развивающимися, стагнирующими или кризисными.

Особенности становления и функционирования компромиссного определяются тремя обстоятельствами: (1) способностью субъекта культуры развития предвидеть развитие событий, для которых свойство справедливого, правдивого, культурного будет актуально; (2) установления факта состоявшегося события; (3) реального нравственного поступка субъекта культуры развития по критериям: правдивость, честность, порядочность, солидарность, равенство, соблюдение меры.

Институты компромиссного оформились в XX и XXI веках как *международные* (организация Объединённых Наций, ЮНЕСКО), *региональные* (Шанхайская организация сотрудничества), *национальные* (государственные — органы социальной защиты, общественные — объединения, фонды, комитеты, ассоциации), *частные* — здесь субъекты культуры компромисса выступают в частном, личном качестве (Лихачёв, Зиновьев, Солженицын).

Исключительная роль в обеспечении культуры компромиссного принадлежит *Институтам* глобальных гуманитарных взаимодействий: Международный год Культуры Мира (2000 г.), Международный год Диалога между цивилизациями (2001 г.), Движение Альянса Цивилизаций (с 2004 года по настоящее время).

Особенно значима роль Всемирного Института Борьбы за Мир во всём Мире, который оформился во второй половине XX века и действует в настоящее время. Достоянием всего человечества, каждого человека является бесценный капитал: 1) результаты — в XX веке удалось предотвратить ядерную войну; 2) практики нравственных поступков и результаты сохранения и поддержания мира — свидетельство важности и востребованности философии и социологии культуры развития, правды и честности, человеческой солидарности и ответственности; 3) оформление теории и методологии компромисса.

Востребованность теории и методологии компромисса убедительно и конкретно представлена на протяжении тысячелетней истории философии, культуры и религии. Особая актуальность востребованности культуры развития в XXI веке обусловлена стремительным ростом неопределённости в понимании главного смысла жизни человека: ему остро важно понять смысл своей жизни, смысл его связи с Другим человеком, со своим народом, с Миром. Человеку, народам мира необходима культура развития через культуру компромисса.

Инновационность культуры компромисса обусловлена её исключительными возможностями на основе компромиссности, компромиссного в создании энергетики и волевых импульсов для всей совокупности гуманитарных взаимодействий с целью обеспечения достоинства, правдивости и безопасности человека, всего Мира.

Процессуальность культуры компромисса обусловлена особой значительностью взаимодействия субъекта и объекта культуры развития: свойства добродетели и ценности гражданского поступка в наступившей ситуации, события, которые нуждаются в культуре развития, осуществляются в обязательной временной последовательности и пространственной определённости.

Институциональная среда культуры компромисса сопутствует всем этапам процессуальности культуры развития и наполняет каждое звено процесса становления, функционирования и утраты культуры развития итогами соблюдения и несоблюдения правил игры; взаимодействиями с нелегитимным.

Правила игры *для сфер* культуры компромисса зависят от компетенции, профессионализма и воли субъекта культуры развития, от полноты знания им особенностей содержания и структуры объекта культуры развития. Именно при соблюдении таких исходных требований правдивость, порядочность, конструктивность способствуют выполнению правил игры, согласованной повестки Дня.

Динамика культуры компромисса изначально определяется своевременностью и полнотой владения информацией о содержании ситуации, в которой субъект учреждает феномен культуры компромисса. Энергия и воля субъекта культуры компромисса на стадии её становления задаёт важный позитивный импульс для утверждения правды и добра, блага.

Механизмы и процедуры культуры компромисса через культуру развития оформляются и функционируют как устойчивые структуры, обеспечивающие координацию всех гуманитарных взаимодействий для обеспечения безопасности культуры жизни каждого человека, каждого народа (см. табл. 18).

Выстраивание новой оптики» для методологии и теории культуры компромисса (категории, концепты, конструкты, смыслы) способствовало формированию *ключевых принципов* теории культуры развития.

Полнота содержания отдельных принципов сложилась в динамичном сочетании важнейших смыслов, определившихся в 2000—2010 годах.

Первый принцип — актуальность и устойчивость главных целей развития тысячелетия сложились из двух аспектов: во-первых, гуманитарные цели в области развития каждого человека, сформулированные на саммите тысячелетия (специальная сессия Генеральной Ассамблеи ООН — сентябрь 2000 г.); во-вторых, достижение международных договорённостей для решения глобальной проблемы изменения климата¹.

Второй принцип — оформление после 8 августа 2008 года устойчивого, понятного и универсального содержания глобальной безопасности: органичное и взаимообусловленное единство мечты, позиции и поступка человека и народов для достижения достоинства, справедливости, правды и доверия на основе гуманитарных взаимодействий, на основе опережающих компромиссов.

Третий принцип — достижение культуры мира и безопасности в интересах развёртывания глобального движения по содействию предотвращению возможной ядерной войны XXI века.

Четвёртый принцип — единство прав и обязанностей человека, что выражает новое понимание глобальной безопасности — своя безопасность через безопасность другого.

Пятый принцип — ориентация на диалог между людьми, народами, культурами и цивилизациями. Этот принцип объединяет феномены культуры развития, культуры мира и культуры безопасности. Здесь, по моему мнению, есть возможное движение по пути к культуре глобализации, к культуре компромисса.

¹ *Пан Ги Мун*. «Кризис бросит вызов духу глобальной солидарности» // Новые известия. 2009. 14 января. С. 1, 2.

Шестой принцип — всеохватность, которая обеспечивает согласование деятельности самих граждан, общественных и государственных институтов культуры развития.

Седьмой принцип — равноправие партнёров, что обусловлено единством и неделимостью пространства культуры развития. Этот социологический, по существу, принцип так толкует безопасность человека, которая была сформулирована впервые в документах ООН (1994 г.):

«Безопасность человека:

- это не просто безопасность страны, это безопасность народа;
- **это не просто безопасность, достигнутая в результате обладания оружием, это безопасность, достигнутая в результате развития;**
- это не просто безопасность государств, это безопасность каждого человека в своем доме и на своем рабочем месте;
- это не просто защита от конфликтов между государствами, это защита от конфликтов между народами.

Безопасность человека — это когда ребенок не умирает, болезнь не распространяется, этнические распри не выходят из-под контроля, женщину не насилуют, бедняк не голодает, диссидента не заставляют молчать, человеческий дух не подавляют»¹. (Выделено мною. — В.К.)

Восьмой принцип — транспарентность — открытость и прозрачность.

Два важных принципа для культуры развития 2010 года, последующих лет сформулировал Генеральный секретарь ООН Пан Ги Мун в своей программной статье, опубликованной газетой «Новые известия» в январе 2009 года.

Девятый принцип «глобальной солидарности» он связал с необходимостью проведения «*нового зелёного курса*» с тем, чтобы достигнуть договорённости через компромиссы всех государств «относительно решения глобальной проблемы изменения климата»².

Десятый принцип Пан Ги Мун обозначил как «достижение результатов в обеспечении безопасности»³.

Одиннадцатый принцип — неделимость безопасности: «никто не должен обеспечивать свою безопасность за счёт безопасности

¹ Цитируется по: Яновский Р.Г. Глобальные изменения и социальная безопасность. М., 1999. С. 15.

² Пан Ги Мун. «Кризис бросит вызов духу глобальной солидарности» // Новые известия. 2009. 14 января. С. 2.

³ Там же.

другого». Так можно понять содержание этого ключевого принципа из ряда выступлений руководителей России в ноябре – декабре 2008 года¹.

Реальное и виртуальное воплощение принципов культуры компромисса в сферах жизнеобеспечения народов мира по отдельности, в различных сочетаниях осуществляется под воздействием *функций культуры компромисса*. Их можно представить в такой последовательности:

– общеметодологическая, обусловленная возможностями продвижения институционально-сетевой методологии и широкий класс гуманитарных исследований в сфере жизнеобеспечения народов всего мира, отношений между государствами;

– теоретическая, которая ориентирована на стимулирование и сбор эмпирической и теоретической информации о возможных угрозах, вызовах, рисках и опасностях: хорошая теория компромисса становится ключевым звеном в повышении эффективности всех систем жизнеобеспечения;

– предотвращающая, которая ориентирована на подготовку и осуществление социологического мониторинга условий, влияющих на формирование опасностей, угроз, рисков, вызовов для жизни людей, народов, всей цивилизации. Здесь важнейшая функция – вовремя, со знанием дела реально повлиять на предотвращение опасностей через опережающие компромиссы на самой ранней стадии их созревания (см. табл. 18);

– прогностическая функция тесно связана с теоретической и прямо работает на формирование «культуры предотвращения»;

– эвристическая функция ориентирована на обработку результатов мониторингов культуры безопасности через культуру развития с целью подготовки населения к действиям в условиях неблагоприятной, небезопасной ситуации;

– технологическая, связанная с обоснованием, внедрением и развитием высоких гуманитарных технологий;

– играизационная, ориентирована на достижение реальной полноты договорённостей, процедур, дополнений: речь идёт о легитимизации обязанностей всех сторон в процессах обеспечения культуры компромисса, вытекающих как из действующих

¹ Лавров С. В поисках золотого стандарта: Договор о европейской безопасности развеет опасения, что от нас может исходить угроза // НГ Дипкуррьер. 2008. 22 декабря. С. 9, 10.

соглашений, хартий, мандатов, так и основанных на результатах Глобальной Игры с её действующими правилами игры и согласованной Повестки Дня на 2010 год;

– учитывающая эффект и влияние антигражданского общества. Эта функция призвана легитимизировать сложный и тревожный факт глобальной повседневности: мировой истеблишмент как игрок, субъект в Глобальной Игре XXI века, сотрудничает в тесном союзе с глобальным терроризмом и с глобальной организованной преступностью.

Вместе, как единый субъект Глобальной Игры, они противостоят народам мира. Вместе мировой истеблишмент и антигражданское общество и глобально, и повсеместно негативно влияют на содержание, структуру, функционирование и результативность глобальной культуры компромисса;

– процессуальная функция соединяет методологические, теоретические, институциональные особенности культуры безопасности в интеллектуальную наполненность сферы культуры безопасности с тем, чтобы на основе принципов и функций культуры безопасности обосновать оптимальные и эффективные технологии и механизмы культуры компромисса.

Процессуальность как новая важная сущностная характеристика культуры компромисса в 2010 году стремительно и конкретно заявила о себе как сразу же после 8 августа 2008 года, так и в ходе военных действий руководства Израиля в секторе Газа с убийством сотен жителей Палестины и с тысячами раненых детей, стариков, простых граждан. Особенно заметно и убедительно, важность этой характеристики культуры развития проявилась в ходе газового конфликта Украины с Россией по поводу транзита природного газа из России в страны Европы на рубеже 2008 года и в морозные для многих стран Европы дни января 2009 года.

В представленных итогах моих социологических исследований гуманитарных взаимодействий процессуальность культуры компромисса через культуру развития изучалась через такие её превращённые формы: проектность, императивность, аксиоматичность, постулатность и факторность.

Проектность.

• Прежде всего, отмечу Глобальный Проект – Цели в области развития, сформулированные на саммите тысячелетия (Генассамблея ООН, сентябрь 2000 года).

• Глобальный (по существу) Проект – Концепция долгосрочного социально-экономического развития Российской Федерации до 2020 года (ноябрь 2008 года).

Императивность.

• Четыре императива для развития России и её безопасности, обозначенные в Послании народам России, народам всего мира Президентом России Дмитрием Медведевым:

первый – стратегическая концептуальность;

второй – инновации через культуру;

третий – новая национальная идеология развития человека;

четвёртый – консолидация граждан и народов страны (России) во имя высших приоритетов, целей, идеалов и ценностей развития человека как личности, как Гражданина.

• Три императива для раскрытия сущности глобальной безопасности, региональных безопасностей, национальной безопасности России:

– *первый императив* – справедливость как Стратегическая Идея для России и для всего Мира;

– *второй императив* – новый гуманизм;

– *третий императив* – концептуальная компромиссность.

Аксиоматичность.

Эти характеристики справедливости, честности и правды – главное в содержании культуры развития XXI века.

Аксиома 1. Самодостаточность справедливости.

Аксиома 2. Уникальность справедливости.

Аксиома 3. Созидательность справедливости.

Аксиома 4. Энергетичность и волевая ориентированность справедливости.

Аксиома 5. Конструктивность и оптимизм справедливости.

Аксиома 6. Нетехничность и ориентированность на поступок, учреждающий справедливость (по Бахтину).

Постулатность.

Три глобальные характеристики формирующейся культуры развития XXI века я интерпретирую как постулаты Глобальной Игры и Повестки Дня для XXI века, как постулаты культуры развития через культуру компромисса.

Первый постулат – благожелательность и Универсализм для Всех (см. табл. 18).

Таблица 18. **Логика гуманитарных взаимодействий (гуманитарных факторов, гуманитарных императивов, гуманитарных постулатов) для социологического предотвращения возможности развязывания глобальной ядерной войны в XXI веке**

Императивы мироустройства, глобальной безопасности	Последовательность факторов	Смысл факторов обеспечения глобальной безопасности ¹	Постулаты Московско-Шанхайского миропорядка: Правила Игры Повестки Дня на XXI век; глобальной безопасности
1. Справедливость как стратегическая идея для России и всего Мира	Первый Фактор	Новая фундаментальная теория компромиссности	1. Благожелательность и Универсализм для Всех
	Второй Фактор	Идеология мироустройства XXI века (Проект России)	
	Третий Фактор	Солидарная культура компромисса (по Богатурову) как опыт предотвращения возникновения ядерной войны в XX веке	
	Четвёртый Фактор	Стратегическая партнёрская культура компромисса	
	Пятый Фактор	Культура жизни как ведущая конструктивная сторона главного глобального противоречия XXI века «культура жизни – культура смерти»	
2. Новый (не-Западный) гуманизм XXI века	Шестой Фактор	Глобальное интеллектуальное лидерство России в XXI веке	2. Культура компромисса как солидарная культура компромисса, как стратегическая партнёрская культура компромисса
	Седьмой Фактор	Роль Российского Геокультурного Созидательного Проекта XXI века – Возрождения России (Проекта В.В. Путина) ²	
	Восьмой Фактор	Общенациональная Цель России во взаимодействии с Целями развития тысячелетия	
	Девятый Фактор	Практика и теория организации внутренней и внешней среды под влиянием глобальной структурной гуманитарной революции XXI века	
	Десятый Фактор	Традиции и новаторство в становлении нового мировоззрения XXI века как деятельность человека добродетельного	
	Одиннадцатый Фактор	Политическая философия модели мироустройства (Проекта России)	
	Двенадцатый Фактор	Единство компромиссности и справедливости как главная сущностная доминанта Московско-Шанхайской модели миропорядка XXI века (Концепция Кузнецова)	

¹ Обоснование каждого фактора см.: *Кузнецов В.Н.* Социология компромисса. М., 2007.

² *Кузнецов В.Н.* Социология содержания и структуры модели мироустройства XXI века (проекта Путина): Традиции и новизна. М., 2007.

3. Концептуальная компромиссность	Тринадцатый Фактор	Экономика справедливости и компромиссности, их выгодность и полезность на основе этики компромиссности, экологической этики	3. Культура развития через культуру предотвращения для каждого человека, каждой семьи, каждого народа, каждого государства, всей цивилизации
	Четырнадцатый Фактор	Компромиссность как кооперативность и коммунитарность	
	Пятнадцатый Фактор	Технологии и механизмы компромиссности через самокритику	
	Шестнадцатый Фактор	Практики глобального гуманитарного стратегического компромисса как деятельность человека «жизнелюбивого, компромиссного, самокритичного, играющего»	
	Семнадцатый Фактор	Новая фундаментальная методология созидającego компромисса через критику критики компромиссного как деятельность человека рефлексирующего, сомневающегося, ответственного	
	Восемнадцатый Фактор	Воспитание потребности и умений искать компромиссы и осуществлять их	

Второй постулат – культура компромисса как солидарная культура компромисса, как стратегическая партнёрская культура компромисса.

Третий постулат – культура развития через культуру предотвращения для каждого человека, каждой семьи, каждого народа, каждого государства, всей цивилизации.

Факторность.

В ходе исследований социологии компромисса (2007 г.), во всех трёх томах моей работы «Гуманитарные взаимодействия» (2008–2009 гг.) я выделил и обосновал восемнадцать факторов Кузнецова, способствующих, по итогам моих исследований, социологическому предотвращению возможности возникновения глобальной ядерной войны XXI века. Последовательность и формулировка каждого фактора во взаимодействии с императивами (по Кузнецову) и постулатами (по Кузнецову) формирующейся глобальной безопасности представлены в структуре таблицы 18.

* * *

Переход процессуальности культуры развития в её практики происходит при значительном влиянии оформленной и приемле-

мой для конкретных субъектов культуры развития: научной парадигмы, научного мировоззрения, модели мироустройства и миропорядка, своего образа жизни и культуры, принятой и воспринятой идеологии. Именно эти обстоятельства в решающей степени влияют на конкретные технологии и механизмы осуществления культуры компромисса через культуру развития, её функционирования, её трансформации. И главное: реальной востребованности теории и методологии компромисса, компромиссного, компромиссности.

В современном кризисном мире, в послекризисном будущем мире я считаю необходимым **помнить важный урок, предложенный Питиримом Сорокиным** 88 лет назад в очень актуальной для 2010 года работе *«О современном состоянии России»*. **Суть этого самого главного урока** в следовании главной особенности социологии, что делает её самой необходимой и востребованной общественной наукой для каждого человека. Питирим Сорокин показал пример в своей работе 1922 года, что при изучении гуманитарных взаимодействий в пространстве и времени Азии — России — Европы *главное — социологическое исследование состояния и перемен в проблемах мира и войны, безопасности и справедливости, свободы и ответственности должно основываться на честном и профессиональном учёте контекста действительных реальных перемен наличного состояния жизнеобеспечения народа, безопасности каждого человека в России, во всех странах мира.*

На рубеже XX и XXI веков, в первые годы XXI века человечество обрело «жестокий императив настоящего», который жёстко и наглядно для миллиардов людей связывает день завтрашний и день вчерашний, день сегодняшний с завтрашним и вчерашним. Это тревожный глобальный суперкризис сохранения мира и сползание к глобальной ядерной войне XXI века. Совершенно новая ситуация в обеспечении предотвращения возможной ядерной войны состоит в том, что на уже состоявшийся кризис проблем мира и войны непредсказуемым образом «давит» обозначившийся тоже глобальный кризис, вызванный изменением климата.

По существу, новые глобальные риски возможного начала ядерной войны и состоявшегося потепления как проявление стремительных изменений климата, по моему мнению, имеют грозную тенденцию на их «складывание», «наложение». Надо действовать уже сегодня, чтобы не было поздно. Возможно, именно такую си-

туацию с проблемами мира и войны увидел Мартин Лютер Кинг-младший. Вот слова, обращённые к нам в 2010 год, произнесённые им (более 40 лет назад) в проповеди, посвящённой проблеме социальной справедливости. *«Прогресс человечества не является ни автоматическим, ни поступательным процессом. В настоящее время мы сталкиваемся с тем непреложным фактом, что день завтрашний начинается сегодня, — сказал он всем нам в XXI век. — На нас давит жестокий императив настоящего. В постепенно раскрывающейся для нас тайне жизни и исторического процесса мы всё больше сталкиваемся с таким феноменом как «слишком поздно». Мы можем отчаянно взывать к тому, чтобы Время остановило свой ход, но оно остаётся глухим к каждой нашей мольбе и продолжает свой неустанный бег. Поверх белеющих костей и беспорядочных останков бесчисленных цивилизаций прошлого написаны патетические слова: «Слишком поздно»»¹. (Выделено мною. — В.К.)*

Наступило время социологической теории и методологии компромисса.

Позитивные глобальные инициативы 1999–2010 годов, вызванные разворачивающимся с 1999 года превращением Большой Игры «давосской цивилизации» со всеми народами мира за владение и управление всеми сферами жизнеобеспечения, в Глобальную Игру самих народов мира с субъектами «давосской цивилизации» много лет «сосуществовали» с процессом формирования нового субъекта глобальной цивилизации: «трансатлантического класса». Способом строительства трансатлантического класса стали войны (1999 – Югославия), глобальные провокации (11 сентября 2001 года), государственный терроризм (весна 2003 года – Ирак), спекулятивные операции и финансовые махинации в финансовой и производственной сферах.

Точно и конкретно фиксирует эту линию поведения *«трансатлантического класса давосской цивилизации» в декабре 2008 года* известный русский экономист и общественный деятель Сергей Юрьевич Глазьев.

«Падение цен на нефть происходит одновременно с финансовым кризисом, обусловленным крахом финансовых пузырей, образовавшихся в течение последнего десятилетия в период стаг-

¹ Приведено по: Доклад о развитии человека 2007/2008: Борьба с изменениями климата: человеческая солидарность в разделённом мире. М., 2007. С. 1.

нации достигшего фазы зрелости доминирующего технологического уклада, — отмечает С.Ю. Глазьев. — Это совпадение дает мощный сигнал к замещению технологических укладов, так как не оставляет шансов для продолжения сложившихся стереотипов предпринимательского поведения, как в производственной, так и в финансовой сферах»¹.

Реальность социологии компромисса как оформившееся современное научное знание развивается через самокритику (социологию социологии)² и через самоиронию, самоскептицизм (философию социологии компромисса), которая «пришла» в сферу компромиссного вместе с коммунитаризмом Амитаи Этциони и Ричарда Рорти. «Ироничность» Р. Рорти органично дополнена в его работах солидарностью, хорошей гуманитарной прагматикой, вниманием к этическим основаниям взаимодействий, учетом опыта предшественников.

Владислав Аркадьевич Бачинин, известный петербургский социолог отмечает важный аспект философии Р. Рорти, который, по моему мнению, способствует образованию философии социологии компромиссности в XXI веке. «Компромиссной формой, — констатирует В.А. Бачинин, — смягчающей диктат общей теории и соединяющей ее с неповторимым росчерком индивидуальной духовной жизни, может служить концепция «иронического либерализма». Она позволяет уравновесить идеалы цивилизованной коммунитарности и личной автономии, ценности солидарности и самоуважения, нормы взаимной адаптации и потребность в самосовершенствовании, склонности к публичной и приватной жизни»³.

¹ Глазьев С.Ю. Возможности и ограничения социально-экономического развития России в условиях структурных изменений в мировой экономике: Научный доклад. М., 2008. С. 17.

² Осипов Г.В., Кузнецов В.Н. Социология и государственность (достижения, проблемы, решения). М., 2005.

³ Бачинин В.А. Социология: Академический курс. СПб., 2004. С. 325.

**Учебный, научный
и справочный
аппарат**

Сведения об авторе	517
Основные публикации автора по теме учебного пособия	529
Литература	535
Перечень таблиц, вставок, схем, рисунков, диаграмм, графиков в тексте	547
Основные понятия в тексте	551
Предметный указатель	565
Именной указатель	568
Географический указатель	570
About the Author	571
Contents	573
Summary	576
Аннотация книги	587

Сведения об авторе

Вячеслав Николаевич Кузнецов (р. 1954, 15 мая), русский социолог, окончил в 1976 году Московский инженерно-экономический институт им. С. Орджоникидзе по специальности «инженер-экономист», в 1991 году заочно – Академию Министерства внутренних дел СССР по специальности «Юрист – организатор управления в сфере правопорядка». В 1999 году защитил кандидатскую диссертацию (социология), в 2002 г. докторскую (социология). В 2003 году избран членом-корреспондентом Российской академии наук (РАН) по специальности «социология».

Этапы трудовой деятельности: ассистент кафедры «Организация управления в машиностроительной промышленности» (1976–1978); кадры МВД СССР (1978–1992); старший советник МВД СССР в Афганистане (1986–1988); председатель коллегии советников Московского областного совета народных депутатов (1992–1994); президент страховой компании «Щит» (1994–1995); советник председателя Правления, начальник Департамента стратегического анализа и внутреннего аудита ОАО «Газпром» (1995–2000). С 2000 г. по настоящее время В.Н. Кузнецов – шеф-редактор журнала «Безопасность Евразии», с декабря 2002 г. по март 2009 года – заведующий кафедрой «Социология безопасности», с апреля 2009 года по настоящее время заведующий кафедрой социологии культуры, воспитания и безопасности Социологического факультета Московского государственного университета им. М.В. Ломоносова.

В 2002 (октябрь) – 2006 (июнь) годах В.Н. Кузнецов – зам. директора, и.о. директора, директор Института социально-политических исследований РАН. С марта 2003 по июнь 2006 года – зам. академика-секретаря Отделения общественных наук РАН.

В.Н. Кузнецов является основоположником ряда новых направлений, теорий и концепций в области общественных наук.

Главным направлением научных исследований В.Н. Кузнецова в 1999–2010 годах является разработка фундаментальных основ социологической методологии и теории безопасности. Авторские работы направлены на создание новой концепции безопасности человека, семьи, общества, государства, современной цивилизации в контексте теории, методологии, истории социологии: с учётом достижений всего спектра новейших итогов исследований общественных, естественных и технических наук; на основе формирования нового мировоззрения XXI века.

Определённую известность и признание российского и мирового научного гуманитарного сообщества обеспечила, прежде всего, социологическая теория «*безопасности через развитие*», сформулированная автором в монографии «**Безопасность через развитие**» (М., 2000). В этой книге удалось впервые для российской и мировой гуманитарной науки на основе фундаментальной научно-исследовательской работы по анализу состояния и динамики безопасности и развития в газовой промышленности России рассмотреть и доказать важное положение. По его мнению, социология безопасности как ключевая категория новой гуманитарной парадигмы XXI века сущностно может быть рассмотрена через анализ вызовов, угроз, рисков и опасностей для национальной цели, социального идеала, основных ценностей и жизненно важных интересов общества. Становление и динамика социологии безопасности содержательно раскрываются во взаимодействии феномена безопасности и среды безопасности через социальные механизмы адаптации к происходящим внутренним и внешним изменениям. *Новая институционализация сложившейся системы принципов, функций и смыслов безопасности XX века выявила возможность и необходимость учёта феномена Сети, сетевого подхода, сети в качестве внешней среды. Способом, механизмом соединения процессов институционализации и сетиализации становится новый гуманитарный синтез. Катализатором такого синтеза становится новый класс технологий: высокие гуманитарные технологии. Именно они помогают оформиться новому качеству методологии безопасности: институционально-сетевой методологии. Такое новое свойство и обеспечивает движение от безопасности XX века к безопасности XXI века — к социологии безопасности, к культуре безопасности устойчивого развития каждого человека; к Московско-Шанхайской модели миропорядка.*

Значительный интерес у представителей социологии, политологии, философии и культурологии вызвала социологическая концепция «культуры безопасности», обоснованная в книге **«Культура безопасности: Социологическое исследование»** (М., 2001). Монография подготовлена на основе итогов научно-исследовательской работы для МЧС России о деятельности международных организаций в условиях чрезвычайных ситуаций.

Движение по дороге к культуре безопасности стало этапом институционализации социологии безопасности. Это шаг в направлении созидающего синтеза.

*Определённое значение для развития гуманитарной науки XXI века, социологии, оснований нового мировоззрения XXI века, новой гуманитарной парадигмы, новой динамики социологии имеют итоги исследований В.Н. Кузнецова, представленные в книге **«Геокультура»** (М., 2003).*

По существу в этой работе с учётом итогов авторских четырёх НИРов и четырёх авторских социологических исследований осуществляется институционализация социологии безопасности (геокультура рассматривается через динамику социологии безопасности и социологии культуры безопасности). Особенностью такого подхода стало соединение анализа и синтеза в динамике социологии безопасности с учётом прошлого, настоящего и будущего для субъектов и объектов безопасности.

Реальным вкладом в создание нового мировоззрения XXI века, в котором цели, идеалы и ценности человека формируют его ядро через идеологию безопасности, стала научная монография В.Н. Кузнецова **«Российская идеология 21: Опыт социологического исследования российской идеологии XXI века»**, опубликованная весной 2004 года.

Эта книга вместе с учебником **«Идеология»**, вышедшим в 2005 году, стала итогом дискуссионного обсуждения двух докладов автора в 2003–2004 годах.

5 ноября 2003 года в Отделении общественных наук Российской академии наук на основе Института социально-политических исследований РАН состоялась открытая общеакадемическая научная дискуссия по теме **«Формирование объединяющей российской идеологии 21 как научная проблема»**. Поводом для дискуссии послужили многочисленные заинтересованные отклики на публикацию статьи В.Н. Кузнецова **«О социологическом смысле идео-**

логии консолидации: геокультурный аспект» (Безопасность Евразии. 2003. № 3).

29 сентября 2004 года в Российской академии наук прошёл первый этап общенациональной дискуссии. Центром дискуссии стал доклад В.Н. Кузнецова, зам. академика-секретаря Отделения общественных наук РАН, члена-корреспондента РАН, по теме: **«Общенациональная цель: безопасность и благополучие человека – как фундаментальная проблема российских общественных наук: О некоторых дискуссионных аспектах новой интерпретации Миссии Российской Социологии в XXI веке».**

Инициаторами дискуссии выступили: отделение общественных наук РАН, Институт социально-политических исследований РАН, Институт социологии РАН, Московский государственный университет им. М.В. Ломоносова, Российский государственный социальный университет, Ростовский государственный университет, Казанский государственный университет, Институт США и Канады РАН, Центральный экономико-математический институт РАН, Институт сравнительной политологии РАН, Институт Африки РАН, научно-теоретический журнал «Безопасность Евразии».

Самый важный предварительный итог дискуссии состоит в том, что реальное осмысление общенациональной цели для каждого человека, народов страны, российского общества и государства действительно является основополагающим фактором консолидации всех групп и слоёв России. Практически во всех выступлениях чётко был выделен ключевой тезис: формулирование и принятие всеми гражданами страны общенациональной цели может в кратчайшие сроки и наиболее эффективно сплотить российское общество, упрочить единство всей страны на основе реального доверия между народом и властью, обеспечить уверенность в достижении честности, благополучия и безопасности каждого гражданина России.

В.Н. Кузнецовым впервые в отечественной научной практике разработано: *«институционально-сетевая методология»* в области гуманитарного знания и обоснована концепция *«высоких гуманитарных технологий»*, что нашло отражение в ходе реализации фундаментального научного проекта отделения общественных наук РАН **«Гуманитарный стратегический манёвр»** (2004, руководитель В.Н. Кузнецов) и вышедшей коллективной монографии.

2001–2004 годы. Сложились основы оригинальной авторской российской и международной социологической научной школы Вячеслава Кузнецова исследований комплексной социокультурной, геоэкономической и геокультурной концепции личной, национальной и коллективной безопасности. Здесь практически впервые в мировой науке разрабатываются теоретические и практические аспекты становления новой Московско-Шанхайской модели миропорядка XXI века, нового мировоззрения XXI века, глобального стратегического гуманитарного компромисса по поводу безопасности каждого человека, институционально-сетевой методологии, высоких гуманитарных технологий, культуры безопасности и культуры предотвращения как новой безопасности XXI века.

В декабре 2004 года создатель и руководитель научной школы, Вячеслав Николаевич Кузнецов – член-корреспондент Российской академии наук, доктор социологических наук, профессор, зам. академика-секретаря Отделения общественных наук РАН, директор Института социально-политических исследований РАН, зав. кафедрой социологии безопасности Социологического ф-та МГУ им. М.В. Ломоносова, шеф-редактор журнала «Безопасность Евразии», член редакционной коллегии научного и общественно-политического журнала Российской академии наук «Социологические исследования», вице-президент Российского общества социологов (РОС).

Важным событием для научной общественности стала первая коллективная научная монография **«Становление евразийской безопасности»** (2005, руководитель В.Н. Кузнецов), посвящённая разработке проблем взаимодействия безопасности России с европейской, азиатской, евразийской и новой глобальной безопасностью XXI века. Это исследование стало реальным вкладом в создание нового обществоведения XXI века, в обоснование новой модели миропорядка.

Под руководством В.Н. Кузнецова и его непосредственном участии в 2005 г. осуществлён междисциплинарный научно-исследовательский проект **«Социология Великой Победы»**, по итогам которого издана коллективная монография, впервые в России посвящённая социологическому анализу «человеческого фактора» во всемирно-исторической Победе над фашизмом. Данное исследование позволило открыть новое научное направление в

современной социологии — *социологический анализ и прогнозирование угроз военных конфликтов и войн в новом столетии*.

Важным этапом в научно-исследовательской деятельности В.Н. Кузнецова является публикация в 2005 году монографии **«Социология и государственность»** (в соавторстве с Г.В. Осиповым), представляющей *теоретическое изложение основных вопросов социологии*. Наряду с анализом истории, теории, методологии, социологии проанализированы актуальные вопросы её дальнейшего развития, как фундаментальной науки, её роли в укреплении российской государственности.

Необходимо выделить теоретический и практический потенциал социологии безопасности, социологии культуры безопасности, социологии идеологии исследованный и обоснованный в монографиях (2000–2010 гг.), докладах и статьях для развития гуманитарной науки, для развития социологии; для обоснования Московско-Шанхайской модели миропорядка.

Особенно важно отметить: в контексте деформации системы международных отношений и международной безопасности, обусловленных агрессией США, Англии, Испании, их союзников по оккупации Ирака, обоснование В.Н. Кузнецовым теории «социологии безопасности, социологии культуры безопасности, культуры предотвращения» позволяет заново построить концепцию безопасности России XXI века как ядро создающейся теории евразийской безопасности, как ядро социологии и философии новой глобальной безопасности двадцать первого века, как теоретический фундамент новой не-Западной концепции мироустройства XXI века.

В 1999–2009 годах В.Н. Кузнецову удалось создать **Научно-издательский проект «Безопасность Евразии»** по исследованию культуры безопасности, геокультуры, которая обладает общероссийским и международным приоритетом в изучении социологии культуры безопасности. В его основе — журнал **«Безопасность Евразии»**, серия научной и учебной литературы **«За Нашу и Вашу безопасность»**; **«Энциклопедия Мира»** (автор АС. Капто); **Энциклопедический словарь-ежегодник «Безопасность Евразии»**; научный альманах высоких гуманитарных технологий **«НАВИГУТ»**, постоянно действующий научно-методологический семинар **«Высокие гуманитарные технологии — XXI»**.

Деятельность научной школы В.Н. Кузнецова, прежде всего, проявляется в сфере фундаментальных гуманитарных (в основ-

ном — социологических) разработок проблем безопасности. Например, член-корреспондент РАН Р.Г. Яновский подготовил серию статей и четыре монографии по проблемам социальной безопасности и социальной динамики (*Глобальные изменения и социальная безопасность*. М., 1999; *Социальная динамика гуманитарных перемен: Социология шанса для России на достойную и безопасную жизнь её народов*. М., 2001; *Патриотизм*. М., 2004; *Мировоззрение*. М., 2007). Доктор философских наук А.С. Капто опубликовал две фундаментальные работы о взаимосвязи мира и безопасности (*От культуры войны к Культуре Мира*. М., 2002; *Энциклопедия Мира*. М., 2002, 2005). Доктор экономических наук Э.Г. Кочетов подготовил и опубликовал оригинальную монографию о взаимосвязи глобализации и безопасности (*Глобалистика как геоэкономика, как реальность, как мировоззрение*. М., 2001). Эти исследования, эти книги составляют инновационное научное ядро Проекта «Безопасность Евразии».

С 2003 года в составе Проекта выходит Энциклопедический словарь-ежегодник «Безопасность Евразии». Это первое фундаментальное справочное издание на русском языке, одно из первых научных изданий по данной проблематике в практике мирового книгоиздания. Исходное звено коллектива авторов, учёных, журналистов, специалистов в Проекте «Безопасность Евразии» — научно-методологический постоянно действующий семинар «Высокие гуманитарные технологии — XXI» (руководитель В.Н. Кузнецов), который регулярно собирается с 1999 года. Основные научные сообщения, прозвучавшие на Семинаре, итоги обсуждения публикуются в дальнейшем на страницах научного альманаха высоких гуманитарных технологий «НАВИГУТ», который начал выходить с 1999 года. Журналы, книги, подготовленные в рамках Проекта пользуются вниманием и поддержкой в России, в странах СНГ, в зарубежных странах.

Как итог, в 2000–2010 годах сложилась оригинальная авторская российская и международная научная школа Вячеслава Кузнецова исследований культуры безопасности, социологии идеологии, социологии компромисса и геокультурной научной парадигмы XXI века.

Впервые в российской и международной практике и теории, традиций высшего образования в преподавании социологии, всего спектра гуманитарных дисциплин В.Н. Кузнецов разработал в 2002–2010 годах и опробовал на социологическом факультете Мо-

сковского государственного университета им. М.В. Ломоносова два авторских учебных корпуса учебников и учебно-методических пособий. По существу, это инновационная гуманитарная программа, призванная реализовать в оптимальные сроки итоги теоретических фундаментальных научных исследований, осуществлённых в институтах Российской академии наук, на практике в высшей школе.

В составе первого учебно-методического корпуса: *программа авторского учебного курса «Социология безопасности»* (М., 2002); *учебник «Социология безопасности»* (М., 2003) – книга имеет гриф ИСПИ РАН, МГУ им. М.В. Ломоносова: Социологический факультет; *учебно-методическое пособие «Социология безопасности»* (М., 2003); *хрестоматия (составитель) «Социология безопасности»* (М., 2003); *учебное пособие «Социология безопасности»* (М., 2007).

В составе второго учебно-методического корпуса: программа учебного курса «Социология идеологии» (М., 2005); курс лекций «Социология идеологии» (М., 2005); учебник «Идеология: Социологический аспект» (М., 2005); учебно-методическое пособие «Социология идеологии» (М., 2005); хрестоматия (составитель) «Социология идеологии» (М., 2005); учебное пособие «Социология идеологии» (М., 2008).

В.Н. Кузнецов одновременно ведёт большую педагогическую работу, являясь заведующим кафедрой социологии безопасности Социологического факультета МГУ им. М.В. Ломоносова. Среди его учеников одиннадцать докторов и четырнадцать кандидатов наук.

Научные идеи, разработанные автором книги, представлены на международных и общероссийских научных конференциях, на научных семинарах, состоявшихся в 1999–2009 годах. Их содержание воспринято, в целом, с интересом, конструктивно и становилось предметом созидающей научной дискуссии.

В 2006–2010 годах В.Н. Кузнецов предложил научному сообществу итоги своих исследований социологии компромисса как культуры компромисса, как стратегической партнёрской культуры компромисса; нового (не-Западного) гуманизма XXI века; новой Московско-Шанхайской модели миропорядка XXI века; новой не-Западной модели мироустройства XXI века. Это нашло своё выражение в *научной монографии «Социология компромисса»*. (М., 2007).

В представленной книге, по итогам исследований формирующейся социологической теории взаимодействий, которые определяются категорией «компромисс», предпринята попытка, во-первых, социологически «раскрыть» методологический и концептуальный плюрализм, плодотворное разнообразие, смыслом которого является сосуществование, сотрудничество, сотрудничество различных парадигмальных, методологических и теоретических подходов, позволяющих наиболее эффективно и в приемлемые сроки осуществить анализ глобальных подвижек, «поворотов», перемен в мире.

Во-вторых, но может быть и в «главных», намерения автора ориентированы на следующий этап (после анализа подвижек, поворотов и перемен) – создание, точнее – строительство, большой Методологии и Теории опережающего и предотвращающего компромисса, позволяющих действовать на опережение ещё на зародышевой стадии формирования напряжений, конфликтов, катастроф, войны, террористических актов, преступлений и коррупции. Автор имеет в виду методологию, теорию, технологию, процедуры и механизмы опережающих компромиссов как для сферы неантагонистических противоречий, так и для сферы антагонистических противоречий.

Позиция В.Н. Кузнецова: в новом глобальном и ускоряющемся мире, когда достоинство, благополучие и безопасность, справедливость и счастье стали востребованы каждым человеком, именно компромисс, культура компромисса, стратегическая партнёрская культура компромисса обладают созидательным, консолидирующим на основе культуры и сетевого подхода потенциалом для достижения и сбережения культуры жизни. Он придаёт особое значение в рабочей гипотезе уникальному свойству компромисса – содействовать единению народов России, единению людей и власти в России; свойству решительно и в сжатые сроки содействовать предотвращению глобальной ядерной войны XXI века, которая уже реально готовится сторонниками культуры смерти.

В апреле 2008 года был опубликован первый том **«Россия и Евразия: Социология геокультурной динамики евразийской безопасности XXI века»** трёхтомной работы **«Гуманитарные взаимодействия: Социологическое исследование становления геокультурной теории безопасности»**.

Первая книга трёхтомника посвящена, в основном, обоснованию Новых Правил Игры XXI века. В ходе социологического исследования, представленного на страницах каждого из трёх томов, излагаются итоги научного изучения важнейшего класса слабых гуманитарных взаимодействий. По сути, речь идёт об особенностях нового нематериального объекта безопасности XXI века: цели, идеалы, ценности, связи, взаимодействия, солидарности, справедливость, гуманизм, менталитет, идентичность, смысл, смысл жизни, мечта, позиция, понимание, интеллектуальные ресурсы, достоинство, культура, образ жизни, нормы, правила, Правила Игры, патриотизм, историческая память, мотивация и технология подготовки национальной элиты, национальная идеология, религия, мировоззрение. Перемены в состоянии этих феноменов фактически не фиксируются действующей в XIX–XXI веках «научной оптикой» анализа фактов, мотивов, механизмов, вмешательств, нарушений, результатов деятельности, последующих трансформаций. Автор изучает здесь «теорию и практику, искусство нарушения Правил Игры, нарушения согласованных договоров, процедур, уставов». Применительно к фундаментальной социологии – это новое прочтение институциональной социологии. Но постановка таких проблем как мироустройство, мировоззрение, миропорядок сегодня со всей определённой ставит вопрос о синтезе достижений всех общественных наук. А обоснование лидирующей интеллектуальной роли России, роль Проекта Возрождения нашей страны – синтеза естественных и общественных наук. Речь идёт о наполнении определёнными смыслами различных сценариев, математических моделей по инновационному решению триединой задачи: борьбы с бедностью, темпами модернизации промышленности, увеличения ВВП и демографического роста населения. Фундаментом этой деятельности есть и будет всеобщее стремление России к человеческому достоинству, свободе и справедливости.

В октябре 2008 года был опубликован второй том **«Социология справедливости: Смысл мечты России – реальное достоинство каждого человека и укрощение несправедливости здесь и сейчас»**.

Научная монография представляет итоги исследования важнейшего феномена, актуального для всех людей и народов – справедливости. По существу, автор предлагает читателям свои обоснования смысла жизни современного человека, достойных

и конструктивных ориентиров для России и других стран, современной цивилизации в координатах культуры Мира, культуры безопасности; в реальностях и перспективах Московско-Шанхайской модели миропорядка XXI века. Новое произведение продолжает линию исследования справедливых гуманитарных взаимодействий, способствующих формированию нового не-Западного гуманизма, нового мировоззрения, авторской модели мироустройства.

В январе 2009 года был подписан к печати третий том: **Гуманитарные взаимодействия: Социологическое исследование становления геокультурной теории безопасности: В 3 т. Т. 3: Основания глобальной безопасности: Социологический гуманитарный аспект**».

Научная монография посвящена изучению социологии становления оснований глобальной безопасности XXI века. Новизна подхода в исследовании концептуальных и методологических аспектов формирования геокультурной социологической теории безопасности обусловлена соединением гуманитарных, экономических, институциональных и политических подходов к архитектуре международной безопасности, к пониманию функционирования Субъектов, Объектов и Среды глобальной безопасности. Инновационный характер исследования определяется ориентированностью фундаментальных проблем теории международной безопасности на реальную защищённость каждого человека. Достигается соединение единичного, особенного и общего в социологии, философии, экономике, политологии безопасности человека, народов, стран и цивилизаций внедрением в сферу глобальной безопасности новых разработок феноменов: компромисс, справедливость, доверие, миропорядок, мироустройство, Правила Игры, национальная безопасность, евразийская безопасность, единая гуманитарная парадигма, «концерт Граждан России и Евразии», «концерт народов мира», «культура гуманитарных взаимодействий».

Каждая представленная книга трёхтомника обосновывает новые подходы, новое знание, ориентированное на упреждение, предотвращение на возможно ранней стадии возникновения неприемлемых угроз, опасностей, вызовов и рисков. Именно социология вместе с другими общественными науками может действовать устойчивой и достаточной безопасности каждому человеку и каждому народу. Поэтому в представленных книгах

основное внимание уделено новому пониманию объектов и субъектов безопасности, институциональной среды; новым технологиям и механизмам.

20 ноября 2009 года подписана в печать книга В.Н. Кузнецова «Геокультурная энциклопедия—2009: Культура развития через культуру безопасности» (М., 2009). Это первое в мировой общественной науке энциклопедическое издание о геокультурной парадигме.

В феврале 2010 года была опубликована монография В.Н. Кузнецова «Теория компромисса» (М., 2010), которая посвящена теоретическим методологическим гуманитарным основаниям феномена «компромисс».

Коллективная монография «Смысл Великой Победы», посвящённая 65-летию Победы в Великой Отечественной войне 1941—1945 годов (составитель, редактор и автор разделов В.Н. Кузнецов) представлена читателям 22 марта 2010 года.

Все книги, изданные автором в 2000—2010 годах, получили широкий спектр рецензий в научных журналах. При наличии пожеланий и критических замечаний рецензентов, все книги получили однозначную позитивную оценку. Научные разработки В.Н. Кузнецова, в целом его научной школы, востребованы научным сообществом, структурами высшего образования, международными организациями, государственными и общественными институтами страны. Концептуальные и методологические основания новой безопасности XXI века научной школы Кузнецова получили позитивную оценку Совета безопасности России (август 2005, июль 2006). Основные итоги исследований методологии безопасности геокультурной парадигмы, сетевого подхода, идеологии консолидации России, разработанные В.Н. Кузнецовым, были поддержаны в ежегодных отчётах Российской академии наук (2004—2006).

Вячеслав Николаевич Кузнецов является лауреатом премии Питирима Сорокина, входит в состав Главного учёного совета Московского государственного университета им. М.В. Ломоносова.

Основные публикации автора по теме учебного пособия

Авторские книги, книги с соавторами, разделы в коллективных монографиях

Смысл Великой Победы: Коллективная монография / Коллектив авторов; Ред.-сост. и авт. разделов В.Н. Кузнецов. М., 2010.

Кузнецов В.Н. Теория компромисса. М., 2010.

Кузнецов В.Н. Геокультурная Энциклопедия—2009: Культура развития через культуру безопасности. М., 2009.

Кузнецов В.Н. Мир после кризиса: Основные гуманитарные тенденции становления в XXI веке концепции культуры развития человека, общества и цивилизации. М., 2009.

Кузнецов В.Н. Социология идеологии: Учебное пособие. М., 2009.

Кузнецов В.Н. Социология безопасности: Учебное пособие. М., 2009.

Кузнецов В.Н. Гуманитарные взаимодействия: Социологическое исследование становления геокультурной теории безопасности: В 3 т. Т. 3: Основания глобальной безопасности: Социологический гуманитарный аспект. М., 2009.

Кузнецов В.Н. Гуманитарные взаимодействия: Социологическое исследование становления геокультурной теории безопасности: В 3 т. Т. 2: Социология справедливости: Смысл мечты России — реальное достоинство каждого человека и укрощение несправедливости здесь и сейчас. М., 2008.

Кузнецов В.Н. Гуманитарные взаимодействия: Социологическое исследование становления геокультурной теории безопасности: В 3 т. Т. 1: Россия и Евразия: Социология геокультурной динамики евразийской безопасности XXI века. М., 2008.

Социология социальной сферы: Учебное пособие / Под ред. М.М. Акулич, В.Н. Кузнецова. М., 2007.

Мироустройство XXI: мировоззрение, миропорядок / Коллектив авт.; ред.-сост. и авт. разделов В.Н. Кузнецов. М., 2007.

Московско-Шанхайская модель миропорядка XXI века / Коллектив авт.; ред.-сост. и авт. разделов В.Н. Кузнецов. М., 2006.

Kuznetsov V. Foundations of Geoculture. Sociology of Geocultural Dynamics of Security in World 21: Culture — Network. Moscow, 2006.

= *Кузнецов В.Н.* Основания геокультуры: Социология геокультурной динамики безопасности в Мире 21: Культура – Сеть / РАН. Ин-т соц.-полит. исслед. М., 2006. 436 с. На англ. яз.

Безопасность России в XXI веке / Руководитель Межвед. н.-и. проекта и авт. статей В.Н. Кузнецов. М., 2006.

Безопасность Евразии 2004: Энциклопедический словарь-ежегодник / Автор Идеи и Концепции, руководитель проекта, автор статей В.Н. Кузнецов. М., 2006.

Осипов Г.В., Кузнецов В.Н. Социология и государственность (достижения, проблемы, решения). М., 2005.

Кузнецов В.Н. и др. Юбилей Великой Победы: Материалы к научной конференции «60 лет Победы в Великой Отечественной войне» / В.Н. Кузнецов, В.Н. Иванов, В.К. Сергеев. М., 2005.

Архангельский В.Н. и др. Стратегия демографического развития России / В.Н. Архангельский, А.Е. Иванова, В.Н. Кузнецов, Л.Л. Рыбаковский, С.В. Рязанцев. М., 2005.

Кузнецов В.Н. Идеология: социологический аспект: Учебник. М., 2005.

Кузнецов В.Н. Социология идеологии: Курс лекций. М., 2005.

Становление евразийской безопасности / Коллектив авт.; ред.-сост., авт. разделов В.Н. Кузнецов. М., 2005.

Гуманитарный стратегический манёвр / Коллектив авт.; ред.-сост., авт. разделов В.Н. Кузнецов. М., 2004.

Кузнецов В.Н. Российская идеология 21: Опыт социологического исследования формирования российской идеологии XXI века. М., 2004.

Кузнецов В.Н. Геокультура: Основы геокультурной динамики безопасности в Мире XXI: Культура – Сеть. М., 2003.

Кузнецов В.Н. Социология безопасности: Учебник. М., 2003.

Кузнецов В.Н. Социология безопасности: формирование культуры безопасности в трансформирующемся обществе. М., 2002.

Кузнецов В.Н. Культура безопасности: Социологическое исследование. М., 2001.

Кузнецов В.Н. Безопасность через развитие: Газовая промышленность для Человека, Семьи и Общества. М., 2000.

**Тематические выпуски альманаха «НАВИГУТ»
и отдельные доклады**

Кузнецов В.Н. Социология глобального компромисса: К апрельскому совещанию «двадцатки» 2009 года в Лондоне: Научный доклад. М., 2009.

Кузнецов В.Н. Доверие, честность и справедливость в глобальной Повестке Дня на 2009 год, посвящённой Великой Победе в войне 1941–1945 годов против фашизма: Научный доклад. М., 2009.

Кузнецов В.Н. Особенности становления и функционирования глобальной социологической геокультурной объясняющей модели современных всемирных кризисных перемен: экономических, финансовых, правовых, политических, гуманитарных, институциональных: Научный доклад. (Москва, декабрь 2008 года). М., 2008.

Кузнецов В.Н. Безопасность и справедливость как смысл стратегии развития России в XXI веке: Научный доклад // НАВИГУТ. 2008. № 3.

Кузнецов В.Н. Основные социологические тенденции формирования мироустройства XXI века: Научный доклад. М., 2008.

Кузнецов В.Н. О смысле нового гуманизма XXI века: Становление нового гуманизма через формирование Московско-Шанхайской модели миропорядка XXI века, нового мировоззрения и культуры компромисса // НАВИГУТ. 2007. № 1.

Кузнецов В.Н. К единению народов России через культуру компромисса: Послание Самим себе как Повестка Дня для России 2007–2017 годов. М., 2007.

Кузнецов В.Н. Московско-Шанхайская модель миропорядка и создание мировоззрения XXI века: социологический аспект: Доклад для научной ежегодной сессии авторов и участников научно-издательского Проекта «Безопасность Евразии» (Москва, декабрь 2006 г.) // НАВИГУТ. 2006. № 3.

Кузнецов В.Н. Глобальная структурная гуманитарная революция XXI века: Научный доклад для научно-методологического семинара «Высокие Гуманитарные Технологии – XXI» (Москва, 10 марта 2006 года). М., 2006.

Кузнецов В.Н. Социология разворачивающейся глобальной структурной гуманитарной революции XXI века: Геокультурный аспект // НАВИГУТ. 2006. № 2.

Кузнецов В.Н. Социология становления евразийской безопасности как глобальная гуманитарная инновация XXI века: геокультурный аспект: Доклад научной ежегодной сессии авторов и участников научно-издательского Проекта «Безопасность Евразии». Москва, 12 октября 2005 г. Для обсуждения. М., 2005.

Кузнецов В.Н. Общенациональная цель: безопасность и благополучие человека – как фундаментальная проблема российских общественных наук: О некоторых дискуссионных аспектах новой интерпретации Миссии Российской Социологии в XXI веке. Для обсуждения. М., 2004.

Кузнецов В.Н. Безопасность, благополучие человека, семьи, государства: Доклад на общем собрании Отделения общественных наук РАН 15 декабря 2003 г. // Безопасность Евразии. 2004. № 1.

Статьи

Кузнецов В.Н. Мировоззрение и культура развития // Безопасность Евразии. 2009. № 4.

Кузнецов В.Н. Концепция культуры развития государства через теорию и практику становления новой архитектуры международной (глобальной) безопасности XXI века // Безопасность Евразии. 2009. № 3.

Кузнецов В.Н. Смысл гуманитарных взаимодействий в глобальной социологической объясняющей модели современных кризисных перемен // Безопасность Евразии. 2008. № 4.

Кузнецов В.Н. Формирование гуманитарной справедливости как научная социологическая геокультурная проблема // Безопасность Евразии. 2008. № 3.

Кузнецов В.Н. Становление института евразийской безопасности в контексте процесса формирования мироустройства XXI века // Безопасность Евразии. 2008. № 2.

Кузнецов В.Н. Институциональная социология как наука о мироустройстве // Безопасность Евразии. 2008. № 1.

Кузнецов В.Н. О социологии смысла Глобального Геокультурного Гуманитарного Проекта Мира XXI века (Проекта Пути-на): Преемственность и новизна // Безопасность Евразии. 2007. № 3.

Кузнецов В.Н. Теория опережающего компромисса // Безопасность Евразии. 2007. № 2.

Кузнецов В.Н. К единению народов России через культуру компромисса во имя достоинства, благополучия и безопасности каждого человека; справедливости и счастья для Всех: Послание Самим Себе как Повестка Дня для России 2007–2017 годов // Безопасность Евразии. 2007. № 1.

Кузнецов В.Н. Культура компромисса: о Смыслах Повестки Дня для Президента Страны – 2008 и Каждого Гражданина в России // Безопасность Евразии. 2006. № 4.

Кузнецов В.Н. О новой миссии социологии в трансформации общественных наук // Безопасность Евразии. 2006. № 3.

Кузнецов В.Н. Новая Московско-Шанхайская модель мира XXI века в контексте единой гуманитарной парадигмы (геополитической, геоэкономической, геокультурной): Социологический аспект // Безопасность Евразии. 2006. № 2.

Кузнецов В.Н. Российский геокультурный созидающий проект как смысловое ядро разворачивающейся глобальной структурной гуманитарной революции XXI века: Социологический аспект // Безопасность Евразии. 2006. № 1.

Кузнецов В.Н. Становление евразийской безопасности как основание глобальной безопасности XXI века: Социологический, геокультурный аспект // Безопасность Евразии. 2005. № 4.

Кузнецов В.Н. Социология становления евразийской безопасности как глобальная гуманитарная инновация XXI века: геокультурный аспект: Статья вторая // Безопасность Евразии. 2005. № 3.

Кузнецов В.Н. Общенациональная цель как фундаментальная проблема социологии // Социологические исследования. 2005. № 4.

Кузнецов В.Н. Социология идеологической культуры и миссия российской социологии в XXI веке // Безопасность Евразии. 2005. № 1.

Кузнецов В.Н. Социология гуманитарных инноваций: О необходимости и возможности строительства российской гуманитарной инновационной сети (РИГИС) // Безопасность Евразии. 2004. № 4.

Кузнецов В.Н. Социология Победы // Безопасность Евразии. 2004. № 2.

Кузнецов В.Н. Социология формирования российской идеологии 21: геокультурный аспект: Статья третья // Безопасность Евразии. 2004. № 1.

Кузнецов В.Н. Социология культуры идеологического компромисса: геокультурный аспект: Статья вторая // Безопасность Евразии. 2003. № 4.

Кузнецов В.Н. О социологическом смысле идеологии консолидации: геокультурный аспект: Статья первая // Безопасность Евразии. 2003. № 3.

Кузнецов В.Н. Преодоление фундаментального противоречия между свободой человека и его безопасностью: проблемы, тенденции и противоречия // Безопасность Евразии. 2003. № 2.

Кузнецов В.Н. Геокультура как гуманитарная парадигма XXI века // Безопасность Евразии. 2002. № 4.

Литература

Алексий II Патриарх Московский и всея Руси. Войдите в радость Господа своего: Размышления о вере, человеке и современном мире. М., 2004.

Альянс сеет смерть: Совместное заявление коммунистических и рабочих партий в связи с 60-летием образования НАТО // Правда. 2009. 9 апреля. С. 1.

Альянс цивилизаций: Доклад Группы высокого уровня. 13 ноября 2006 г. (ООН, Нью-Йорк) // Безопасность Евразии. 2007. № 2.

Аналионис Г.П., Зотова Н.А. Глобальный мир: Единый и разделённый: Эволюция теории глобализации. М., 2005.

Аннан К. Мы, народы: роль Организации Объединённых Наций в XXI веке // Безопасность Евразии. 2000. № 1.

Аргунова В.Н. Социальная справедливость: Ценностно-институциональный анализ. Иваново, 2004.

Аузан А.А. Договор – 2008. М., 2008.

Афанасьев Ю. Мы не рабы? «Особый путь» России: исторический бег на месте // Новая газета. 2008. 05.12.

Ахиезер А., Клямкин И., Яковенко И. История России: конец или новое начало? М., 2005.

Ашкерова А. По справедливости: Эссе о партийности бытия. М., 2008.

Базовые ценности россиян: Социальные установки. Жизненные стратегии. Символы. Мифы. М., 2003.

Байкова В. Философия Великой Отечественной войны (1941–1945 гг.). Факторы победы, историческое значение и уроки. (К выходу в свет первого тома: «60 лет Битвы под Москвой в Великой Отечественной войне») // Безопасность Евразии. 2009. № 1.

Барышев И., Удалов Д., Соколова П. Парадокс силы // НГ–Дипкуррьер. 2008. № 7. 14 апреля.

Бахтин М.М. К философии поступка. М., 1998.

Безопасность России: Правовые, социально-экономические и научно-технические аспекты: Человеческий фактор в проблемах безопасности / Рук. авт. колл. Н.А. Махутов. М., 2008.

Безопасность человека сегодня: Комиссия по безопасности человека. Нью-Йорк, 2003.

Белл Д. Грядущее постиндустриальное общество: Опыт социального прогнозирования: Пер. с англ. М., 1999.

Бек У. Власть и её оппоненты в эпоху глобализма: Новая всемирно-политическая экономия. М., 2007.

Бельков О. Военная политика и стратегия как высший уровень управления оборонной сферой страны // Безопасность Евразии. 2009. № 1.

Бельков О.А. Политология военного управления: Учебное пособие. М., 2008.

Бельков О. Толерантность: социальная норма или интеллектуальная притча // Безопасность Евразии. 2008. № 3.

Бельков О. Национальное и национализм // Безопасность Евразии. 2005. № 4.

Бжезинский З. Ещё один шанс: Три президента и кризис американской сверхдержавы. М., 2007.

Бжезинский З. Выбор: Глобальное господство или глобальное лидерство. М., 2004.

Билевская Э. Глобальные меры Медведева: Глава российского государства объяснил мировым лидерам своё видение выхода из кризиса и поведал о тайнах собственной политической кухни // Независимая газета. 2008. 17 ноября.

Билевская Э. Медведеву предложили поменять систему: Президентский Институт современного развития доработал доклад о российской модели демократии // Независимая газета. 2008. 9 декабря.

Блинов А. Война Джорджа Буша перерастает в войну Барака Обамы // Независимая газета. 2009. 13 апреля. С. 11.

Блэр Т. Битва за глобальные ценности: Корни экстремизма // Время новостей. 2007. 14 февраля.

Богатуров А. Конец контрлиберального цикла? «Синдром развращённости силой» затронул в последние полтора десятилетия все фланги американской элиты // НГ—Дипкуррьер. 2008. 10 ноября.

Богатуров А. Первый порядок эпохи ядерного оружия // Независимая газета. 2005. 20 июля. С. 11.

Более безопасный мир: наша общая ответственность: Доклад Группы высокого уровня по угрозам, вызовам и переменам. Организация Объединённых Наций // Безопасность Евразии. 2005. № 1.

Будет ли Америка воевать с Россией? // Комсомольская правда. 2007. 17 июля. С. 14, 15.

Бушин В. Вылазка колбасников и пивоваров // Завтра. 2009. № 11, 12.

Быков П., Власова О., Завадский М., Кокишаров А., Сумленный С. Мир после Лондона // Эксперт. 2009. № 13.

Валенчук О. «Живая вода» для России: Проблема питьевой воды к 2030 году может стать самой важной для человечества // Независимая газета. 2008. 7 июля.

Валлерстайн И. Конец знакомого мира: Социология XXI века. М., 2003.

Ватанабэ К., Лайн Р., Тэлбот С. Взаимодействие с Россией: Следующая фаза. М., 2007.

Викторов А.Ш. Введение в социологию безопасности: Курс лекций. М., 2008.

Водяное перемирие: Как установить доверие в обществе с одним центром влияния (с В. Тамбовцевым беседовал В. Семёнов) // НГ-сценарии. 2009. 31 марта. С. 14.

Возьмитель А. Трансформация норм и ценностей советского образа жизни в современной России // Безопасность Евразии. 2009. № 1.

Волкова М. Сперва гражданин! Дмитрий Медведев в первом ежегодном Послании определил нравственные ориентиры своей политики // Российская газета. 2008. 6 ноября.

Гайдар Е.Т. Гибель империи: Уроки для современной России. М., 2006.

Гареев М. Проблемы и решения: Стратегическое сдерживание — важнейшее направление обеспечения национальной безопасности // ВПК. Военно-промышленный курьер. 2008. № 42 (22–28 октября), № 43 (29 октября — 11 ноября).

Гельтищев П. Мир голода: Рост цен на продовольствие может привести к революциям // Труд. 2008. № 72. 22 апреля.

Глобализация и справедливость: Сб. статей. М., 2007.

Григорьева Е. Президент России Дмитрий Медведев: «Мы стремимся к справедливому обществу свободных людей» // Известия. 2008. 6 ноября.

Громыко Ю. Новая мировая сборка и место в ней России и США // Профиль. 2008. 29 сентября.

Гросс М. Неизвестное: Динамика связей неведения, незнания и сходных понятий // Социологические исследования. 2008. № 3.

Гусейнов А. Прогресс обещал рай, а принёс смертельную угрозу (Беседовал С. Лесков) // Известия. 2008. 11 ноября.

Данкин Д. Кризис доверия: ключевое звено // Безопасность Евразии. 2009. № 1.

Данкин Д.М. Недоверие и доверие в политике: российский дисбаланс // НАВИГУТ. 2008. № 1.

Данкин Д. Опорный элемент архитектуры мира. О роли доверия в модели будущего миропорядка // Безопасность Евразии. 2006. № 4.

De future, или История будущего. М., 2008.

Делягин М. Антикризисная программа: Проект для обсуждения // Завтра. 2008. Декабрь. № 49.

Делягин М. Реванш России. М., 2008 (Пятая Империя).

Дерябин Ю. Хельсинки–2 // Независимая газета. 2008. 7 октября.

Дискин И. Возвращение доверия // Эксперт. 2009. № 12.

Добреньков В.И. Глобализация и Россия: Социологический анализ. М., 2006.

Доклад Местоблюстителя Патриаршего Престола митрополита Смоленского и Калининградского Кирилла на Поместном Соборе Русской Православной Церкви (Москва, 27–28 января 2009 года) // Безопасность Евразии. 2009. № 1,

Доклад Митрополита Смоленского и Калининградского Кирилла, Председателя Отдела внешних церковных связей Московского Патриархата, «Об основах учения Русской Православной Церкви о достоинстве, свободе и правах человека» на Архиерейском Соборе Русской Православной Церкви 2008 года // Безопасность Евразии. 2008. № 3.

Доклад о мировом развитии 2006 года: Справедливость и развитие. М., 2006.

Доклад о развитии человека 2007/2008: Борьба с изменениями климата: человеческая солидарность в разделённом мире. М., 2007.

Драбкин А. История вновь призывает большевиков // Правда. 2008. 5–8 декабря.

Дугин А. Кризис золотого тельца // Профиль. 2008. № 42. 10 ноября.

Дыльнова Т.В. Социальная справедливость в транзитивном российском обществе. Саратов, 2005.

Ефременко Д. Вашингтонский консенсус против консенсуса Рио // Свободная мысль. 2007. № 2.

Замятин Д.Н. Культура и пространство: Моделирование географических образов. М., 2006.

Зиновьев А.А. Фактор понимания. М., 2006.

Зоркая Н. Поколение живущих как надо: Современная молодёжь и особенности её социализации // Независимая газета. 2008. 16 сентября.

Зорькин В. Кризис доверия и государство // Российская газета. 2009. 10 апреля.

Зорькин В. Право — для человека // Российская газета. 2008. 25 ноября.

Зубченко Е. Россияне до сих пор не считают себя европейцами // Новые известия. 2007. 19 февраля. С. 2.

Зюганов Г. Оработепартии условия финансово-экономического кризиса // Правда. 2009. 31 марта — 1 апреля.

Иванов В.Н. Новая цивилизация XXI века: технологии становления. М., 2006.

Иноземцев В.Л. Призыв к порядку: О модернизации России и возможном экономическом прорыве // Российская газета. Столичный выпуск. 2008. 1 октября.

Калашников М. Бараки Обамы: Американская «перестройка» как путь к фашизму // Завтра. 2008. № 49.

Калашников М. Апокалипсис на заказ // Завтра. 2008. № 46.

Канке В.А. Этика ответственности: Теория морали будущего. М., 2003.

Капица С.П. Очерк теории роста человечества: Демографическая революция и информационное общество // Безопасность Евразии. 2008. № 1.

Капто А.С. Энциклопедия Мира. М., 2005.

Капто А. От культуры войны к Культуре Мира. М., 2002.

Караганов С. Наступает новая эпоха // Российская газета. 2007. 6 июля.

Кастельс М. Сеть и хаос // Эксперт. 2003. № 18. 19 мая.

Кейган Р. О рае и силе: Америка и Европа в новом мировом порядке. М., 2004.

Кишин Ю. Основополагающие принципы защиты страны // Независимое военное обозрение. 2009. 10–16 апреля. № 13.

Китай в XXI веке: глобализация интересов безопасности. М., 2007.

Концепция долгосрочного социально-экономического развития Российской Федерации до 2020 года: Утверждена распоряжением Правительства РФ № 1662-р от 17 ноября 2008 г. // Сайт Правительства Российской Федерации.

Кортунов С. Смысл Великой Победы // Безопасность Евразии. 2009. № 1.

Кортунов С. Что стоит за мифом о «советской оккупации» // Безопасность Евразии. 2009. № 1.

Кортунов С. О правопреемстве и покаянии // Безопасность Евразии. 2009. № 2.

Кортунов С. Национальная и международная безопасность: концептуальные основы: Учеб. пособие. М., 2007.

Кочетов Э.Г. Гуманитарная космология (дорога к новому мирозданию новых людей). М., 2006.

Кочетов Э.Г. Гуманитарные категории в глобальном измерении («справедливость» и её интерпретация в геоэкономическом смысле) // Глобализация и справедливость: Сб. статей. М., 2007.

Кравченко С.А. Социология модерна и постмодерна в динамически меняющемся мире: Монография. М., 2007.

Кузнецова А.В. Справедливое мироустройство XXI: Тенденции формирования политики справедливого мироустройства в XXI веке. М., 2009.

Кузнецова А.В. Роль феномена «справедливое мироустройство» в становлении современной институциональной политологии // Безопасность Евразии. 2008. № 3.

Кузык Б.Н. Россия в цивилизационном измерении: фундаментальные основы стратегии инновационного развития. М., 2008.

Кузык Б.Н., Титаренко М.Л. Китай – Россия – 2050: стратегия развития. М., 2006.

Кузьмин В. Мир в праве: Дмитрий Медведев представил в Эвиане пять пунктов европейской безопасности // Российская газета. 2008. 9 октября. С. 1, 2.

Купрейченко А.Б. Психология доверия и недоверия. М., 2008.

Кургинян С. Качели // Конфликт элит – или развал России? М., 2008.

Кургинян С. Слабость силы // Аналитика закрытых элитных игр и ее концептуальные основания. М., 2006.

Кургинян С. Медведев и развитие // Завтра. 2008. № 12–33, 35–47.

Левада Ю.А. Ищем человека: Социологические очерки: 2000–2005. М., 2006.

Лужков Ю.М. Стратегическая задача – сохранить рабочие места // Московская правда. 2009. 14 апреля. С. 3.

Лужков Ю.М. Транскапитализм в России. М., 2009.

Лужков Ю.М. Ответственность власти и солидарность общества: Несмотря на финансовый шторм, Россия не на грани кризиса, а на пороге качественно нового развития // Российская газета. 2008. 12 декабря.

Лужков Ю.М. Россия 2050 в системе глобального капитализма: о наших задачах в современном мире. М., 2007.

Лукашенко А. «Беларусь была, есть и будет твёрдым сторонником интеграции» // Известия. 2008. 28 октября.

Лукьянов Ф. Хельсинки 40 лет спустя // Ведомости. 2008. 10 декабря.

Маршак А.Л. Социология культурно-духовной сферы. М., 2007.

Медведев Д.А. Послание Президента РФ Федеральному Собранию // Российская газета. Неделя. 2008. 6–12 ноября.

Медведев Д. Главные задачи развития страны: Россия 2020 // Россия 2020: Цели и задачи развития страны. М., 2008.

Медведев Д. Национальные проекты: от стабилизации – к развитию // Коммерсантъ. 2007. № 9. Сентябрь.

Медведев Д. Для процветания всех надо учитывать интересы каждого (Беседовал В. Фадеев) // Эксперт. 2006. № 8. 24–30 июля.

Мертон Р. Социальная теория и социальная структура. М., 2006.

Минеев А. Конференция о закрытии однополярного мира // Время новостей. 2008. 7 октября.

Мировая политика: Учеб. пособие / Под ред. С.В. Картунова. М., 2007.

Моисеев Н.Н. Восхождение к Разуму: Лекции по универсальному эволюционизму и его приложениям. М., 1993.

Морозов М. «Россия может позволить себе говорить правду» [Ответы Джульетто Кьеза на вопросы читателей и зрителей] // Трибуна. 2008. № 36. 25 сентября – 1 октября.

Муази Д. Конфликт эмоций: Страх, унижение, надежда и новый мировой порядок // Россия в глобальной политике. 2007. № 1.

Най Дж. Гибкая власть: как добиться успеха в мировой политике. М., 2006.

Нарочницкая Н.А. Русский мир. СПб., 2007.

Национальная идея: история, идеология, миф / ИСП РАН. Отв. ред. Г.Ю. Семигин. М., 2004.

Некlessа А. Современная Книга Перемен // Политический класс. 2007. № 3.

Некlessа А. Битва за новую землю: Пришествие постсовременного мира // Введение в будущее: Мир в 2020 году. М., 2007.

Никонов В. БРИК: самосбывающееся пророчество // Известия. 2008. 10.12.

Никонов В. Летописец Нестор и ядерный щит // Известия. 2008. № 68. 16.04.

Общественный разлом и рождение новой социологии: двадцать лет мониторинга. М., 2008.

Основы учения Русской Православной Церкви о достоинстве, свободе и правах человека // Безопасность Евразии. 2009. № 1.

Панарин А.С. Стратегическая нестабильность в XXI веке. М., 2003.

Панарин Н. «Когда Америка развалилась на части, был дикий крик» (Интервью газете) // Известия. 2008. 24 ноября.

Пан Ги Мун, Сусило Бамбанг, Юджойно, Дональд Туск, Андерс Фог Расмуссен. «Зеленая» экономика как альтернатива: Необходимо глобальное видение проблемы изменения климата, подкрепляемое действием // НГ—Дипкурьер. 2008. 24 ноября.

Пан Ги Мун. Лидер, смотрящий в будущее. Отстаиваемая Россией концепция многополярного мира близка к понятию многосторонности, которая лежит в основе деятельности ООН // НГ—Дипкурьер. 2008. № 8. 28 апреля. С. 13, 14.

Переслегин С. Через постиндустриальный барьер // Завтра. 2008. Декабрь. № 49.

Переслегин С.Б. Самоучитель игры на мировой шахматной доске. М.; СПб., 2005.

Петраков Н. Тень Бронзового солдата как символ нового передела мира // Литературная газета. 2007. № 28. 11—18 июля.

Полухин О.Н. Идея, опыт и идеал гражданственности: философский проект. М., 2003.

Попов Г.Х. О проблемах кризиса 2008 года: Актовая лекция, прочитанная в Международном университете в Москве 10 февраля 2009 г. М., 2009.

Попов Г. Кризис и глобальные проблемы (к апрельской встрече глав двадцати главных стран мира) // Московский комсомолец. 2009. 25 марта. С. 4.

Попов Г. Большая антикризисная стратегия России. Что дальше? // Московский комсомолец. 2009. 5 мая. С. 4.

Пригожин И. Философия нестабильности // Вопросы философии. 1991. № 6.

Примаков Е.М. Мир без России? К чему ведёт политическая близорукость. М., 2009.

Примаков Е. Нам нужны стабильность и безопасность // Российская газета. 2006. 13 января.

Программа Коммунистической партии Российской Федерации // Правда. 2008. 9–10 декабря.

Путин В. О стратегии развития России до 2020 года // Россия 2020: Цели и задачи развития страны. М., 2008.

Путин В.В. «Прошу на меня не сердиться»: Выступление Президента России на Мюнхенской конференции по вопросам политики безопасности. 10 февраля // Российская газета. Столичный выпуск. 2007. 13 февраля.

Путин В.В. Позицию России готов объяснить детально // Российская газета. 2007. 5 июня.

Радаев В.В. Социология потребления: новые подходы // Социологические исследования. 2005. № 1.

Реальная Россия: Социальная стратификация современного российского общества. М., 2006.

Ролз Дж. Справедливость как честность (1958) // Логос. 2006. № 1.

Ролз Дж. Теория справедливости. Новосибирск, 1995.

Россия и мир: Новая эпоха: 12 лет, которые могут всё изменить / Отв. ред. и рук. авт. колл. С.А. Караганов. М., 2008.

Рукавишников В.О. Межличностное доверие: измерения и межстрановые сравнения // Социологические исследования. 2008. № 2.

Садовничий В.А. Знания и мудрость в глобализирующемся мире // Безопасность Евразии. 2005. № 3.

Семигин Г.Ю. Социальная справедливость и право. М., 2008.

Сергеева Л.И. Безопасность каждого человека как смысл культуры предотвращения // Безопасность Евразии. 2005. № 4.

Силласте Г. Государственная молодёжная политика в сельском социуме: социологический аспект // Безопасность Евразии. 2008. № 1.

Сисе Х. Справедливая война? О военной мощи, этике и идеалах. М., 2007.

Слово Святейшего Патриарха Московского и всея Руси Кирилла после интронизации 1 февраля 2009 года в соборном Храме Христа Спасителя // Безопасность Евразии. 2009. № 1.

Слово Патриарха Московского и всея Руси Кирилла на открытии XVII Международных Рождественских образовательных чтений «Наука, образование, культура: духовно-нравственные основы и пути развития». 15 февраля 2009 года // Безопасность Евразии. 2009. № 1.

Сорокин П. Социальная и культурная динамика: Исследование изменений в больших системах искусства, истины, этики, права и общественных отношений. СПб., 2000.

Социальное неравенство и публичная политика / Ред. колл.: В.А. Медведев (отв. ред.), М.В. Горшков, Ю.А. Красин. М., 2007.

Степашин С. От неравенства не уйти // Независимая газета. 2008. 15 апреля.

Стратегия национальной безопасности Российской Федерации до 2020 года // Независимое военное обозрение. 2009. № 16. 15–20 мая.

Сумма идеологии: Мировоззрение и идеология современной российской элиты. М., 2008.

Сухарев А.И. Институциональная политика: Политология взаимодействия легитимной и теневой сферы в глобальном мире. М., 2004.

Сухарев А., Кореньков А. Гуманитарное измерение внешнеполитической деятельности: общественная дипломатия как научная проблема // Безопасность Евразии. 2008. № 1.

Тощенко Ж.Т. Парадоксальный человек. 2-е изд., перераб. и доп. М., 2008.

Третьяков В. Кто мешает покончить с «холодной войной» // Известия. 2009. 2 апреля.

Третьяков В. Мои вопросы национальному лидеру // Известия. 2008. 04.12.

Философия освобождения: Материалы заседания Философского клуба / Коллективная монография. М., 2005. (Библиотека «Мегапир»).

Фукуяма Ф. «Это не конец капитализма» (Беседовала Е. Альбанц) // Новое время: The New Times. 2008. № 46. 17 ноября.

Фукуяма Ф. Сильное государство: Управление и мировой порядок в XXI веке. М., 2006.

Хабермас Ю. Расколотый Запад. М., 2008.

Хёффе О. Справедливость: Философское введение. М., 2007.

Хомский Н. Новый военный гуманизм: Уроки Косова. М., 2002.

Хофмайстер Х. Воля к войне или Бессилие политики: Философско-политический трактат. М., 2006.

Цыганков П.А. Теория международных отношений: Учеб. пособие. М., 2006.

Чупров В.И., Зубок О.А., Уильямс Е. Молодёжь в обществе риска. М., 2001.

Шевцова Л. Логика осаждённой крепости // Ведомости. 2008. 24 сентября.

Шеллинг Т. Стратегия конфликта. М., 2007.

Штаб мирового терроризма ищите в Лондоне (подготовил А. Овчинников) // Комсомольская правда. 2009. 13 апреля. С. 5.

Штайнмайер Ф.-В. Отважиться на партнёрство: За обновление политики безопасности в XXI веке // Известия. 2008. 04.12.

Этциони М. От империи к сообществу: новый подход к международным отношениям. М., 2004.

Юрьева Д. США предложили смириться: Американская разведка знает, куда России надо вкладывать деньги // Российская газета. 2008. 24 ноября.

Явлинский Г.А. Перспективы России. Экономический и политический взгляд. М., 2006.

Яницкий О.Н. Ресурсные войны XXI века // Социологические исследования. 2007. № 6.

Яновский Р.Г. Глобальные изменения и социальная безопасность М., 1999.

Яновский Р.Г. Социальная динамика гуманитарных перемен: Социология Шанса для России на достойную и безопасную жизнь её народов. М., 2001.

Яновский П.Г. Патриотизм: О смысле созидającego служения Человеку, Народам России и Отечеству. М., 2004.

Яновский П.Г. Мировоззрение. М., 2007.

Ясин Е. Приживётся ли демократия в России. М., 2005.

Alexander J. The Civil Sphere. N. Y., 2006.

Central Eurasia in Global Politics: Conflict, Security, and Development. Leiden, 2004.

Bailes A.J.K., Cottey A. Regional Security Cooperation in the Early 21st Century // SIPRI Yearbook 2006: Armaments, Disarmament and International Security. N. Y., 2006.

Bailes A.J.K., Baranovsky V., Dunay P. Regional Security Cooperation in the Former Soviet Area // SIPRI Yearbook 2007: Armaments, Disarmament and International Security. N. Y., 2007.

Haine J.-Y., Herolf G., Lachowcki Z. Euro-Atlantic Security Institutions and Relationships // SIPRI Yearbook 2008: Armaments, Disarmament and International Security. N. Y., 2008.

Hayek F. The Mirage of Social Justice. London, 1976.

Luhmann N. Soziologie des Risikos. Berlin; N. Y., 1991.

Parliamentary Oversight of the Security: Principles, Mechanisms and Practices. Lausanne, 2004.

Rawls J. A Theory of Justice. Cambridge, MA: Harvard University Press, 1971.

Rice C. Rethinking the National Interest: American Realism for a New World // Foreign Affairs. 2008. July/August.

Russia and Asia. The Emerging Security Agenda. SIPRI. N. Y., 1999.

SIPRI Yearbook 2008: Armaments, Disarmament and International Security. N. Y., 2008.

SIPRI Yearbook 2007: Armaments, Disarmament and International Security. N. Y., 2007.

SIPRI Yearbook 2006: Armaments, Disarmament and International Security. N. Y., 2006.

Schnabel A. The Human Security Approach to Direct and Structural Violence // SIPRI Yearbook 2008: Armaments, Disarmament and International Security. N. Y., 2008.

Skons E. Analysing Risks to Human Lives // SIPRI Yearbook 2007: Armaments, Disarmament and International Security. N. Y., 2007.

Перечень таблиц, вставок, схем, рисунков, диаграмм, графиков в тексте

Таблица 1.	Сетевая организация инновационно-интеллектуального процесса	187
Таблица 2.	Отличительные признаки категории "тонкое знание"	191
Таблица 3.	Основные типы локальных сетевых инновационных систем	192
Таблица 4.	Матрица целей и стратегий	195
Таблица 5.	Возникновение новых субъектов на границах старой субъектности	196
Таблица 6.	Дела в России идут в правильном направлении или страна движется по неверному пути?	209
Таблица 7.	Сферы повседневности	253
Таблица 8.	Динамика военных расходов некоторых стран (2003–2004 гг.)	285
Таблица 9.	Семантический ряд активов по мере снижения степени их материальности	391
Таблица 10.	Типология респондентов, построенная на основе факторного анализа свойств ментальности (в альтернативе толерантности – интолерантности) ...	420
Таблица 11.	Иерархия ценностных показателей, измеряемых по методике Ш. Шварца	424
Таблица 12.	Средние значения десяти типологических ценностных индексов в Украине и результаты сравнения Украины с другими странами с помощью процедуры ANOVA	428
Таблица 13.	Сферы справедливости как сферы повседневности по Майклу Уолцеру	454
Таблица 14.	Миры справедливости как сферы повседневности по Люку Болтански и Лорану Тевено	455
Таблица 15.	Легитимные порядки значимого по Болтански и Тевено	457
Таблица 16.	Военные расходы десятки стран за 2008 год	482
Таблица 17.	Сравнительный анализ бифуркационных и эволюционных сред и происходящих в них адаптаций	490
Таблица 18.	Логика гуманитарных взаимодействий (гуманитарных факторов, гуманитарных императивов, гуманитарных постулатов) для социологического предотвращения возможности развязывания глобальной ядерной войны в XXI веке	510

Вставка 1.	Культура жизни против культуры смерти: российский идеал межнациональной симфонии. Материалы к заседанию клуба Красная площадь». 20 сентября 2006 г. «Культура жизни: идеология добрососедства»	275
Вставка 2.	Состав участников первой Сессии по стратегическому сценированию (Модена, 7–9 июля 2008 года)	380
Вставка 3.	Десять «латентных мотивационных типов ценностей» Ш. Шварца	422
Вставка 4.	Типы равновесий	449
Схема 1.	Взаимодействие справедливости, несправедливости и антисправедливости ...	106
Схема 2.	Социология становления Московско-Шанхайской Модели миропорядка XXI века	119
Схема 3.	Социология формирования нового мироустройства	132
Схема 4.	Парадигмальная Матрица Кузнецова – ПМК	166
Схема 5.	Примерная функциональная структура «идеологического поля» общества в XXI веке (в развитие подхода Ф. Бородкина)	200
Схема 6.	Соотношение взаимодействий внутренней среды сферы безопасности с её внешней средой	207
Схема 7.	Логика и динамика взаимодействия общенациональной цели России с формирующейся российской объединяющей патриотической идеологией XXI века	224
Схема 8.	Сетевой и кластерный характер глобальной структурной гуманитарной революции XXI века (осень 2009)	229
Схема 9.	Динамика и механизмы взаимодействия Правил Игры с внешней и внутренней средой «сферы евразийской безопасности»	252
Схема 10.	Динамика трансформации феномена «партнёрство» в российско-китайских отношениях 1994–2005 годов. (Итоги исследований Г.И. Чуфрина, М.Л. Титаренко, Б.Н. Кузыка)	265
Схема 11.	Российский Социологический Геокультурный Созидающий Проект XXI века – Возрождение России (Проект В.В. Путина)	281
Схема 12.	Ключевые императивы, концепты и смыслы единой гуманитарной парадигмы (системно-сетевой) и кластерной негуманитарной парадигмы (сетевой) для становления и функционирования социологии компромисса	296
Схема 13.	Источники динамики компромиссности	304
Схема 14.	Вариант модели «докомпромиссного поля» ребенка 4–6 лет	320
Схема 15.	Вариант модели «докомпромиссного поля» ребёнка 7–12 лет	323
Схема 16.	Вариант модели «предкомпромиссного поля» подростка 13–18 лет	329

Схема 17.	Вариант логики и динамики модели (докомпромиссного, предкомпромиссного) «компромиссного поля» ребёнка, подростка, молодого человека от 4 до 18 лет	331
Схема 18.	Примерный вариант модели «компромиссного поля» для переходного периода от юношества к взрослой жизни: от 16 до 22 лет	333
Схема 19.	Вариант модели «компромиссного поля» пожилых людей старше 60 лет	335
Схема 20.	Логика гуманитарного обеспечения функционирования Российской Национальной Инновационной Системы	391
Схема 21.	Динамика институционализации идеологий	396
Схема 22.	Динамика формирования гуманитарного института «российская идеология 21»	397
Схема 23.	Влияние итогов первого идеологического компромисса на объекты – субъекты компромисса	401
Схема 24.	Влияние итогов второго идеологического компромисса на объекты – субъекты компромисса	402
Схема 25.	Влияние итогов третьего идеологического компромисса на объекты – субъекты компромисса	403
Схема 26.	Структура формирующейся российской объединяющей государственнической патриотической идеологии XXI века	405
Схема 27.	Условия устойчивого функционирования российской объединяющей государственнической патриотической идеологии (2010–2020 гг.)	407
Схема 28.	Типология форм индивидуального приспособления	417
Схема 29.	Динамика трансформации смысла феномена «безопасность»	478
Схема 30.	Логика становления, функционирования и взаимодействия в социологических исследованиях Глобальной Безопасности через Глобальную Игру и Глобальный Компромисс	480
Схема 31.	Процесс осуществления компромисса	488
Схема 32.	Стадии адаптивного процесса в ситуации бифуркации (нелинейности)	489
Рисунок 1.	Порядок связей феноменов компромисс, консенсус, конфликт	20
Рисунок 2.	Логика изменений в понимании современного Мира	44
Рисунок 3.	Движение от компромисса к консенсусу по вопросам глобальной безопасности человека	48
Рисунок 4.	Содержание и структура глобального гуманитарного стратегического компромисса	70
Рисунок 5.	Взаимодействия в сфере развития через компромисс	76

Рисунок 6.	Взаимодействия в сфере культуры развития через культуру компромисса	77
Рисунок 7.	Сопоставление системного (тип 1) и сетевого (тип 2) подходов	179
Рисунок 8.	Сетевая структура инновационного процесса	185
Рисунок 9.	Взаимосвязи субъектов и объектов компромисса	203
Рисунок 10.	Классификация институциональных концепций	249
Рисунок 11.	Основные измерения глобальной гуманитарной структурной революции	309
Рисунок 12.	Модель этической деятельности субъекта	344
Рисунок 13.	Социологическая модель деятельности субъекта компромисса по его учреждению	346
Рисунок 14.	Степень общности и области применения концепций безопасности	356
Рисунок 15.	«Круг Шварца», иллюстрирующий взаимосвязи между десятью типологическими ценностными индексами	426
Рисунок 16.	Средние значения десяти ценностных индексов в Украине и в других европейских странах, включённых в ЕСО	427
Рисунок 17.	Средние значения ценностного индекса «безопасность» в 24 странах Европы	430
Рисунок 18.	Средние значения ценностного индекса «конформность» в 24 странах Европы	431
Рисунок 19.	Средние значения ценностного индекса «традиция» в 24 странах Европы	432
Рисунок 20.	Иерархия ценностей населения Украины	433
Рисунок 21.	Структура влияния человеческого фактора в анализе рисков	447
Рисунок 22.	Модель первоначальной фазы создания доверия (Мак-Найт и др.)	459
Рисунок 23.	Модель процесса доверия (Д. Данкин)	460
Диаграмма 1.	Динамика взаимосвязи компромиссности человека с его идеологией, менталитетом, самоидентификацией и мировоззрением	316
Диаграмма 2.	Логика изменений компромиссологических ориентаций человека в период юности, зрелости и старости	317
График 1.	Карманные деньги у детей	326
График 2.	Самостоятельные покупки детей	327

Основные понятия в тексте

Безопасность — может быть определена, в предварительном плане, как сетевая устойчивая совокупность необходимых и достаточных факторов надёжно обеспечивающих: достойную жизнь каждого человека; защищённость всех структур жизнеспособности семьи, общества и государства; их цели, идеалы, ценности и интересы, их культуру и образ жизни, традиции от неприемлемых рисков, от внутренних и внешних вызовов и угроз; способность эффективно предотвращать формирующиеся опасности на основе культуры компромисса по поводу благополучия и справедливости для Всех.

Благо — это состояние и динамика процесса, соединяющего и наполняющего положительной энергетикой высшие цели человека и средства их достижения; это высший смысл справедливости как методологический и концептуальный критерий справедливого; как социальная и гуманитарная цель гуманитарных взаимодействий.

Вызов — это геокультурный феномен, обозначающий в превращённой форме: становление противоречия между наличным потенциалом культуры, идентификации человека и нации, сохранения образа жизни и необходимостью реальных социальных перемен, существенных изменений, что проявляется оформлением реальной неопределённости, нестабильности и тревожности.

Геокультура — это смысл, форма и сфера деятельности человека, народов мира и государств в культурном масштабе на основе уважительного диалога, культуры мира и безопасности, стратегического компромисса по поводу формулирования, уточнения и достижения личных, национальных и цивилизационных целей, идеалов, ценностей, интересов; сохранения, развития и защиты норм и традиций людей, семей, наций и обществ, их социальных институтов и сетей жизнеобеспечения от неприемлемых, вызовов, рисков, опасностей и угроз.

Главное глобальное антагонистическое противоречие XXI века — глобальное, всепроникающее и всеобъемлющее противоречие: «культура безопасности человека» (культура безопасного развития человека, культура жизни человека) — «культура смерти человека»

обозначилось как источник динамики всемирной, абсолютной безопасности; как источник мировой динамики гуманитарных перемен.

Полагаю, будет правомерным предположить, что это противоречие стало главным интеллектуальным, энергетическим, мотивационным и силовым фактором возникновения, оформления и развёртывания новой глобальной структурной гуманитарной революции XXI века.

Глобальная (международная) безопасность — в самом предварительном плане, может быть определена как сетевая устойчивая совокупность положений международного права, норм и процедур, разработанных международными организациями для обеспечения мира, справедливости, достоинства, благополучия на основе международного (глобального) гуманитарного стратегического компромисса по поводу безопасности каждого человека, каждого народа, каждого государства.

Глобальная структурная гуманитарная революция XXI века — это процесс и результат изменений содержания и структуры мироустройства XXI века, всего миропорядка, оснований мировоззрения и гуманизма под воздействием слабых связей, слабых влияний, слабых рисков; начало доминирования во всех сферах жизнеобеспечения, во всех видах взаимодействий компромиссного, компромиссности, компромиссов.

Глобальный гуманитарный стратегический компромисс — это взаимодействия различных моделей мироустройства XXI века (Проекта Путина, Проекта Буша и других), различных моделей мирового порядка (Московско-Шанхайской модели и других); как реальные продуктивные тенденции к оптимальному разрешению антагонистических и неантагонистических противоречий; как позитивная динамика формирования альянсов цивилизаций; как становление глобальной, региональной, национальной и личной безопасности каждого человека, каждой семьи, каждого народа, каждого государства.

Гуманитарная безопасность — это сетевая надёжная и устойчивая совокупность факторов; гуманитарных, социальных, культурных, религиозных взаимодействий эффективно обеспечивающих: достойную жизнь каждого человека; человеческое в человеке и достойный смысл его жизни; состояние защищённости человека, семьи, народа; их целей, идеалов, ценностей и традиций, образа жизни и культуры; необходимое и достаточное поощрение и развитие прав и обязанностей человека и основных свобод для всех, без различия расы, пола, языка и религии.

Гуманитарная справедливость — это процесс и результат создания и передачи энергии и творческой воли гуманитарной позиции и поступков людей, с учётом масштаба, времени и пространства, во все сферы гуманитарных взаимодействий между людьми и народами, ориентированных на создание и понимание высшего смысла жизни, нравственности и культуры; на достижение счастья и свободы, достоинства и безопасности каждого человека, каждой семьи, каждого народа.

Гуманитарные взаимодействия — это процесс отношений во времени и пространстве между людьми по поводу сохранения и защиты их жизни; их целей, идеалов, ценностей, интересов; смысла жизни; правил игры; ожиданий и действий каждой из сторон по вопросам состояния и изменения человеческого в каждом субъекте непосредственного контакта.

Диалог — может быть определён как процесс обеспечения общего участия граждан любой страны, культуры, цивилизации в достижении справедливости, законности и терпимости в человеческих взаимоотношениях; для повышения и сохранения взаимопонимания, уважения и взаимодействия, сбалансированности и умеренности; для поиска общих точек линий и масштаба соприкосновения различных цивилизаций в их общении между собой с тем, чтобы совместно терпеливо и мудро разрешать назревшие проблемы, угрожающие разделяемым ими целям, идеалам и ценностям, через компромиссы.

Доверие — это одна из основных категорий геокультуры, которая выражает состояние мировосприятия человека на основе терпимости и уважительного диалога; состояние конструктивной коммуникации между людьми, между акторами и институтами, между человеком и властью, между народами и государствами; состояние с наличием воли и энергии для достижения необходимых компромиссов.

Игра с ненулевой суммой — обозначает такой характер взаимодействий субъектов противоречий (в основном, неантагонистических), когда в итоге переговоров, торга может быть заключено соглашение, итоги которого одинаково удовлетворяют каждого субъекта взаимодействия: каждый справедливо определяет себя победителем.

Институционализация — обозначает совокупность институтов в их взаимосвязи со средой и главное её свойство: реализации адаптации институтов к изменяющейся среде, к ситуации неопределённости, т. е. выживания социума в нестандартных ситуациях.

Компромисс — это процесс и результат осуществления договорённости между людьми, народами, государствами, их объединениями; между культурами и религиями на согласованное время во имя достоинства, благополучия и безопасности человека, семьи, народов, общества, государства и современной цивилизации на основе взаимных политических, экономических, идеологических уступок по поводу целей, идеалов, ценностей, национальных интересов, интерпретаций прошлого, настоящего и будущего своих народов, стран и регионов, понимания демократии, патриотизма, смыслов жизни и мечты.

Компромиссологическая социализация — это реальный динамичный процесс участия конкретного человека в практиках компромиссного в период детства, юности, зрелости и старости с принятием и поддержкой одной или нескольких идеологических теорий (идеологий).

Компромиссологическое время (или «время компромисса») — это конкретизация временных рамок всего процесса компромисса от обозначения ситуации его желательности до осуществления результата компромисса с учётом условий его функционирования, с учётом полного цикла возмещения возможного ущерба от реализации рисков компромисса.

Компромиссологическое пространство (или «пространство компромисса») — это место и масштаб подготовки функционирования компромисса, осуществления его результатов и возмещения рисков компромисса; это масштаб взаимосвязей практик функционирования компромиссного с новым гуманизмом, современным мировоззрением, с логикой и динамикой новой модели мироустройства XXI века (Проекта Путина).

Конвергенция — может быть определена, в качестве рабочего понятия, как процесс и результат устойчивого смягчения остроты противоречий между субъектами конвергенции под влиянием: среды в ходе их адаптации; сближения позиций, целей и ценностей под влиянием компромиссов, конформности и демократизации; совместной деятельности по обеспечению безопасности человека, общества, народов, государств и цивилизаций.

Конформизм — может быть определён как устойчивый процесс взаимодействий в обществе, в ходе которых осуществляется: приспособление субъекта к общепризнанным целям, ценностям, традициям, интересам доминирующим в его группе; принятие и овладение одобрен-

ных обществом и группой средств их достижения; участие с опорой на устоявшиеся мотивы и процедуры в функционировании гражданских институтов, в одобренных ими конкретных практиках.

Культура безопасности — является процессом сохранения развития целей, идеалов, ценностей, норм и традиций человека, семьи и общества; справедливости; социальных институтов и сетей; обеспечения устойчивого и конструктивного взаимодействия людей с защищённостью их от неприемлемых рисков, угроз, опасностей и вызовов; эффективного предотвращения угроз на основе опережающей стратегической партнёрской культуры компромисса.

Культура компромисса — это состояние чёткой ориентации людей, народов, государств, их объединений, институтов и организаций на терпимость, диалог, сотрудничество, солидарность, партнёрство и доверие в любых совместных взаимодействиях; это процесс и результат осуществления добровольных и взаимосогласованных договорённостей на основе: взаимных уступок по поводу общих интересов; единого понимания результата и процедуры его осуществления; санкций по отношению к каждой стороне по поводу выполнения зафиксированного соглашения с учётом заранее оговорённых параметров времени и пространства.

Культура Мира — является процессом преобразований индивидуального, коллективного и институционального характера. Она складывается из убеждений и действий самих людей и развивается в каждой стране в зависимости от конкретных исторических, социально-культурных и экономических условий. Ключом к культуре мира является превращение жёсткой конкуренции в сотрудничество, основанное на общих ценностях и целях. Культура мира в частности, требует, чтобы конфликтующие стороны сообщества стремились к достижению целей, представляющих общий интерес на всех уровнях, включая процесс развития, чтобы вместе создавали приемлемые компромиссы.

Культура предотвращения — это процесс анализа формирования вызовов, угроз, рисков, опасностей и страхов жизнеобеспечению людей, семей и народов; их целям, идеалам, ценностям и интересам. Это процесс синтеза интеллектуальных, материальных и силовых технологий для снижения уровня блокирования или полного преодоления небезопасности (вызовов, угроз, рисков, опасностей) на основе: конструктивного диалога и поступков, основанных на действующем законодательстве, на реальных нормах, традициях и образе жизни

акторов, вовлечённых в сферу предотвращения; опережающего глобального гуманитарного стратегического компромисса.

Культура развития — это состояние, процесс и результат конструктивных гуманитарных, социальных, экологических перемен, ориентированных на: оптимальный учёт изменений климата, изменений среды обитания человека и народов; созидательные взаимодействия в контексте приемлемых моделей миропорядка и мироустройства; устойчивая ориентация людей и народов на культуру компромисса в решении проблем мира и безопасности.

Механизм компромиссности — представляет относительно устойчивую структуру взаимосвязи и взаимодействий субъектов и объектов компромисса, реального дискурса для обсуждения состояния и перемен в сфере компромиссного.

Мечта — может быть определена как самостоятельный Феномен, обеспечивающий связи между целью, идеалом, ценностями и смыслом жизни; гармонизирующий трансформацию таких связей для сохранения их формы и структуры; сохраняющий идентичность целей, идеалов, ценностей и смысла жизни, их самостоятельность и самодвижение; достижение и сохранение справедливости.

Миропонимание — определяется как содержанием феномена «мироустройство», так и основами современного мировоззрения, позволяющих субъекту взаимодействий понять смысл и движущие силы процесса, свою роль и свою ответственность за совершённые (или несовершённые) поступки в условиях конкретного времени и пространства, определившихся рисков и неопределённостей в восприятии реальности, справедливого и несправедливого.

Миропорядок («мировой порядок») — это устоявшаяся сетевая совокупность понятий и принятых людьми, народами и государствами взаимодействий, которые обеспечивают: гарантированный порядок их легитимного и желательного жизнеобеспечения (достойной жизни человека; благополучия, безопасности народа, национального суверенитета государства, целостности территории); сохранение и развитие культуры, национального образа жизни, традиций; удовлетворённость настоящим и уверенность в будущем; доверие национальным и международным законам с уверенностью в их справедливом и единообразном (без двойных и тройных стандартов) толковании и исполнении.

Мироустройство — эту социологическую категорию можно обозначать как процесс и результат формирующегося синтезированного

и концептуального представления, понимания и осознания человеком прошлого и будущего его самого, общества, всего мира через настоящее: через принятые им основы мировоззрения, жизненные позиции, убеждения, идеалы и ценности, принципы поведения с ориентацией на компромисс и справедливость в решении любых взаимодействий.

Национальная безопасность — ключевое, базовое понятие, характеризующее защищённость всех систем жизнеобеспечения общества, человека и государства, их целей, идеалов, ценностей, интересов от внутренних и внешних угроз, способность противодействовать, своевременно адаптироваться к новым условиям развития как в сфере природы, окружающей среды, так и к тенденциям, закономерностям мирового и национального развития. Безопасность государства зависит от интеллектуального потенциала, умений и воли народа.

Новый (не-Западный) гуманизм XXI века

- *во-первых, это состояние деятельности человека по воспроизводству своей культуры, своих отношений с другими людьми, обществом; это личная технология по организации, сохранению и осмыслению исторически приобретаемого социального опыта субъектом, по превращению освоенной культуры во внутреннее содержание сознания и в практику деятельности во времени, и в масштабе всей его жизни;*

- *во-вторых, это СМЫСЛ ЖИЗНИ как сущность органичного единства цели, идеала и основных ценностей человека, понятых и принятых им как руководство к деятельности, в его ориентации на достойную, благополучную и безопасную жизнь, на её воспроизводство, на единство свободы и ответственности;*

- *это РОССИЙСКАЯ МЕЧТА, которая может быть определена как самостоятельный феномен, обеспечивающий связи между целью, идеалом, ценностями и смыслом жизни; гармонизирующий трансформацию таких связей для сохранения их формы и структуры; сохраняющий идентичность целей, идеалов, ценностей и смысла жизни, их самостоятельность и самодвижение;*

- *в-третьих, это процесс устойчивого и ускоренного соединения локальных проблем (человека, семьи, народа) с общецивилизационными; национальных культур с интернациональной культурной средой; взаимодействие целей, идеалов, ценностей, интересов конкретных людей и народов с динамикой и реальностью становления мировой экологии, экономики, норм и традиций жизнеобеспечения с сохране-*

нием и развитием своего образа жизни, своей идентичности на основе солидарности, терпимости, доверия и сотрудничества, уважительного диалога людей, народов и культур;

- в-четвёртых, это состояние защищённости человека, семьи, народа; их целей, идеалов, ценностей и традиций, образа жизни и культуры; устойчивое, необходимое и достаточное поощрение и развитие прав и обязанностей человека и основных свобод для всех, без различия расы, пола, языка и религии; защищённость формирования и конструктивного функционирования исторической памяти, российской мечты и смысла жизни на основе уважительного диалога, культуры мира и культуры патриотизма; защищённость достижения ими достойного качества и уровня благополучия, надёжной безопасности;

- в-пятых, это устойчивый процесс обеспечения общего участия граждан любой страны, культуры, цивилизации для достижения справедливости, законности и терпимости в человеческих взаимоотношениях; для повышения и сохранения взаимопонимания, уважения и взаимодействия, сбалансированности и умеренности; для поиска общих точек, линий и масштаба соприкосновения различных цивилизаций в их общении между собой с тем, чтобы совместно терпеливо и мудро разрешать назревшие проблемы, угрожающие разделяемым ими целям, идеалам и ценностям.

Общенациональная Цель России — в 2000–2010 годах понимается как совместное творчество, совместный труд всех Граждан, всех Народов, российского Общества и Государства по достижению Благополучия и Безопасности каждым Человеком, каждой Семьёй, процветанию Отечества; Справедливости и Счастья для Всех.

Опасность — это геокультурный феномен, представляющий в превращённой форме правила запрета через объективно существующую и осознанную возможность причинить деятельностью какого-либо субъекта неприемлемый ущерб, деформацию, травму цели, идеала, ценностей, интересов человека, семьи, общества, государства, цивилизации.

Партнёрство — это широкий и развивающийся корпус взаимодействий между гражданами, их объединениями, организациями, институтами, государствами, региональными сообществами и союзами государств и международными организациями ориентированных на: сотрудничество и солидарность в содействии общим целям, ценностям, идеалам, интересам; равноправие, диалог и компромис-

сы при решении спорных проблем; на закрепление в договорах и соглашениях исходных принципов каждого участника взаимодействия, обязательств перед другими субъектами взаимодействия и ответственности за все риски партнёрства.

Повестка Дня для мирового сообщества на XXI век» — может быть определена как взаимосвязанная и согласованная с участием всех субъектов взаимодействий: совокупность целей, ценностей, идеалов и интересов; последовательность действий для их достижения и безусловный уровень легитимности, законности используемых средств и процедур в процессе деятельности; определённости времени и пространства, масштаба деятельности каждого актора; чёткая и обозначенная заранее ответственность за риски и ошибки в процессе достижения выбранных ориентиров; гласность и прозрачность при распределении долей (частей, фрагментов, предпочтений и т. д.) полученного результата.

Позиция — это взаимосвязанное сочетание: целей, идеалов и ценностей субъекта, его ментальности и идентичности; прав, свобод и ответственности; понимание обязанностей и долга; смысла жизни, исторической памяти и образа жизни; национальной культуры и создающей патриотической идеологии; нового (не-Западного) гуманизма XXI века.

Поступок во имя справедливости, во имя правды — согласно М.М. Бахтину, становится взаимодействием, обусловленным творческой процедурой обоснования цели и приемлемых средств её достижения; нетехничностью, ответственностью, самобытностью, уникальностью. Методология справедливости наиболее убедительно и конструктивно синтезируется на основе реальных гуманитарных личных поступков субъектов справедливости, которые учреждают справедливость, компромисс своей деятельностью, своим образом жизни, ориентированных на правду, свободу, честность, законность, культуру, достоинство.

Правила игры при разработке, осуществлении, корректировке Повестки Дня для мирового сообщества в XXI веке — это процесс творческого поиска в сфере социокультурных инноваций конкретных людей и народов на основе эмоциональных переживаний и строгих рациональных правил в соблюдении процедуры участия и ориентированных: на дополнение и трансформацию реальности; на переживание и переосмысление устоявшихся коммуникаций; на восприятие свободы в масштабе приемлемой модели мироустройства и миропонимания

с целью конкретного участия и ответственности за надёжное обеспечение достойной жизни каждого человека.

Предотвращение — процесс социологического анализа формирования самых слабых факторов, способствующих возникновению вызовов, рисков, угроз опасностей и страхов жизнеобеспечению людей, семей и народов; их целям, идеалам, ценностям и интересам. Это процесс последующего синтеза интеллектуальных и силовых технологий для своевременного снижения уровня блокирования или полного предотвращения состояния небезопасности (вызовов, угроз, опасностей, рисков и страхов) на основе конструктивного диалога и компромисса; поступков, основанных на воле и энергии к сохранению мира и безопасности.

Результат компромисса — это совокупность целевых ориентиров, процедур их достижения и условий контроля соблюдения процедур с участием каждого субъекта переговоров; сами договорённости оформлены соответствующим документом, содержание и структура которого полностью удовлетворяет каждую сторону состоявшегося компромисса.

Риск — это геокультурный феномен, представляющий в превращённой форме правила запрета в динамике перемен от ситуации неопределённости в направлении желательных изменений с учётом фактора времени и реального масштаба.

Российская объединяющая государственническая патриотическая идеология — идеология консолидации, национальная идеология, объединяющая идеология, российская идеология 21, «россиянизм») — это формирующаяся относительно устойчивая артикулированная совокупность понятий и принятых людьми личных, общественных, государственных и цивилизационных целей, идеалов, ценностей, интересов, которые содействуют каждому человеку: в формировании и конструктивном функционировании исторической памяти, российской мечты и смысла жизни на основе уважительного диалога, культуры мира и культуры патриотизма; в достижении им достойного качества и уровня благополучия, надёжной безопасности; в интерпретации прошлого, осмыслении настоящего и в понимании будущего.

Сделка — это добровольные поступки по установлению, изменению или прекращению взаимодействий физических или юридических лиц в согласованных рамках действий акторов во времени и пространстве; по соблюдению правил игры, обеспечению их выполнения

и достижению исполнения оговоренных уступок, целей и условий их достижения; по исполнению санкций и долженствований по утверждённой всеми акторами процедуре.

Сеть — новый геокультурный феномен, который отражает целостность нового объекта, включающего в себя информацию, знания, отношения и взаимодействия людей в единстве с новыми высокими технологиями, объединяемыми Интернетом.

Смысл жизни — сущность органичного единства цели, идеала и основных ценностей человека, понятых и принятых им как руководство к деятельности, в его ориентации на достойную, благополучную и безопасную жизнь, на её воспроизводство, на единство свободы и ответственности; на справедливость.

Солидарная культура компромисса, которую можно определить, в моей социологической интерпретации, так (с учётом определений понятий «компромисс» и «культура компромисса»): *это состояние сознания, мотиваций и взаимодействий современного общества, ориентированного на предотвращение возможности глобальной ядерной войны через согласованные действия на основе добровольных договорённостей как среди своих сторонников, так и со своими оппонентами (сторонниками культуры смерти и культуры войны); на основе взаимных уступок по поводу общих интересов, терпимости, постепенности и диалога.*

Солидарность — *может быть, определена как состояние позитивной деятельности людей, социальных групп, семей, ориентированной на консолидацию людей и общества, на поддержание и улучшение гражданского мира; на сотрудничество с учётом общих ценностей и символов, уважения целей, идеалов, интересов других людей и других культур; на постоянный и уважительный диалог и компромисс по поводу созидательных ориентиров деятельности и конструктивного общения.*

Сотрудничество — *может быть определено как состояние деятельности людей, семей, народов, государств на достижение гуманитарных целей на основе терпимости и доверия в условиях устойчивого уважительного диалога; на достижение созидających компромиссов.*

Социальная безопасность — *1) совокупность мер по защите целей, идеалов, ценностей и интересов человека, семьи, страны и народа в социальной сфере, развитие социальной структуры и отношений в обществе, системы жизнеобеспечения и социализации людей, об-*

раза жизни в соответствии с потребностями прогресса нынешних и будущих поколений. Объектами социальной безопасности являются люди, их цели, идеалы, ценности, законные интересы (потребности), общности, отношения; системы социализации человека (образования, воспитания, соцкультбыта); инфраструктуры жизнеобеспечения (здравоохранение, торговля, снабжение и т. д.); образ жизни. Национальные интересы России в социальной сфере заключаются в обеспечении высокого уровня жизни народа; 2) защищённость социальной сферы общества и государства от угроз, способных разрушить её или обусловить её деградацию.

Социальная справедливость — это процесс и результат создания, накопления и передачи созидательной энергии и творческой воли поступков людей во все сферы социальных, культурных и гуманитарных взаимодействий между людьми и народами, направленные на создание высшего смысла высшей цели на основе нравственности и культуры; на достижение высшего блага, равенства и чувства меры для каждого человека.

Стратегическое партнёрство — это оформленная долгосрочная программа: достижения и корректировки как общих согласованных целей, идеалов, ценностей и главных интересов каждого партнёра, так и сопоставимой с Программой оценки средств, ресурсов и легитимных технологий, выбранных для достижения общих целей; анализа и учёта стратегических рисков на всех этапах функционирования партнёрства; осуществления самокритики и самоиронии в оценке достигнутых результатов; обеспечения эффективной адаптации всех звеньев процесса партнёрства с учётом изменений внутренней и внешней среды деятельности всех участников партнёрства.

Социология компромисса — может быть определена как самостоятельная социологическая теория среднего уровня, ориентированная на теоретические и эмпирические исследования состояния и динамики обеспечения компромисса.

Стратегическая партнёрская культура компромисса — это конструктивное, творческое состояние сознания общества XXI века, его мотивации и чёткая, обоснованная ориентированность: на культуру жизни; на предотвращение возможности глобальной ядерной катастрофы через оформленную долгосрочную программу достижения согласованных целей и ценностей каждого гражданина, всех народов и государств, включающую устойчивый и долговременный мониторинг необходимых средств и ресурсов, всех видов рисков; на

постоянную адаптацию всех звеньев процесса достижения общих интересов с учётом изменений внешней и внутренней среды.

Структура мироустройства — это *взаимосогласованное единство политического и экономического аспектов главных доминант в функционировании мирового сообщества: политическая составляющая представляет новую Московско-Шанхайскую модель миропорядка (см. схему 6, 19, 28); экономическую составляющую определяют две доминанты (см. схемы 6, 19, 28 — финансовая (продвижение Рубля как одной из резервных валют) и торговая (современная торговля на основе региональных союзов и соглашений).*

Терпимость — *может быть определена как состояние чёткой ориентации на диалог и компромисс в ситуации корректного уважения к разным особенностям его участников; к различным чертам в убеждениях верования другого человека в свои цели, идеалы и ценности; к другим способам удовлетворения своих потребностей; к другим нормам, традициям и образу жизни людей, семей, социальных групп, народностей, представителей других конфессий.*

Торг (в контексте подготовки компромисса) — *это действия сторон (субъектов) компромисса: по согласованию содержания, структуры и конфигурации уступок от каждой стороны; по согласованию условий (время, место, процедура функционирования уступки после факта обмена уступками); по согласованию процедуры контроля за условиями компромисса после его осуществления; по согласованию санкций конкретной стороны в ситуации зафиксированных нарушений условий компромисса.*

Угроза — *это геокультурный феномен, представляющий в превращённой форме правила запрета через объективно и субъективно существующую и осмысленную реальную возможность разрушения общенациональной цели, социального идеала, общенациональных ценностей, важнейших интересов личности, общества и государства, культуры и образа жизни, нарушить неприкосновенность территории страны.*

Уступка — *может быть определена как собирательный термин для обозначения совокупности феноменов (правил игры, ценностей, интересов, устоявшихся процедур отношений, материальных факторов и т. д.), передаваемых одной стороной компромисса, в которых другие участники компромисса признают значимый и актуальный фрагмент прошлого, настоящего или будущего и соглашаются присвоить себе по итогам компромисса на определённых условиях.*

Экологическая безопасность — может быть определена, как минимум, в двух аспектах. Во-первых, это защищённость среды обитания людей и биосферы в целом, атмосферы, гидросферы, литосферы и ближней космосферы, видового состава животного и растительного мира, а также природных ресурсов (энергетических, минеральных и т. п.) от угроз, создаваемых деятельностью человека. Во-вторых, это положение, при котором путём выполнения правовых норм, экономических, природозащитных и инженерно-технических требований достигается предотвращение или ограничение опасных для жизни и здоровья людей, разрушительных для хозяйствующих субъектов и окружающей среды последствий экологических катастроф, вызываемых повседневным загрязнением окружающей среды в результате хозяйственной деятельности человека, от стихийных бедствий и техногенных катастроф.

Экономическая безопасность — это устойчивое функционирование национальной экономики и её способность обеспечить эффективное удовлетворение общественных потребностей, поддержание социально-политической и военной стабильности государства; его технико-экономическую и технологическую независимость, устойчивость по отношению к возможным внешним и внутренним угрозам, защиту экономических интересов страны на внутреннем и внешнем рынках. В сфере экономики угрозы имеют комплексный характер и обусловлены, прежде всего, существенным сокращением внутреннего валового продукта, снижением инвестиционной, инновационной активности и научно-технического потенциала, стагнацией аграрного сектора, разбалансированием банковской системы, обострением конкуренции на мировом рынке товаров и услуг, ростом внешнего и внутреннего государственного долга, экономической экспансией на территорию России со стороны других государств, преобладанием в экспортных поставках топливно-сырьевой и энергетической составляющих, а в импорте — продовольствия и предметов потребления, включая предметы первой необходимости.

Предметный указатель

- Адаптация – 488–493
- Безопасность Евразии – 517, 522
– как журнал «Безопасность Евразии» – 522
– как научный издательский Проект – 522
– как Научная школа Кузнецова – 523
- Бескомпромиссность – 27
- Второй сектор – 201
- Вызов – 365
- Высокие Гуманитарные Технологии (high-hum-tech: hht) – 386, 393, 394
- Геокультура – 72
– генезис – 164, 165
– как парадигма – 166, 169
– и геополитика – 167, 168
– и геоэкономика – 167, 168
– Глобальная Структурная Гуманитарная Революция XXI века – 227–232, 309
- Диалог людей – 73
- Доверие – 72, 459–461
- Игра – 246, 247
- Идеологема – 96, 99, 327
- Идеологический компромисс – 395–405
– необходимость – 395, 396
– возможность – 397
– среда – 398
– противодействие – 407
– первый идеологический компромисс – 400
– второй идеологический компромисс – 400
– третий идеологический компромисс – 400
– и идеология – 404
- Идеология – 13, 201, 202, 404
– как феномен – 209
– и компромисс – 401–403
- Императив, императивы мироустройства – 130–133
– Проект Медведева – 62–65
– Проект Буша – 141, 142, 297
- Институализация – 245, 249
- Институт социально-политических исследований Российской академии наук (ИСПИ РАН) – 521
- Институты – 176
- Исследования по проблемам мира и безопасности Стокгольмским международным институтом исследований проблем мира (СИПРИ) – 446

- Кафедра социологии безопасности Социологического ф-та МГУ им. М.В. Ломоносова – 517
- Кафедра социология культуры воспитания и безопасности Социологического ф-та МГУ им. М.В. Ломоносова – 4, 517
- Классификационные характеристики социологии компромисса как социологической научной теории – 21–23, 27, 28, 121–123
- Компромисс – 17–19, 22, 23
– определение – 19, 20, 112
– и адаптация – 493–499
– и безопасность – 475–480
– и демократия – 483
– и сделка – 54–56
- Компромиссогема – 95–99, 333, 335
- Компромиссное – 278, 314
- Компромиссогенное – 314–335
– как время – 315–335
– как пространство – 315–335
- Консенсус – 20, 21, 47
- Конфликт – 20, 21
- Культура компромисса – 76, 77
- Культура мира – 474
- Культурогема – 96, 99
- Мировоззрение – 281
- Мироустройство – 132, 265
– модель мироустройства XXI в. – 132
– как новый Глобальный Гуманитарный Проект Мира XXI в. – 149, 235
– модель мироустройства XXI в. (Проект Буша) – 141, 142
- Мифологема – 96, 99
- Московско-Шанхайская модель миропорядка XXI века (Концепция Кузнецова) – 119, 280–282
- Народ – 276, 310, 311, 313
- НАТО – 156, 157
- Научная школа Кузнецова – 522, 523
- Некомпромиссное – 27
- Некомпромиссность – 27
- Неправительственные организации (НПО) – 197
- ОБСЕ – 153–155
- Общенациональная цель – 219, 223
- Опасность – 358, 359
- Опережающий компромисс – 108, 496
- Организация Объединённых Наций (ООН) – 174
- Правила Игры – 236, 238
- Первый сектор – 201
- Повестка Дня – 8, 238, 276
- Позиция – 336–342
- Постулаты Кузнецова – 147, 148
- Поступок – 342–346
- Предотвращение – 73, 74
- Пятый сектор – 202
- Результаты компромисса – 350–354
- Риск – 354, 355 367–372

- Российская мечта – 214, 215
- Седьмой антигражданский сектор – 202
- Семья – 319, 324–326
- Сеть – 171
- Сетевой подход – 172–179
- Слабые взаимодействия – 204
- Смысл жизни – 10
- Социологический ф-т МГУ им. М.В. Ломоносова – 219
- Социология компромисса – 61, 66
- Справедливость – 23, 448–458
- Среда – 321
- Страх – 360–362
- Структура компромисса – 233
- Теория компромисса – 88–123
- Торг – 347
- Третий сектор – 201
- Терроризм – 36, 37
- Угроза – 363
- Уступка – 344–348
- Цель – 218
- Ценности – 283, 343
- Человек – 298, 315, 501
- Четвёртый сектор – 202
- Шестой сектор – 202
- Экологические проблемы – 83–86
- Ядерная опасность – 98, 99, 262
- как предостережение лауреатов Нобелевской премии (2007) – 481–483
 - как возможность ядерной катастрофы в XXI веке – 481
 - как предотвращение ядерной войны в XX веке – 431
 - как предотвращение возможной ядерной войны в XXI веке – 481

Именной указатель

- Акулич М.М. – 29
Алексий II – 208
Аннан Кофи – 116, 117, 174
- Бек У. – 287–294
Бельков О.А. – 239
Бернштейн П. – 371
Бжезинский З. – 253
Богатуров А.Д. – 258–260
- Валлерстайн И. – 439, 440
- Гермейер Ю.Б. – 29
Гидденс Э. – 370, 371
Глюксманн А. – 143
Григорьев С.И. – 138
Громыко Ю.В. – 319
- Давыдов А.А. – 319, 469
Данкин Д.М. – 54, 459, 460
Добреньков В.И. – 75, 133
Дридзе Т.М. – 178
Дуглас М. – 359
- Замятин Д.Н. – 161–164
Зиновьев А.А. – 150, 232
Зубков В.И. – 370
Зубок Ю.А. – 371, 372
- Кантор В.В. – 99
Капто А.С. – 280
- Кастельс М. – 180
Коллинз Р. – 14, 74
Корель Л.В. – 488
Кочетов Э.Г. – 159, 160, 382–385
Кравченко С.А. – 135–137, 248
Култыгин В.П. – 23–27, 471
Кургинян С.Е. – 280
Курдюмов С.П. – 357
- Ленин В.И. – 409, 411
Лужков Ю.М. – 443
Луман Н. – 355, 356, 367
- Малинецкий Г.Г. – 214, 215
Маркс К. – 410
Мартинелли А. – 170, 171
Медведев Д.А. – 40–41, 62–65
Мертон Р. – 74, 417, 418
Моисеев Н.Н. – 60, 88–94, 112–114
- Неклесса А. – 87, 180
- Олейник А.Н. – 250
- Пан Ги Мун – 81
Парето В. – 59, 410
Парсонс Т. – 74, 212
Переслегин С.Б. – 115, 194–196
Примаков Е.М. – 169, 170

- Путин В.В. – 97, 131, 132, 81,
182, 246–319
- Радаев В.В. – 181, 182
- Романовский Н.В. – 295
- Садовничий В.А. – 11, 80, 81,
443
- Сергеева Л.И. – 393
- Силласте Г.Г. – 133, 134
- Сорокин П. – 217, 257, 374,
406–408
- Сухарев А.И. – 198
- Тойнби А. – 366
- Тощенко Ж.Т. – 71, 72
- Третьяков В.Т. – 155, 156
- Урсул А.Д. – 83, 117
- Хабермас Ю. – 140, 467
- Хантингтон С. – 69, 438
- Хомский Н. – 141
- Хофмайстер Х. – 142
- Чупров В.И. – 371, 372
- Шеллинг Т. – 29–31
- Штомпка П. – 364
- Энгельс Ф. – 411
- Этциони А. – 177
- Яницкий О.Н. – 82, 84–86, 29,
130, 255, 256
- Яновский Р.Г. – 82, 133, 393

Географический указатель

- | | |
|--------------------------|----------------------------|
| Абхазия – 340, 452 | Новосибирск – 14 |
| Австралия – 284, 373 | Польша – 144 |
| Афганистан – 150 | Санкт-Петербург – 131, 254 |
| Бразилия – 235, 469 | США – 56, 153 |
| Вашингтон – 78, 112, 113 | Тегеран – 115 |
| Великобритания – 229 | Турция – 56 |
| Германия – 153 | Украина – 421–433 |
| Грузия – 453 | Франция – 144, 227 |
| Европа – 144, 228 | Хельсинки – 151, 153–156 |
| Индия – 227, 266 | Югославия – 69, 139 |
| Ирак – 139 | Южная Осетия – 34, 452 |
| Италия – 227, 379 | Япония – 227 |
| Казахстан – 235 | Ярославль – 12 |
| Китай – 227, 265 | |
| Москва – 256 | |
| Мюнхен – 130, 132 | |

ABOUT THE AUTHOR

Vyacheslav Nikolayevich Kuznetsov (b. 1954), corresponding member of the Russian Academy of Sciences, Doctor of Sociology, has made a special study of sociology of security and culture of security, of the rise and development of geoculture. He is a vice-secretary of the Department of Humanitarian Sciences (2003–2006) and acting director of the Institute of the Social and Political Research of the Russian Academy of Sciences (2003–2006) head of the Chair of Sociology of Culture, Education and Security at the Sociological Faculty of the Lomonosov Moscow State University, editor-in-chief of the journal *Security of Eurasia* (*Bezopasnost Evrasii*).

Stages of his carrier: lecturer at the Chair of Management in the Engineering Industry (1976–1978); senior adviser of the USSR Ministry of Internal Affairs in Afghanistan (1986–1988); member of the Ministry staff (1978–1992); chairman of the Board of advisors of the Moscow regional Soviet of People's Deputies (1992–1994); president of “The Shield” insurance company (1994–1995); Board of Directors adviser and head of the Department of strategic analysis and inner audit at the Gazprom company (1995–2000). Public activities: since 1992 till present he is a contributor and editor of the Informational Symposium *Security* published by the National and International Security Foundation; member of the Board of Directors of the Missionary Fund of the Russian Orthodox Church.

For the last five years V. Kuznetsov has been concentrating upon studying the phenomenon of “geoculture” as a new theory and methodology, a new paradigm and world outlook of the 21st century. He has already published 16 books and more than 120 articles. His main publications are: *Theory of Compromise* (Moscow, 2010); *Geocultural Encyclopaedia–2009: Culture of Development Through Culture of Security* (Moscow, 2009); *Sociology of Ideology* (Moscow, 2009); *Sociology of Security* (Moscow, 2009); *Humanitarian interactions: Sociological Research of the Formation of Geocultural Theory of Security*. In 3 Vol. Vol. I. *Russia and Eurasia: Sociology of Geocultural Dynamics of Eurasian Se-*

curity in the 21st Century. (Moscow, 2008); Vol. 2. *Sociology of Justice: The Russian Dream Meaning – Real Dignity of Every Man and Taming Injustice Here and Now*. (Moscow, 2008); Vol. 3. *Foundations of Global Security: Sociological Humanitarian Aspect*. (Moscow, 2009); *Sociology of Compromise* (Moscow, 2007); *The Moscow-Shanghai Model of World Order 21* (Moscow, 2006); *Foundations of Geocultural, Sociology of Geocultural Dynamics of Security in World 21: Culture – Network*. (Moscow, 2006 /english language/); *Ideology: A Sociological Aspect* (Moscow, 2005); *Russian Ideology 21: An Essay in the Sociological Study of the Formation of Russian Ideology in the 21st Century* (Moscow, 2004); *Geoculture* (Moscow, 2003); *Culture of Security of the Present-day Russian Society* (Moscow, 2002); *Culture of Security* (Moscow, 2001).

Contents

Foreword	8
Introduction into the Study Course: The Phenomenon of “Compromise” in Practices, Theories, Games and Results	15
<i>Questions for the discussion of the Introduction into the Study</i> <i>Course</i>	56
<i>Select Bibliography</i>	56
Section I. Theories	57
<i>Chapter 1. On the Sociological Meaning of the Phenomenon</i> of Compromise	62
<i>Chapter 2. Compromise as a Scientific Issue</i>	75
<i>Chapter 3. Basic Categories of Sociology of Compromise</i>	95
<i>Chapter 4. Classification Indicators of the Theory of Sociology</i> of Compromise	109
<i>Questions for the discussion in the Section</i>	124
<i>Select Bibliography</i>	124
Section II. Methodologies	127
<i>Chapter 5. Compromise as the Basis of a Single Humanitarian</i> <i>Paradigm (Based on Geopolitics, Geoeconomics</i> <i>and Geoculture)</i>	146
<i>Chapter 6. Peculiarities of the Formation of an Institutional-</i> <i>Network Methodology</i>	170
<i>Chapter 7. Weak, Medium and Strong Interactions</i> (Connections, Relations)	203
<i>Questions for the discussion in the Section</i>	239
<i>Select Bibliography</i>	239

Section III. Institutions	241
<i>Chapter 8.</i> Sociology of Compromise as Institutional Sociology..	246
<i>Chapter 9.</i> Environment and Context of Compromise for a Subject of Compromise	251
<i>Chapter 10.</i> Kinds of Compromise with the Assessment of Time, Space and Scale for an Object of Compromise	277
<i>Questions for the discussion in the Section</i>	298
<i>Select Bibliography</i>	299
Section IV. Mechanisms	301
<i>Chapter 11.</i> Education of Compromiseness	314
<i>Chapter 12.</i> Legalization of Institutions of Compromiseness: “Position”, “Action”, “Concession”, “Bargaining”, “Agreement on Compromise”, “Compromise Result”	336
<i>Chapter 13.</i> Compromise as Risk	354
<i>Questions for the discussion in the Section</i>	374
<i>Select Bibliography</i>	375
Section V. Technologies	377
<i>Chapter 14.</i> Ideological Compromise	394
<i>Chapter 15.</i> Compromise and Convergence	406
<i>Chapter 16.</i> Compromise as Conformism	416
<i>Questions for the discussion in the Section</i>	434
<i>Select Bibliography</i>	434
Section VI. Practices	435
<i>Chapter 17.</i> Compromise as Justice	448
<i>Chapter 18.</i> Compromise through Security	475
<i>Chapter 19.</i> Compromise as Adaptation	488
<i>Questions for the discussion in the Section</i>	496
<i>Select Bibliography</i>	497
Conclusion: From Sociology of Compromise to Culture of Development of Man, Society and Civilization	499
Subsidiaries	515
About the Author	517
The Author’s Main Publications on the Subject of the Textbook	529

Bibliography	535
List of Tables, Inserts, Drawings and Diagrams	547
Basic Terms and Notions	551
Subject Index	565
Name Index	568
Geographical Index	570
About the Author (in English)	571
Contents (in English)	573
Summary (in English)	576
Annotation of the Book	587

Summary

Foreword

In the 21st century, Russia's cultural development strategy, as well as the whole world's, through culture of development of the spiritual sphere, through culture of compromise, is becoming the basis for the new humanism, new model of the world-order, new model of the world-structure.

The scientific issue of this textbook may be presented as follows: how the theory of the global compromise can be formed (*or cannot?*) in the terms of a global game in which the result is not equal to zero – that is, all the participants of the Global Compromise, Global Game might win (or loose).

Today, that is a principally new issue with a global meaning for all of us. In a very few days, months and years we have to understand, form and provide for all-Russian and global consent on the main aspects of culture of compromise and culture of development. Compromise, consent, consensus as a humanitarian innovation by means of humanitarian education becomes the only principal way of surviving and dignified ecologically safe development in the context of rapid increase of climate changes and disturbing changes of the environment of life sustenance for all people and all nations.

The fact is that in the 21st century humanities a thesis that it is conflicts and catastrophes, risks and uncertainties and chaos that are ruling the world.

The position of the author is presented by the results of the research into a sociological theory of humanitarian interactions being defined by the category of “compromise”. This research concerns new approaches towards a promising model of scientific knowledge; towards new understanding of social reality. The author attempts to create a major Theory and Methodology of a forestalling and preventive compromise which will allow to take the lead over even the early stages of the formation of stresses, conflicts, catastrophes, wars, terrorist attacks, crimes and corruption.

The author's working hypothesis is – in a new global and accelerating world in which every man demands dignity, well-being and security, justice and happiness, it is compromise and culture of compromise, strategic partnership culture of compromise possess creative and consolidating cultural and network approach potential for achieving and preserving culture of life. In his working hypothesis, the author emphasizes a unique quality of compromise – its ability to provide for the peoples' of Russia unity, unity of people and power in our country; its ability to help preventing global nuclear war in the 21st century which is really being prepared by supporters of culture of death.

The meaning of the working hypothesis of research into compromise may be formulated as follows: different kinds of compromise are now more and more effectively and constructively ruling the 21st century complex and accelerating world.

So *the purpose of the presented research* is to summarize the results of studying methodology and theory, procedures and mechanisms of framing and realization of forestalling global compromise between the peoples of the world and the ruling clans concerning global rules of playing with the meanings of life, and with life itself, of billions of people under the conditions of the 21st century global humanitarian structural revolution.

The author of the textbook hopes that even preliminary results of the research into scientific self-definition of sociology of compromise allow to state that **intellectual life in the 21st century is first of all characterized by search and realization of acceptable compromises for the inevitable optimal solution of contradictions (antagonistic contradictions among them).**

It is a difficult but noble, actual and very urgent task: scientific foundations of sociology of compromise, foundations of humanitarian theory of compromise are here.

Introduction into the Research The Phenomenon of “Compromise” in Practices, Theories, Games and Results

Compromise, according to the author, *is the process and result of realizing an agreement between people, nations, states, their associations; between cultures and religions for an agreed period in the name of dignity, well-being and security of man, family, peoples, society, state and modern civilization based upon mutual political, economic, ideological concessions concerning aims, ideals, values, national interests, interpretations of the past,*

present and future of their peoples, nations and regions, understanding of democracy, patriotism, meanings of life and dreams. Then we may consider some tendencies in the process of the formation of compromise so that the principal scientific problem in the course of investigating the content and structure of compromise in the 21st century could be formulated. *Firstly*, the rapid growth of the importance of the phenomenon of compromise in practices of different spheres of life of the modern society (man's life-support, his spiritual life, world-order, world outlook, economics etc.) as well as in all the humanities showed itself only on the turn of the 20th and 21st centuries. The simplest content analysis of scientific texts, social-political and economic articles in newspapers and magazines shows that the term "compromise" gets into the first dozen of the most frequently used notions. *Secondly*, the role and influence of the phenomenon of "compromise" is steadily becoming more actual and topical than the phenomena of "consensus" and "consent". *Thirdly*, the analysis of correlation of the notions "compromise" – "conflict" shows, according to my research results, a considerable tendency in favour of compromise. *Fourthly, it is possible that today we may rightfully assert that compromise rules the whole world in the 21st century.* The relative proportions of the phenomena of compromise, conflict and consensus allow to suggest that with the leading role of compromise the phenomena of conflict and consensus may be considered as transformations of compromise.

The following considerations might be suggested at the stage of the formation of a general 21st century theory of compromise foundations. First of all, generalizations of the practices of realizing compromise are devoted to different aspects of promoting compromise which are applied to non-antagonistic contradictions and non-antagonistic conflicts.

Antagonistic contradictions and conflicts are excluded from the sphere of practices. All of them are defined as uncompromising. The author's position is different: since in the period of 2000–2009 a new phenomenon "global humanitarian strategic compromise" was established, the contents and structure of which are characterized by tolerance, dialogue, trust, security and prevention, practices and theory of preventive and forestalling compromise are becoming realities. Such kind of compromise can be effective also in situations of antagonistic contradictions and conflicts.

Thus, we can affirm that under the conditions of the 21st century interactions the well-known phenomenon of "compromise" is acquiring a new meaning, new condition, new dominant of interactions, activity, a

wider circle of relations and behaviour of subjects, an important peculiar feature of modern consciousness.

Section I. Theories

Sociology of compromise itself is one of the important subdivisions of sociological science. The object of sociology of compromise is the whole civilization. That is why its object field is defined by the framework where presented are basic correlations, factors, connections, motives and functions interaction of which stipulates understanding of constructive and destructive conditions of existence, self-preservation and self-development of the civilization. Up till now researches into different aspects of the compromise (sociological, philosophical, political, ecological, juridical, economic etc.) did not include the analysis of the “environment of compromise” phenomenon. Today it would be *rightful to suggest that the research into the environment of compromise will allow to discover new possibilities in the phenomenon of “compromiseness” itself*. The most important is that in the functioning of mechanisms providing compromiseness it will be possible to investigate mechanisms of adaptation more effectively. New motivation for all the object field of compromise may become a fundamental problem for developing sociology of compromiseness, culture of compromise and sociology of culture of compromise. But also, important grounds for sociologizing compromiseness can be discovered here. Goals, ideals, values according to which we realize the significance of challenges, risks, threats and dangers: it is then and there that the phenomenon of compromise is being formed and outlined – it is becoming actual.

The substance definiteness of sociology of compromise is the social activity directed at defense and provision for achieving by people, society and nation their goals, values and interests.

The notion “sociology of compromise” itself may be defined as an independent sociological theory of a middle level oriented on theoretical and empirical researches into the state and dynamics of the provision of compromise.

According to the author, *the field of research* into sociology of compromise includes studying relations between people, between people and social institutions concerning problems of life sustenance. It's about preserving life, achieving well-being, protecting their mentality, national culture and language. *The object field* of sociology of compromise includes the analysis of changes of basic institutions

and processes which provide for stability and positive dynamics in different spheres of social activities. *The structure of the object of sociology of compromise* is directed toward the analysis of the following issues: relations between people in the process of life-support activities; discovering tendencies and defining adequateness of reactions on threatening and actual risks, challenges and dangers; discovering peculiarities of the dynamics of functioning of institutions for cooperation and solidarity, both official and unofficial, nature of their interactions and probable prospects of their transformation taking into account the inner and outer environment changes.

Section II. Methodologies

In his researches, the author is guided by geocultural scientific paradigm based upon significant unity of geoculture, geoeconomics and geopolitics. The important social practice of protecting and organizing worthy, happy and secure life of the individual and all nations is becoming the main priority. The author names such practice as *culture of life*. New researches into dominating tendencies in international sociology, in global diversity of social sciences allow to pay attention to an important peculiar feature of the world science, of the global scientific discourse: methodological pessimism characteristic of the last century gradually disappears into the past giving place to **methodological optimism**. Now it is possible to state more exactly, at the present stage of the research, that we are talking about *Homo vitality, compromissimus, self-kritikos, ludens*. This is very important for a more precise definition of the content, structure, understanding, sources and mechanisms of inner energy of the “culture of life” phenomenon (as culture of man’s security, culture of peace, culture of prevention, culture of trust, culture of dialogue). The results of the research, especially into the concrete experience of dynamics and realization of actual compromises, allow, in a very preliminary way, correlate a positive potential of “methodological optimism” in the sphere of compromise with the functioning of the dual position “compromiseness – justice” which is the most important essential characteristic of geoculture. In such a context it is both methodology and world outlook, as well as new humanism. But the most important thing in such a “correlation” is that the defined “position” forms new global rules of the game for the formation, realization and correction of the Agenda for the whole world community.

Section III. Institutions

Even preliminary analysis of the Rules of the Game functioning in the sphere of compromise revealed a new and actual statement of the problem of compromiseness and security. It is semblance of the Rules of the Game functioning which supposes unconditional fulfillment of the Rules by the subjects of security and compromiseness – the Players. However, even the most preliminary research into mechanisms of security, their technologies, corresponding results of the activities of the subjects of security revealed a considerable amount of influences, decisions and strange actions of the subjects of security which are not taken into consideration. A working hypothesis developed at the beginning of such researches is that behind the *appearance of fulfilling the Rules of the Game* there is the factor of “*breaking, deformation and distortion of the agreed Rules of the Game*”. A more thorough analysis of semblance and essence of an actual process of the Game in the sphere of security revealed also the way and technology of breaking its Rules: weak interactions, details and mechanisms of influence of which on the meanings of decisions, practices and results of actions in the sphere of security in modern conditions in fact do not yield to the necessary identification and monitoring.

Methodological, conceptual and heuristic conclusions presented here and resulting from the study of the foundations of theory and methodology of the influence of the Rules of the Game as an important institution of security, emphasized a new important sphere of “*concentration and gathering*” of theoretical knowledge (sociological, economic, philosophical, ecological). It is a question of studying the role and mechanisms of functioning of a global, actual and informal phenomenon: the Rules of the Game for the most important subjects of life sustenance of people, nations, states and civilizations; for the fate of peace and global security.

Thus, in a very preliminary manner, the notion “*institutional sociology*” may be defined as a science concerning norms and rules of agreement about goals, ideals, values, interests of man, nations, states; concerning allowed means, mechanisms and technologies of formal and informal interactions between the subjects of securing peace and safety; concerning definition and correction of the Rules of the Games while formulating the Agenda for the world community in the context of agreed model of the 21st century world-structure; concerning the results of observing the Rules of the Game

and Agenda and content of corrections being implemented; concerning responsibility for risks and mistakes in the course of preparing and realization of the necessary compromises. A new strategy of security is being formed. It is oriented on forestalling and prevention: it allows, for the first time in the world history, to draw millions of people into the sphere of security on the conditions of co-operation and participation while all interactions are completely transparent. So, there appear possibilities of overcoming criminal manipulation of interests of personal and national security by hiding procedures, recourses, technologies, meanings and results with the help of a veil of secrecy. The great meaning of justice is becoming free from deformations implemented by those who develop rules of the game for the Western model of world-structure and world-order – its new Euro-Atlantic model of 2005–2009. Their methodological secret is: dissociation of justice and compromiseness; filling the content of the just with the meanings of Western humanism saturated with “culture of death”; separation of justice from the Millennium Development Goals (Summit 2000).

Section IV. Mechanisms

The real functioning of compromise as a complicated dynamic process actualizes significance of comprehension of its practices through methodology and theory of compromise. It is a question of the importance of creating a theory of administration and procedures of regulating compromise conditions and processes. The **mechanism** of compromiseness may be considered as a self-contained phenomenon uniting administration and regulation. The problem of studying compromise as a process was investigated by the author on the example of compromise dynamics in the sphere of the formation of the 21st century Russia’s national uniting, statehood and patriotic ideology. The study of compromiseness as a mechanism may be considered in the sphere of making of the Russian Federation national security for the 21st century.

*In a sociological context, the “**mechanism of compromiseness**” category represents a relatively stable structure of interconnections and interactions of the subjects and objects of compromise, a real discourse for the discussion of conditions and changes in the sphere of compromise. The mode of action, display of energy by the mechanism of compromiseness is the activity of the subjects and objects of compromise, their actions and behavior, relations to the results of achieved and failed compromises,*

their interactions with the influence of the outer and inner environment of compromise.

An important characteristic feature of the compromise mechanism is its ability to correctly evaluate a positive result of activity so that to “appropriate” it.

No less actual is the ability of the compromise mechanism to recognize destroying and deforming influences of international terrorism and organized crime. Stable orientation on respect and tolerance in the course of dialogue, real discourse directed toward fundamental compromises preserving all its conceptual originality and attractiveness are the specific character features of this mechanism. The reality of the compromise mechanism functioning helps to harmonize the sources of compromise dynamics.

Section V. Technologies

The author considers technologization of the ways to geoculture as culture of preventing risks, dangers, threats to the goals, ideals, values, interests of man, family, society, statehood and modern civilization. Is it possible? Yes, if we are in the environment of high humanitarian technologies (hht, hi-hum-tech). Yes, if we unite institutionalization and netting in a single institution-network methodology based upon and with the help of hi-hum-tech. Yes, because the experience of culture of peace and new challenges of the 21st century demanded a new level and quality of dialogue between people, between nations, between people and power concerning lawfulness, ecology, co-operation, well-being – that is, concerning the uniting ideology.

Even the most preliminary study of the character of compromise functioning, compromise itself as a process, as a mechanism, as a technology in the environment and scale of hi-hum-tech allows to suggest that they are innovative, have a great potential for assistance and initiate innovations in the humanitarian sphere.

The meaning and purpose of sociology of humanitarian innovations as the technology of compromise: *taking part in the main innovation of Russia, its society, its citizens in the 21st century – to become clever and strong today, tomorrow and the day after tomorrow, always.*

Technology is defined as a new value able to be an instrument for controlling knowledge and human potential. The new information computerized society is characterized by its own class of technologies – these are high technologies. *To adequately reflect the role of technologies*

in the 21st century it is necessary to define a new class of technologies – high humanitarian technologies which unite a new humanitarian synthesis with high technologies. Activities within the framework of the “Culture of Peace” project, the realization of the “dialogue between civilizations”, advance to “culture of security”, to “culture of globalization”, to strategic partnership culture of compromise and to culture of development by means of culture of compromise may serve as an example.

Section VI. Practices

Searching compromise, dialogue, uniting efforts while struggling for peace and security (providing good Charters and Declarations of peace and security with mechanisms and technologies which are dynamic and working for the result) agreed logistics of activities for all spheres of security, predictable and productive procedures are very urgent and in demand for all nations. First of all it has become clear that a distinct compromise concerning key issues of life sustenance, securing peace, dignity and safety of man is the most effective, the most “victorious” weapon against the supporters of “culture of death”. One’s own will and another man’s will, one’s own energy and another man’s energy are important here. A creative potential – positive optimistic, self-criticizing and self-ironic activities on the field of compromise – is a worthy means, mechanism and technology of dialogue, trust and compromiseness.

Outstanding, as far as the fates of people, many nations and the whole world are concerned, activities connected with the preparation and conducting of the Conference on Security and Co-operation in Europe (Helsinki, August 1975) may be called an instructive experience of the formation and functioning of compromise practice while settling problems of peace and security. This experience is especially topical because the question of Helsinki-2 is inevitable for the Agenda 2010.

The fact is that for the second half of the 20th century and for the first decade of the 21st century the formation of compromiseness into real and global scale interaction practices was realized as theory and practice of detente, as the Helsinki process, as the experience of institutionalization of the compromise, compromiseness, concrete compromises achieved in difficult times, in a complicated sphere of providing security.

The autumn of 2009 was an important stage of the real formation of a specialized global, sociological in its essence, scientific discourse on the development of theory and methodology of the Global Compromise.

In a new diversity of intellectual connections with Asia, Europe, the USA and many other countries of the world, Russia was the initiating creative nucleus of the discourse.

The Main Meaning created, built and suggested to Eurasia and all peoples of the world by Russia, is defined by the author as “**culture of humanitarian interactions**”. For Russia in 2007–2009, most intensive and fruitful discussions in all circles of the society, all mass-media means, on all expert grounds, in the country’s scientific community conducted about security and justice “here and now” for each man, about well-being and freedom for all the country’s peoples, about an all-national goal and national idea for people and the state, about the strategy of the state’s development practically created, “nursed”, a unique phenomenon – “*The Russian Citizens’ Concert*”.

Creating the environment of methodologies, concepts, technologies and mechanisms, regulations and procedures, competence of sociology of compromise, sociology of compromise culture is an important and urgent scientific and practical activity for thousands of scientists. But the result of their work is interesting for millions of people in all countries, who have already realized and are convinced that in the 21st century, it is culture of prevention on the very early stages of the formation of threats, dangers, risks and challenges that can help preserving and providing for culture of life; it is forestalling and creative compromises that can most effectively contribute to the prevention of a possible nuclear catastrophe.

Conclusion

From Sociology of Compromise to Culture of Development of Man, Society and Civilization

The book contains the results of the research into the formation of an important trend in the Russian and world sociology topical for all the humanities – sociology of compromise. This new knowledge is oriented on substantiating constructive, creative interactions between people, nations, cultures, religions and different ways of life. The author considers as especially important the necessity and possibility of the timely “sociological” influence by prevention upon the rapidly growing danger of a global nuclear war in the 21st century. It is sociology that can and must warn the mankind of the threat of such war and suggest methodologies, concepts, technologies and mechanisms for the

preventive compromise. The originality of theoretical, methodological and heuristic meanings of considering the phenomena of “compromise”, “culture of compromise”, “strategic partnership culture of compromise” and “forestalling compromise” is conditioned by the materials of the author’s elaboration of geocultural paradigm; new Moscow-Shanghai model of the world order; new humanism of the 21st century; new architecture of Russian, Eurasian and global security; culture of the development of man, society, nations and civilization. Innovative character of the research is determined by the fundamental issues of the international security theory being oriented on each man’s real security. The unity of the single, specific and common in sociology, philosophy, economics, politology of security of man, nations and civilizations is achieved by the implementation of the newly elaborated phenomena of compromise, justice, trust, world order and world structure, Rules of the Game, national security, Eurasian security, single humanitarian paradigm and “concert of the peoples of the world” into the sphere of global security.

The author of the textbook is Vyacheslav Nikolayevich Kuznetsov, corresponding member of the Russian Academy of Sciences, Doctor of Sociology, Professor, head of the Chair of Sociology of Culture, Education and Security at the Sociological Faculty of the Lomonosov Moscow State University.

The book contains Foreword; Introduction into the Study Course; six Sections divided into nineteen Chapters; Conclusion and Subsidiaries containing the List of the Author’s Main Publications on the Subject of the Book; Bibliography; List of Tables, Inserts, Drawings and Diagrams; Basic Terms and Notions; Annotation. There are 18 tables, 4 inserts, 32 schemes, 23 drawings, 2 diagrams, 2 graphs.

АННОТАЦИЯ
книги

В.Н. Кузнецов

СОЦИОЛОГИЯ КОМПРОМИССА

Учебное пособие

Москва, 2010

Формат 70x100/16

Бумага офсетная. Переплёт мягкий.

37,0 п. л. Тираж 500 экз.

В учебном пособии представлены итоги исследований формирования важного направления в российской и мировой социологии, актуального для всех общественных наук – социологии компромисса. Новое знание ориентировано на обоснование конструктивных, созидательных взаимодействий между людьми, народами, странами, культурами, религиями и разными образами жизни. Особую важность автор придаёт необходимости и возможности своевременно повлиять «социологически» через предотвращение на стремительно возрастающую опасность глобальной ядерной войны XXI века, об угрозе которой именно социология может и должна предупредить человечество, и предложить методологии, концепции, технологии и механизмы для опережающего компромисса. Оригинальность теоретических, методологических и эвристических смыслов рассмотрения феноменов «компромисс», «культура компромисса», «стратегическая партнёрская культура компромисса», «опережающий компромисс» обусловлена материалами авторских разработок: геокультурной парадигмы; новой Московско-Шанхайской модели миропорядка; нового гуманизма XXI века; новой архитектуры российской, евразийской и глобальной безопасности; культуры развития человека, общества,

народов, цивилизации. Инновационный характер исследования определяется ориентированностью фундаментальных проблем теории международной безопасности на реальную защищённость каждого человека. Достигается соединение единичного, особенного и общего в социологии, философии, экономике, политологии безопасности человека, народов, стран и цивилизаций внедрением в сферу глобальной безопасности новых разработок феноменов: компромисс, справедливость, доверие, миропорядок, мироустройство, Правила Игры, Национальная безопасность, евразийская безопасность, единая гуманитарная парадигма, «концерт народов мира».

Автор учебного пособия – Вячеслав Николаевич Кузнецов, член-корреспондент Российской академии наук, доктор социологических наук, профессор, зав. кафедрой социологии культуры, воспитания и безопасности Социологического факультета Московского государственного университета им. М.В. Ломоносова.

Книга рассчитана на научных сотрудников, преподавателей, докторантов, аспирантов и студентов, специализирующихся в дисциплинах обществоведческого направления, а также на работников СМИ и различных религиозных конфессий, участников общественных объединений.

В структуре работы: предисловие; введение в учебный курс; шесть разделов содержащих девятнадцать глав; заключение; учебный, научный и справочный аппарат, в состав которого входят – сведения об авторе, основные публикации автора по теме учебного пособия, литература, перечень таблиц, вставок, схем, рисунков, диаграмм, графиков в тексте, основные понятия в тексте, About the Author, Contents, Summary, аннотация книги. Всего в тексте 18 таблиц, 4 вставки, 32 схемы, 23 рисунка, 2 диаграммы, 2 графика.

Учебное издание

КУЗНЕЦОВ Вячеслав Николаевич
СОЦИОЛОГИЯ КОМПРОМИССА
Учебное пособие

*Утверждено к печати
журналом «Безопасность Евразии»
Издаётся в авторской редакции*

Художник *Д.А. Сенчагов*

Техническое редактирование
и компьютерная вёрстка
Е.А. Сенчагова

Подписано в печать 23.04.2010 г.
Формат 70x100 ¹/₁₆
Бумага офсетная. Печать офсетная.
Гарнитура «Ньютон».
Печ. л. 37,0. Усл. печ. л. 46,8. Тираж 500 экз.